

en Operator's Manual  
NIGHT-LITE PRO II®

es Manual del operario  
NIGHT-LITE PRO II®

fr Manuel d'utilisation  
NIGHT-LITE PRO II®

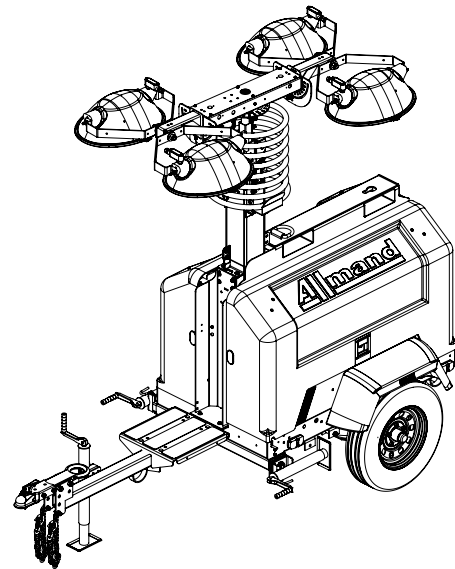
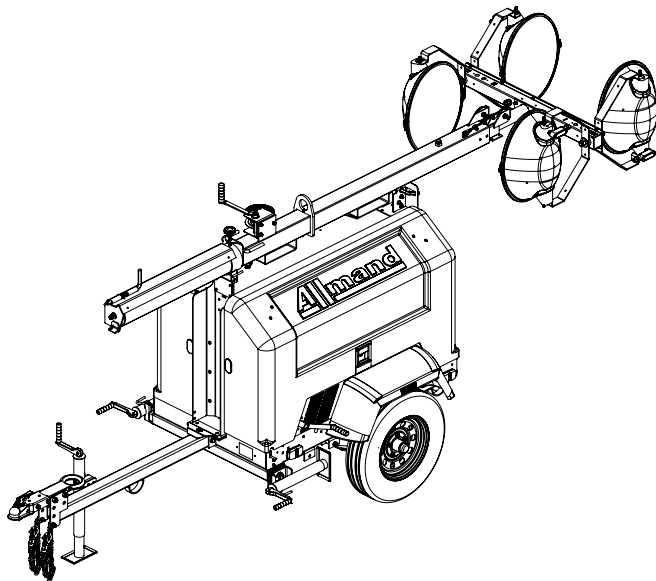

# Record Important Information

Recording the equipment information will help when placing an order for replacement parts and/or decals.

Company Equipment No:	
Unit Model No:	
Unit VIN:	
Engine Model No:	Serial No:
Generator Model No:	Serial No:
Accessories:	

## Manual Contents:

Introduction.....	2
Products Covered by This Manual.....	2
Safety.....	2
Features And Controls.....	9
Pre-Operation Checklist.....	10
Transporting.....	11
Operation.....	17
Maintenance.....	24
Troubleshooting.....	28
Specifications.....	28
Reporting Safety Defects.....	30
Tire Safety Information.....	30
Addendum - Unit Options.....	37

# Introduction

## About This Manual

### TAKE TIME TO READ THIS MANUAL THOROUGHLY

This instruction manual provides necessary instructions for the Allmand® Night-Lite Pro II® Light Tower.

The information found in this manual is in effect at the time of printing. Briggs & Stratton, LLC. may change contents without notice and without incurring obligation.

The images throughout this manual are representative, and may differ from your model.

Any reference in this manual to left or right shall be determined by looking at the trailer from the rear.

If uncertain about any of the information in the manual, contact the Allmand service department at 1-800-562-1373, or contact us through the Allmand website, [www.allmand.com](http://www.allmand.com).

**Save these original instructions for future reference.**

# Products Covered by This Manual

The following products are covered by this manual:

Night-Lite Pro II®

## Safety Safety Definitions

For your safety, the safety of others, and to protect the performance of equipment, follow the precautions listed throughout the manual before operation, during operation and during periodic maintenance procedures.



Indicates a potential personal injury hazard.



**DANGER**

Indicates a hazardous situation which, if not avoided, will result in death or serious injury.



**WARNING**

Indicates a hazardous situation which, if not avoided, could result in death or serious injury.



**CAUTION**

Indicates a hazardous situation which, if not avoided, could result in minor or moderate injury.

**NOTICE**

Information considered important but not hazard related.

## Safety Precautions

The following section contains general safety precautions and guidelines that must be obeyed to reduce risk to personal safety. Special safety precautions are listed in specific procedures. Read and understand all of the safety precautions before operating or performing repairs or maintenance.



**DANGER**

### Electrocution Hazard

- Always check overhead wires and obstructions before raising or lowering the light tower.
- Always obey the rules or instructions for your work site and state, province and national electric code for maintaining a safe distance from overhead wires.
- High voltage is present when engine is running. Never attempt to service electrical components while engine is running.
- Do not operate the light tower if the insulation on the electrical cord or other electrical wiring is cut or worn or if bare wires are exposed. Repair or replace damaged wiring before starting the engine.



**WARNING**

**Unsafe Operation Hazard**

- Never permit anyone to install or operate the equipment without proper training.
- Read and understand this Operator’s Manual, the Engine Operator’s Manual, and any other component manuals before operating or servicing the light tower to make sure that safe operating practices and maintenance procedures are followed.
- Safety signs and decals are additional reminders for safe operating and maintenance techniques.



**WARNING**

**Fall Hazard**

- Never carry riders on the equipment.



**WARNING**

**Modification Hazard**

- Never modify the equipment without written consent of the manufacturer. Any modification could effect the safe operation of the equipment.



**WARNING**

**Exposure Hazard**

- Always wear personal protective equipment, including appropriate clothing, gloves, work shoes, and eye and hearing protection, as required by the task at hand.



**WARNING**

**Rollover Hazard**

- Do not raise, lower or use light tower unless all outriggers and jacks are positioned on firm ground.
- Never move or reposition the light tower while the light tower is extended in the vertical position.



**WARNING**



**Fire and Explosion Hazard**

Batteries give off explosive gases during recharging. Sparks could cause explosions, resulting in death or serious injury.

**Burn Hazard**

Batteries contain acid, which is extremely caustic. Contact with battery contents could cause severe chemical burns.

**Shock Hazard**

Batteries present a risk of electric shock and high short circuit current.

- Always disconnect the negative (-) battery cable before servicing equipment.
- DO NOT dispose of battery in a fire. Recycle battery.
- DO NOT allow any open flame, spark, heat, or lit cigarette during and for several minutes after charging a battery.
- DO NOT open or mutilate battery.
- DO NOT charge a frozen battery. Always slowly warm the battery to room temperature before charging.
- Wear protective gloves, rubber apron, rubber boots and rubber gloves.
- Remove watches, rings, or other metal objects.
- Use tools having insulated handles.



**WARNING**



**Fire And Explosion Hazard**

- Diesel fuel is flammable and explosive under certain conditions.
- Never use a shop rag to catch fuel.
- Wipe up all spills immediately.
- Never refuel with the engine running.
- Store any containers containing fuel in a well ventilated area, away from any combustibles or sources of ignition.



**WARNING**

**Alcohol And Drug Hazard**

- Never operate the light tower while under the influence of alcohol or drugs, or when ill.

 **WARNING**

**Entanglement / Sever Hazard**

- Always stop the engine before beginning service.
- If the engine must be serviced while it is operating, remove all jewelry, tie back long hair and keep hands, other body parts and clothing away from moving/rotating parts.
- Verify that all guards and covers are attached properly to the equipment before starting the engine. Do not start the engine if any guards or covers are not properly installed on the equipment.
- Attach a “Do Not Operate” tag near the key switch while performing maintenance on the equipment.

 **WARNING**

**Flying Object Hazard**

- Always wear eye protection when cleaning the equipment with compressed air or high pressure water. Dust, flying debris, compressed air, pressurized water or steam may injure your eyes.

 **WARNING**

**Coolant Hazard**

- Wear eye protection and rubber gloves when handling engine coolant. If contact with the eyes or skin should occur, flush eyes and wash immediately with clean water.

 **WARNING**

**Burn Hazard**

- Opening cap on hot radiator could result in death or serious injury. Allow radiator to cool down before opening cap.

 **WARNING**

**Burn Hazard**

- Light fixtures and some of the engine surfaces become very hot during operation and shortly after shutdown.
- Keep hands and other body parts away from hot surfaces.
- Handle hot components, such as light fixtures, with heat resistant gloves.

**NOTICE**

- Any part which is found defective as a result of inspection or any part whose measured value does not satisfy the standard or limit **MUST** be replaced.
- Always tighten components to the specified torque. Loose parts can cause equipment damage or cause it to operate improperly.

- Follow the guidelines of the Environmental Protection Agency (EPA), Environment Canada (EC) or other governmental agencies for the proper disposal of hazardous materials such as engine oil, diesel fuel and engine coolant.
- Only use replacement parts specified. Other replacement parts may effect warranty coverage.
- Clean all accumulated dirt and debris away from the body of the equipment and its components before you inspect the equipment or perform preventative maintenance procedures or repairs. Operating equipment with accumulated dirt and debris will cause premature wear of equipment components.
- Never dispose of hazardous materials by dumping them into a sewer, on the ground, or into groundwater or waterways.
- Retrieve any tools or parts that may have dropped inside of the equipment to avoid improper equipment operation.
- If any alert indicator illuminates during equipment operation, stop the engine immediately. Determine the cause and repair the problem before continuing to operate the equipment.







**Safety Decals**

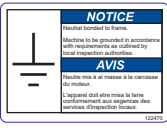
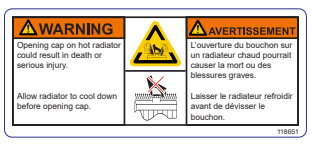



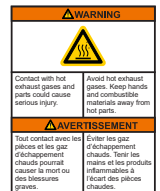



Before operating your unit, read and understand the following safety decals. The cautions, warnings, and instructions are for your safety. To avoid personal injury or damage to the unit, understand and follow all the decals.

Keep the decals from becoming dirty or torn, and replace them if they are lost or damaged. Also, if a part needs to be replaced that has a decal attached to it, make sure to order the new part and decal at the same time.

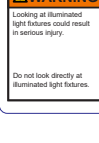
If any safety or instructional decals become worn or damaged, and cannot be read, order replacement decals from your dealer.



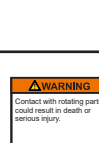



Domestic Models	
<p><b>DANGER</b> - Entering electrical compartment while equipment is in operation will result in death or serious injury. Unplug equipment before entering electrical compartment.</p> <p>Part No. 118074</p>	
<p>Machine Grounding Information / Ground Lug</p> <p>Part No. 122470</p>	
<p><b>WARNING</b> - Opening cap on hot radiator could result in death or serious injury. Allow radiator to cool down before opening cap.</p> <p>Part No. 118651</p>	





Domestic Models	
<p><b>WARNING</b> - Contact with hot exhaust gases and parts could cause death or serious injury. Avoid hot exhaust gases. Keep hands and combustible materials away from hot parts.</p> <p>Part No. 118162</p>	
<p><b>WARNING</b> - Failure to follow warnings, instructions and operator's manual could result in death or serious injury. Read and follow operator's manual before operating or servicing this equipment.</p> <p>Part No. 122467-1</p>	
<p><b>WARNING</b> - Unexpected start of engine could result in death or serious injury. Read and follow electronic controller operator's manual before operating or servicing this equipment.</p> <p>Part No. 122467-2</p>	
<p><b>WARNING</b> - Contact with hot exhaust gases and parts could cause death or serious injury. Avoid hot exhaust gases. Keep hands and combustible materials away from hot parts.</p> <p>Part No. 122467-3</p>	
<p><b>WARNING</b> - Contact with rotating parts could result in death or serious injury. Keep away from rotating parts.</p> <p>Part No. 122467-4</p>	
<p><b>WARNING</b> - Opening cap on hot radiator could result in death or serious injury. Allow radiator to cool down before opening cap.</p> <p>Part No. 122467-5</p>	
<p><b>WARNING</b> - Exposure to corrosive materials could cause result in death or serious injury. Wear protective gloves when handling battery.</p> <p>Part No. 122467-6</p>	
<p><b>WARNING</b> - Smoking materials, open flames, or other forms of ignition near the battery could cause explosion resulting in death or serious injury. Keep smoking materials, open flames, or other forms of ignition away from the battery.</p> <p>Part No. 122467-7</p>	

Domestic Models	
<p><b>WARNING</b> - Standing under light tower mast and fixtures during lowering operation could result in death or serious injury. Keep bystanders away from light tower during lowering and raising operations.</p>	
<p><b>WARNING</b> - Handling light fixtures when they are hot could result in death or serious injury. Keep clear of light fixtures when illuminated or hot.</p>	
<p><b>WARNING</b> - Looking at illuminated light fixtures could result in serious injury. Do not look directly at illuminated light fixtures.</p> <p>Part No. 122478 (Vertical Tower Models)</p>	
<p><b>WARNING</b> - Failure to follow warnings, instructions and operator's manual could result in death or serious injury. Read and follow operator's manual before operating or servicing this equipment.</p> <p>Part No. 122468-1</p>	
<p><b>WARNING</b> - Engine exhaust contains carbon monoxide, a poisonous gas that could cause death or serious injury. Run equipment far from windows, doors and vents. Do not run equipment indoors or in partially enclosed spaces.</p> <p>Part No. 122468-2</p>	
<p><b>WARNING</b> - Contact with rotating parts could result in death or serious injury. Keep away from rotating parts.</p> <p>Part No. 122468-3</p>	
<p><b>DANGER</b> - Contacting power lines when raising light tower will result in death or serious injury. Keep light tower far away from power lines.</p> <p>Part No. 122468-4</p>	
<p><b>WARNING</b> - Exposure to corrosive material could cause result in death or serious injury. Wear protective gloves when handling battery.</p> <p>Part No. 122468-5</p>	
<p><b>WARNING</b> - Smoking materials, open flames, or other forms of ignition near the battery could cause explosion resulting in death or serious injury. Keep smoking materials, open flames, or other forms of ignition away from the battery.</p> <p>Part No. 122468-6</p>	

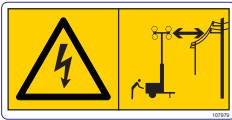
Domestic Models	
<p><b>WARNING</b> - Raising light tower without positioning outriggers and lowering jacks could cause machine rollover resulting in death or serious injury. Position outriggers and lower jacks on a stable surface before raising light tower.</p> <p>Part No. 122468-7</p>	<p><b>AVERTISSEMENT</b> Le fait de soulever la tour d'éclairage avant de positionner correctement les longrines et sans baisser les vérins pourrait entraîner le basculement de la machine et provoquer des blessures graves ou la mort.</p> <p><b>WARNING</b> Raising light tower prior to positioning outriggers and lowering jacks could cause machine rollover resulting in death or serious injury.</p> <p>Position outriggers and lower jacks on a stable surface before raising light tower.</p>
<p><b>WARNING</b> - Unexpected start of engine could result in death or serious injury. Read and follow electronic controller operator's manual before operating or servicing this equipment.</p> <p>Part No. 122468-8</p>	<p><b>AVERTISSEMENT</b> Le démarrage inattendu du moteur pourrait provoquer la mort ou des blessures graves.</p> <p><b>WARNING</b> Unexpected start of engine could result in death or serious injury.</p> <p>Read and follow electronic controller operator's manual before operating or servicing this equipment.</p>
<p><b>WARNING</b> - Breathing diesel engine exhaust exposes you to chemicals known to the State of California to cause cancer and birth defects or other reproductive harm.</p> <ul style="list-style-type: none"> <li>Always start and operate the engine in a well-ventilated area.</li> <li>If in an enclosed area, vent the exhaust to the outside.</li> <li>Do not modify or tamper with the exhaust system.</li> <li>Do not idle the engine except as necessary.</li> </ul> <p>www.P65warnings.ca.gov/diesel</p> <p>Part No. 122468-9</p>	<p><b>AVERTISSEMENT</b> L'inhalation de gaz d'échappement du moteur vous expose à des produits chimiques connus selon l'état de Californie pour causer le cancer, des anomalies congénitales ou d'autres effets nuisibles à la reproduction.</p> <p><b>WARNING</b> Breathing diesel engine exhaust exposes you to chemicals known to the State of California to cause cancer and birth defects or other reproductive harm.</p> <p>Always start and operate the engine in a well-ventilated area.</p> <p>If in an enclosed area, vent the exhaust to the outside.</p> <p>Do not modify or tamper with the exhaust system.</p> <p>Do not idle the engine except as necessary.</p> <p>www.P65Warnings.ca.gov/diesel</p>
<p><b>WARNING</b> - Standing under light tower mast and fixtures during lowering operation could result in death or serious injury. Keep bystanders away from light tower during lowering and raising operations.</p> <p>Part No. 122468-10</p>	<p><b>AVERTISSEMENT</b> Le fait de se tenir debout sous une tour d'éclairage et de ses accessoires alors qu'elle est abaissée pourrait causer la mort ou des blessures graves.</p> <p><b>WARNING</b> Standing under light tower mast and fixtures during lowering operation could result in death or serious injury.</p> <p>Keep bystanders away from light tower during lowering and raising operations.</p>
<p><b>WARNING</b> - Opening cap on hot radiator could result in death or serious injury. Allow radiator to cool down before opening cap.</p> <p>Part No. 122468-11</p>	<p><b>AVERTISSEMENT</b> L'ouverture du bouchon sur un radiateur chaud pourrait causer la mort ou des blessures graves.</p> <p><b>WARNING</b> Opening cap on hot radiator could result in death or serious injury.</p> <p>Allow radiator to cool down before opening cap.</p>
<p><b>WARNING</b> - Contact with hot exhaust gases and parts could cause death or serious injury. Avoid hot exhaust gases. Keep hands and combustible materials away from hot parts.</p> <p>Part No. 122468-12</p>	<p><b>AVERTISSEMENT</b> Tout contact avec les pièces et les gaz d'échappement chauds pourrait causer la mort ou des blessures graves.</p> <p><b>WARNING</b> Contact with hot exhaust gases and parts could cause death or serious injury.</p> <p>Avoid hot exhaust gases. Keep hands and combustible materials away from hot parts.</p>
<p><b>WARNING</b> - Operation of this equipment may create sparks that can start fires around dry vegetation. A spark arrester may be required. The operator should contact local fire agencies for laws or regulations relating to fire prevention requirements.</p> <p>Part No. 122468-13</p>	<p><b>AVERTISSEMENT</b> Le fonctionnement de cet appareil peut provoquer des étincelles qui peuvent enflammer la végétation sèche environnante. Un pare-étincelles peut être requis. L'opérateur doit communiquer avec le service d'incendie local pour connaître les lois ou les règlements relatifs à la prévention des incendies.</p> <p><b>WARNING</b> Operation of this equipment may create sparks that can start fires around dry vegetation. A spark arrester may be required. The operator should contact local fire agencies for laws or regulations relating to fire prevention requirements.</p>
<p>CSA File Number Part No. 110361</p>	<p><b>Allmand</b> Helmuth, Nebraska CSA File Number: 204930</p> <p>For electrical equipment only. Pour matériel électrique seulement.</p>

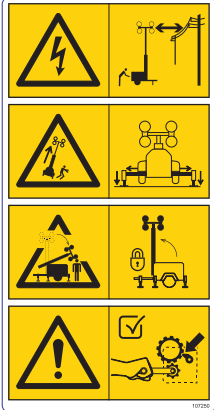
Domestic Models	
<p><b>DANGER</b> - Contacting power lines when raising light tower will result in death or serious injury. Keep light tower far away from power lines.</p> <p><b>WARNING</b> - Failure to lock bottom mast latch before raising tower could allow tower to fall resulting in death or serious injury. Lock bottom mast latch before raising tower.</p> <p><b>WARNING</b> - Raising light tower without positioning outriggers and lowering jacks could cause machine rollover resulting in death or serious injury. Position outriggers and lower jacks on a stable surface before raising light tower.</p> <p><b>CAUTION</b> - Snow and ice could cause uncontrolled condition in which that could result in minor to moderate injury. Make sure pawl engages gear. Apply silicone to ratchet pawl and spacer.</p> <p>Part No. 122983 (Laydown Tower Models)</p>	<p><b>DANGER</b> Contacting power lines when raising light tower will result in death or serious injury.</p> <p><b>DANGER</b> Tenir la tour d'éclairage éloignée des lignes électriques ou des lignes à haute tension.</p> <p><b>WARNING</b> Failure to lock bottom mast latch before raising tower could allow tower to fall resulting in death or serious injury.</p> <p><b>AVERTISSEMENT</b> Tenir la tour d'éclairage bloquée avant de soulever la tour.</p> <p><b>WARNING</b> Raising light tower prior to positioning outriggers and lowering jacks could cause machine rollover resulting in death or serious injury.</p> <p><b>AVERTISSEMENT</b> Positionner les longrines et baisser les vérins sur une surface stable avant de lever la tour d'éclairage.</p> <p><b>CAUTION</b> Snow and ice could cause an uncontrolled condition in which that could result in minor to moderate injury.</p> <p><b>ATTENTION</b> La neige et la glace pourraient provoquer une situation incontrôlée dans laquelle il y aurait un risque de blessures mineures à moyennes.</p>
<p><b>WARNING</b> - Failure to follow warnings, instructions and operator's manual could result in death or serious injury. Read and follow operator's manual before operating or servicing this equipment.</p> <p><b>WARNING</b> - Failure to lower tower into a secured position before towing could result in death or serious injury. Lower tower to a secured position before towing.</p> <p><b>WARNING</b> - Excessive towing speed could result in death or serious injury. Do not exceed 65mph (105km/h) when towing trailer.</p> <p>Part No. 122463</p>	<p><b>WARNING</b> Failure to follow warnings, instructions and operator's manual could result in death or serious injury.</p> <p><b>AVERTISSEMENT</b> Le non-respect des avertissements, des instructions et du manuel de l'opérateur pourrait entraîner la mort ou des blessures graves.</p> <p><b>WARNING</b> Failure to lower tower into a secured position before towing could result in death or serious injury.</p> <p><b>AVERTISSEMENT</b> Le fait de ne pas abaisser la tour dans une position sécurisée avant de la remorquer pourrait entraîner la mort ou des blessures graves.</p> <p><b>WARNING</b> Excessive towing speed could result in death or serious injury.</p> <p><b>AVERTISSEMENT</b> Une vitesse de remorquage excessive pourrait entraîner la mort ou des blessures graves.</p>
<p><b>DANGER</b> - Entering electrical compartment while equipment is in operation will result in death or serious injury. Unplug equipment before entering electrical compartment.</p> <p>Part No. 104880</p>	<p><b>DANGER</b> Entering electrical compartment while equipment is in operation will result in death or serious injury.</p> <p>Unplug equipment before entering electrical compartment.</p>
<p>Ground Lug Part No. 107969</p>	<p><b>Ground Lug</b> Part No. 107969</p>
<p><b>WARNING</b> - Contact with hot exhaust gases and parts could cause death or serious injury. Avoid hot exhaust gases. Keep hands and combustible materials away from hot parts.</p> <p>Part No. 107529</p>	<p><b>WARNING</b> Contact with hot exhaust gases and parts could cause death or serious injury.</p> <p>Avoid hot exhaust gases. Keep hands and combustible materials away from hot parts.</p>



International Models	
<p><b>WARNING</b> - Performing high speed sharp turns could cause trailer to roll over resulting in death or serious injury. Slow to a safe speed when performing sharp turns.</p> <p><b>WARNING</b> - Failure to follow warnings, instructions, and operator's manual could result in death or serious injury. Open left door to locate operator's manual. Read and follow operator's manual before operating or servicing this equipment.</p> <p>Part No. 108216</p>	
<p><b>WARNING</b> - Automatic Engine Start. Unexpected start of engine could result in death or serious injury. Read and follow electronic controller operator's manual before operating or servicing this equipment.</p> <p>Part No. 107978 (LSC Models)</p>	
<p><b>WARNING</b> - Engine exhaust contains carbon monoxide, a poisonous gas that could cause death or serious injury. Run equipment far from windows, doors and vents. Do not run equipment indoors or in partially enclosed spaces.</p> <p>Part No. 113941</p>	
<p><b>WARNING</b> - Looking at illuminated light fixtures could result in serious injury. Do not look directly at illuminated light fixtures.</p> <p>Part No. 107259</p>	
<p><b>DANGER</b> - Failure to use ground rod will result in death or serious injury. Drive ground rod into earth and attach ground wire to grounding lug on side of trailer.</p> <p><b>DANGER</b> - Entering electrical compartment while equipment is in operation will result in death or serious injury. Shut down equipment before entering electrical compartment.</p> <p>Part No. 107263</p>	
<p><b>WARNING</b> - Raising light tower without properly positioning the outriggers and lowering jacks could cause machine rollover resulting in death or serious injury. Always position the outriggers and lower jacks on a smooth, flat, and stable surface before raising light tower.</p> <p>Part No. 107972</p>	
<p><b>WARNING</b> - Contacting power lines when raising light tower will result in death or serious injury. Keep light tower far away from power lines.</p> <p>Part No. 107979</p>	

International Models	
<p><b>DANGER</b> - Contacting power lines when raising light tower will result in death or serious injury. Keep light tower far away from power lines.</p> <p><b>WARNING</b> - Raising light tower without positioning outriggers and lowering jacks could cause machine rollover resulting in death or serious injury. Position outriggers and lower jacks on a stable surface before raising light tower.</p> <p><b>WARNING</b> - Failure to lock bottom mast latch before raising tower could allow tower to fall resulting in death or serious injury. Lock bottom mast latch before raising tower.</p> <p><b>CAUTION</b> - Snow and ice could cause uncontrolled condition in winch that could result in minor to moderate injury. Make sure pawl engages gear. Apply silicone to ratchet pawl and spacer.</p> <p>Part No. 107250 (Laydown Tower Models)</p>	
<p><b>WARNING</b> - Standing under light tower mast and fixtures during lowering operation could result in death or serious injury.</p> <p>Keep bystanders away from light tower during lowering and raising operations.</p> <p><b>WARNING</b> - Handling light fixtures when they are hot could result in death or serious injury. Keep clear of light fixtures when illuminated or hot.</p> <p><b>WARNING</b> - Looking at illuminated light fixtures could result in serious injury. Do not look directly at illuminated light fixtures.</p> <p>Part No. 118444 (Vertical Tower Models)</p>	
<p><b>WARNING</b> - Opening cap on hot radiator could result in death or serious injury. Allow radiator to cool down before opening cap.</p> <p><b>WARNING</b> - Contact with rotating parts could result in death or serious injury. Keep away from rotating parts.</p> <p>Part No. 107986</p>	
<p><b>WARNING</b> - Smoking materials, open flames, or other forms of ignition near the battery could cause explosion resulting in death or serious injury. Keep smoking materials, open flames, or other forms of ignition away from the battery.</p> <p><b>WARNING</b> - Exposure to corrosive materials could cause result in death or serious injury. Wear protective gloves when handling battery.</p> <p>Part No. 107968</p>	

<b>International Models</b>	
<p><b>DANGER</b> - Contacting power lines when raising light tower will result in death or serious injury. Keep light tower far away from power lines.</p> <p><b>WARNING</b> - Failure to lock bottom mast latch before raising tower could allow tower to fall resulting in death or serious injury. Lock bottom mast latch before raising tower.</p> <p><b>CAUTION</b> - Snow and ice could cause uncontrolled condition in winch that could result in minor to moderate injury. Make sure pawl engages gear. Apply silicone to ratchet pawl and spacer.</p> <p>Part No. 107451 (Laydown Tower Models)</p>	
<p><b>WARNING</b> - Handling light fixtures when they are hot could result in serious injury. Keep clear of light fixtures when illuminated or hot.</p> <p>Part No. 107262</p>	
<p><b>WARNING</b> - Excessive towing speed could result in death or serious injury. Do not exceed 65mph (105km/h) when towing trailer.</p> <p><b>WARNING</b> - Failure to secure tower in lowered position could cause light fixtures to detach resulting in death or serious injury. Lock light tower to in lowered position before towing trailer.</p> <p>Part No. 107452 (Laydown Tower Models)</p>	
<p><b>WARNING</b> - Excessive towing speed could result in death or serious injury. Do not exceed 65mph (105km/h) when towing trailer.</p> <p><b>WARNING</b> - Failure to secure light bar and lower tower could cause light fixtures to detach resulting in death or serious injury. Lock light tower to lowest position and secure light bar before towing.</p> <p>Part No. 107458 (Vertical Tower Models)</p>	

<b>All Models</b>	
<p>Tire Information Part No. 111585</p>	
<p>Emergency Stop Part No. 105567</p>	

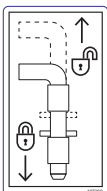
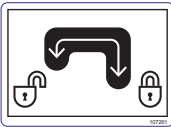
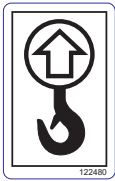
<b>All Models</b>						
<p>Operating Instructions Part No. 122477 (Vertical Tower Models)</p>						
<p>Operating Instructions Part No. 122984 (Laydown Tower Models)</p>						
<p>Electrical Info Part No. 112125</p>	<table border="1"> <tr><td>7 kW</td></tr> <tr><td>60 Hz</td></tr> <tr><td>120/240 V</td></tr> <tr><td>58/29 A</td></tr> <tr><td>1 Ø</td></tr> </table>	7 kW	60 Hz	120/240 V	58/29 A	1 Ø
7 kW						
60 Hz						
120/240 V						
58/29 A						
1 Ø						
<p>Electrical Info Part No. 112126</p>	<table border="1"> <tr><td>6 kW</td></tr> <tr><td>50 Hz</td></tr> <tr><td>110/220 V</td></tr> <tr><td>55/27 A</td></tr> <tr><td>1 Ø</td></tr> </table>	6 kW	50 Hz	110/220 V	55/27 A	1 Ø
6 kW						
50 Hz						
110/220 V						
55/27 A						
1 Ø						
<p>Electrical Info Part No. 112127</p>	<table border="1"> <tr><td>8 kW</td></tr> <tr><td>60 Hz</td></tr> <tr><td>120/240 V</td></tr> <tr><td>67/33 A</td></tr> <tr><td>1 Ø</td></tr> </table>	8 kW	60 Hz	120/240 V	67/33 A	1 Ø
8 kW						
60 Hz						
120/240 V						
67/33 A						
1 Ø						
<p>Tie-Down Point Part No. 109005</p>						
<p>Forklift Pocket Part No. 107254</p>						
<p>Oil Drain Part No. 107973</p>						
<p>Fluid Containment Drain Part No. 107971</p>						
<p>Light Tower Transport Alignment Part No. 107459 (Laydown Tower Models)</p>						

All Models	
Mast Latch (Bottom) Part No. 107260 (Laydown Tower Models)	
Mast Latch (Top) Part No. 107261 (Laydown Tower Models)	
Lift Weight Part No. 122480	
Trailer Serial Number (VIN) Part No. 113590 (Vertical Tower Models) Part No. 113589 (Laydown Tower Models)	

## Features And Controls

The Allmand® Night-Lite Pro II® Light Tower is intended for use as a stationary lighting device to illuminate large areas.





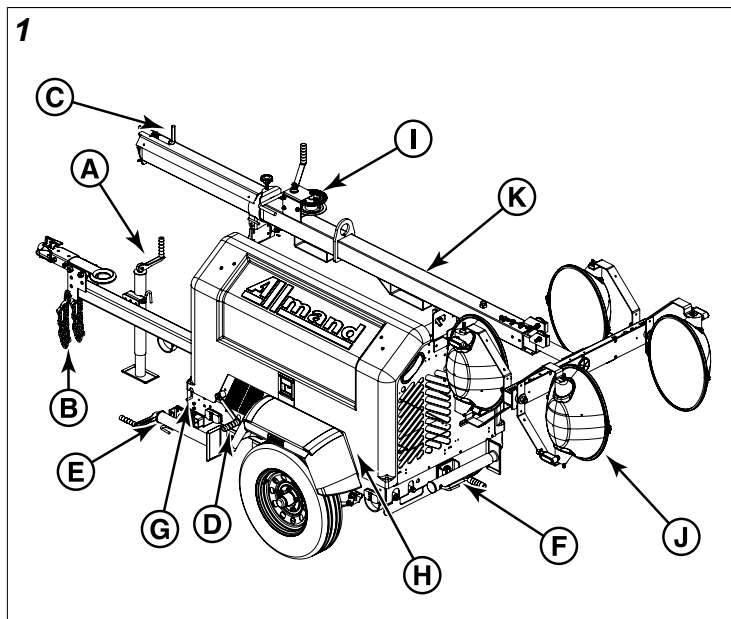











Identify the features and controls of the machine by comparing Figures 1 and 2 with the tables following. See **Transporting** and **Operation** for detailed information on each feature / control.

### Manual (Laydown) Tower Models



## Operation Icons

The following table contains operation icons that may be found on the unit, along with the meaning of each icon.

Icon	Meaning	Icon	Meaning
	Power On		Light Tower Raise
	Power Off		Light Tower Lower
	Engine Stop		Engine Oil Drain
	Engine Run		Engine Coolant Drain
	Engine Start		Fluid Containment Drain
	Engine Preheat		Circuit Breaker
	Hourmeter		Disconnecting Circuit Breaker
	Trailer Interior Light		Earth Ground
	Work Light		

Ref	Description
A	Tongue Jack
B	Safety Chains (2)
C	Locking Pin
D	Winch Handle
E	Front Outrigger and Stabilizer Jack (2)
F	Rear Stabilizer Jack
G	Outrigger Retention Pin
H	Left Door and Engine Access
I	Tower Winch
J	Lamp Fixture (4)
K	Manual Tower

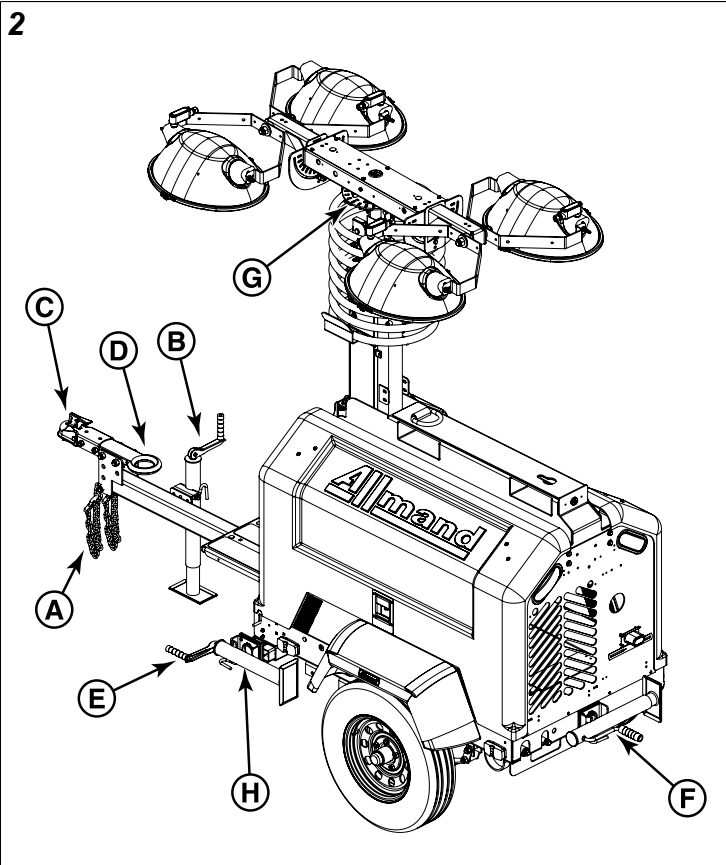

Ref	Description
A	Safety Chains (2)
B	Tongue Jack
C	Ball Hitch
D	Lunette Ring
E	Front Stabilizer Jack (2)
F	Rear Stabilizer Jack
G	Light Bar Park Pin
H	Outrigger (2)

## Pre-Operation Checklist

Perform the following checks before transporting and operating the unit, when performing general maintenance, and after the light tower has been stored or idle for a period of time.



### WARNING

#### Unsafe Operation Hazard

- Operating or transporting the machine with worn, damaged or missing parts can result in death or serious injury. Always replace worn, damaged or missing parts promptly. Do not transport or operate the machine until all worn, damaged or missing parts have been replaced, and proper operation of the machine has been verified.

#### Note:

We encourage the use of authorized replacement Allmand parts. The warranty does not cover damage or performance problems caused by the use of parts that are not authorized replacement parts.

1. Check that all safety and operation decals are present and legible. See **Safety - Safety Decals**.
2. Check that all operator's manuals (product, engine, generator, etc.) are with the unit.
3. Check the following components for wear and damage, and for proper operation:
  - a. Tongue jack
    - Check for rust or damage. Repair or replace as needed.
    - Check for proper operation. See **Transporting - Using The Tongue Jack**.
  - b. Hitch Assembly (trailer coupler / lunette ring)
    - Check for rust or damage. Repair or replace as needed.
    - Check for proper operation. See **Transporting - Coupling And Uncoupling The Trailer Hitch**.
    - Check hardware for proper tightness. Tighten as needed.
  - c. Safety chains
    - Check for rust or damage. Repair or replace as needed.
    - Check hardware for proper tightness. Tighten as needed.
  - d. Trailer lighting cable
    - Check for cut, frayed or bare wires. Repair or replace as needed.
    - Check connector for damage. Repair or replace as needed.
  - e. Breakaway kit (if equipped)
    - Check for broken or frayed wires or breakaway cable.
    - Check battery charge status.
  - f. Tires
    - Check for wear, cuts, cracks, etc. Replace as needed.
    - Check and adjust inflation pressure. See **Specifications** for proper inflation pressure.
  - g. Brakes (if equipped)
    - Check brakes for proper operation and wear. Repair as needed.
  - h. Axle and undercarriage
    - Check for rust or damage. Repair as needed.
  - i. Outriggers and stabilizer jacks

- Check for rust or damage. Repair or replace as needed.
- Check for proper operation.  
See **Operation - Using The Outriggers & Stabilizer Jacks**.

j. Electrical wiring

- Check for cut, worn or bare electrical wiring. Repair as needed.



**WARNING**

**Electrocution hazard**

- Operating the unit with cut, worn or bare electrical wiring could result in death or serious injury. Repair or replace damaged wiring before operating the light tower.

k. Engine

- Check for leaks or other signs of wear or damage. Repair as needed.
- Check the air cleaner to be sure it is firmly attached, and that the air cleaner seals and hose clamps are properly secured. Check the air cleaner element. Replace if necessary.

l. Light Tower

- Check for worn or frayed cables, hydraulic leaks, etc. Repair as needed.
- Check and adjust the hydraulic fluid level (hydraulic (vertical) tower models only).  
See **Maintenance - Hydraulic Pump**.

m. Tower Lights

- Check for broken lenses, bulbs, etc. Repair or replace as needed.

4. Check and adjust fluid levels.

a. Engine Oil

- Refer to the engine operator's manual for oil recommendations, capacity, and procedures.

**NOTICE**

Operating engine without oil will cause engine damage.

b. Engine Coolant

- Refer to the engine operator's manual for coolant recommendations, capacity, and procedures.

**NOTICE**

Operating engine without coolant will cause engine damage.

c. Fuel

- See **Operation - Fueling The Unit** for fuel tank location, capacity, and fueling procedures.

## Transporting



**WARNING**

**Unsafe Operation Hazard**

- Operating the equipment without proper training could result in death or serious injury. Never allow anyone to operate the equipment without proper training.

Before transporting, read **Safety**.

## Preparing For Work Site Delivery

Prepare the unit for delivery to the work site, especially if it has been stored or idle for a period of time.



**WARNING**

**Unsafe Operation Hazard**

- Operating or transporting a machine with worn, damaged or missing parts can result in death or serious injury. Always replace worn, damaged or missing parts promptly. Do not operate or transport this machine until all worn, damaged or missing parts have been replaced, and proper operation of the machine has been verified.

1. Perform all pre-operation checks. See **Pre-Operation Checklist**.
2. Run the engine through a startup and shutdown cycle to verify operation. See **Operation - Operating The Engine**. Also refer to the engine operator's manual.
3. Raise and lower the light tower to verify operation. See **Operation - Raising And Lowering The Light Tower**.
4. Turn the tower lights on and off to verify operation. See **Operation - Operating The Tower Lights**.

## Preparing For Transport

1. Shut down the tower lights. See **Operation - Operating The Tower Lights**.
2. Shut down the engine. See **Operation - Operating The Engine**. Also refer to the engine operator's manual
3. Lower the light tower and adjust the tower lights into the transport position. See **Operation - Raising And Lowering The Light Tower** and **Operation - Adjusting The Tower Lights**.



**WARNING**

**Tip Hazard**

- Failure to lower the light tower into the transport position before transporting could result in death or serious injury. Always lower the light tower into the transport position before transporting.

**WARNING**

**Burn Hazard**

- Handling the tower lights while hot could result in serious injury. Allow lights to cool before handling or use heat-resistant gloves.

4. Retract the outriggers and stabilizer jacks.  
See **Operation - Using The Outriggers & Stabilizer Jacks**.
5. Close and lock all access doors.

**Towing**

Maximum highway speed is 55 mph (90 km/h). Maximum off-highway speed is 10 mph (16 km/h). Do not exceed these speed limits.

**WARNING**

**Unsafe Operation Hazard**

- Towing the light tower trailer at highway speeds in excess of 55 mph (90 km/h) could result in death or serious injury. Do not tow the light tower trailer at highway speeds in excess of 55 mph (90 km/h).

**Tow vehicle / hitch requirements**

1. Check the Gross Vehicle Weight Rating (GVWR) of the light tower trailer. See **Specifications**.
2. Check the rated towing capacity of the tow vehicle and hitch. Both must meet or exceed the GVWR of the light tower trailer.

*Note:* Check the vehicle owner's manual and hitch owner's manual for rated towing capacities.

**WARNING**

**Towing Hazard**

- Using a tow vehicle or hitch with a rated towing capacity less than the GVWR of the light tower trailer could result in death or serious injury. Use only a tow vehicle and hitch with a rated towing capacity that meets or exceeds the GVWR of the light tower trailer.

**Check the tow vehicle hitch type**

The light tower trailer is designed for the following types of tow vehicle hitches:

- 2" (50,8mm) ball hitch
- Pintle hitch

Be sure the tow vehicle is equipped with either of these hitch types. Install if needed.

**WARNING**

**Unsafe Operation Hazard**

- Failure to use a tow vehicle hitch that mates with the trailer hitch assembly could result in death or serious injury. Use only a tow vehicle hitch that mates with the trailer hitch assembly.

**Reversing the trailer hitch assembly**

The trailer hitch assembly is reversible. Use the trailer coupler (A, Figure 3) for ball hitches, or the lunette ring (B) for pintle hitches. To reverse the trailer hitch assembly:

1. Remove the mounting hardware (C, Figure 3).

2. Reverse the trailer hitch assembly.

*Note:* Use the set of mounting holes in the trailer tongue that will keep the trailer as level as possible when connected to the tow vehicle.

3. Reinstall the hardware. Tighten securely.

**WARNING**

**Unsafe Operation Hazard**

- Failure to properly install the trailer hitch assembly could result in death or serious injury. Install the trailer hitch assembly properly, and tighten the hardware securely.

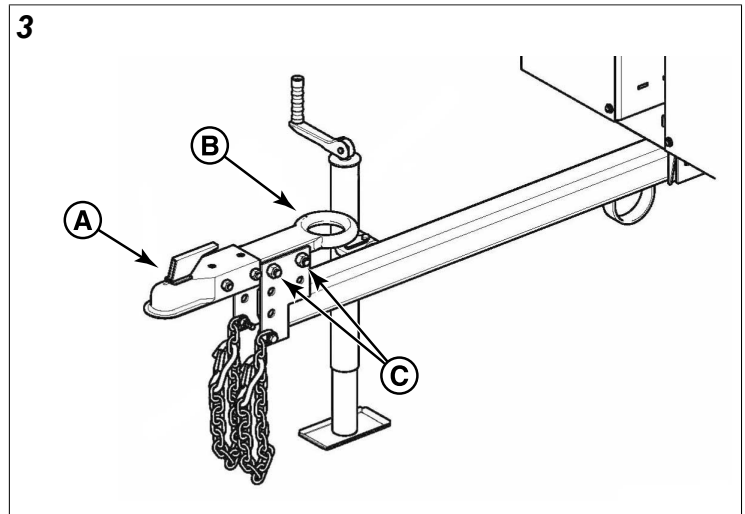

**Connect the light tower trailer to the tow vehicle**

1. Chock the wheels. Position a wheel chock firmly against the front and rear of the wheel (A, Figure 4) on each side of the light tower trailer.

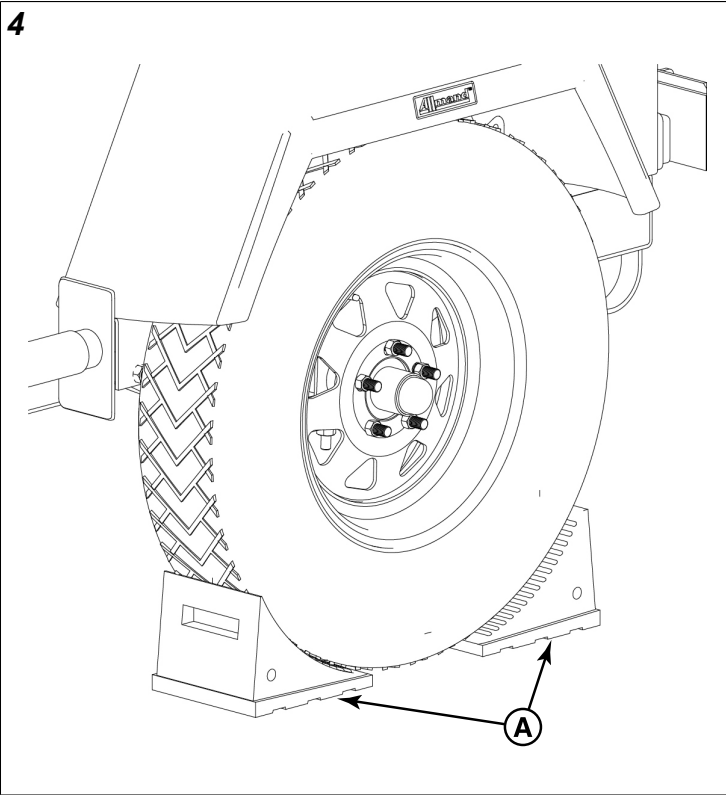

2. Use the tongue jack to raise the trailer tongue. See **Transporting - Using The Tongue Jack**.
3. Position the tow vehicle hitch under the trailer hitch.
4. Couple the trailer hitch to the tow vehicle hitch. See **Transporting - Coupling And Uncoupling The Trailer Hitch**.
5. Connect the safety chains.



**WARNING**  
**Unsafe Operation Hazard**

- Failure to properly install safety chains could result in death or serious injury. Always properly install safety chains.
  - a. Connect the safety chains (A, Figure 5) to the safety chain pockets on the tow vehicle. Criss-cross the chains under the hitch to cradle the hitch in the event of a disconnect.
  - b. Rig the chains as tightly as possible while allowing enough slack to permit free turning.
- 6. Connect the trailer lighting cable.
  - a. Make sure the trailer lighting cable mates with the tow vehicle lighting cable. If needed, install the proper cable and/or connector to the tow vehicle.
  - b. Connect the trailer lighting cable to the tow vehicle lighting cable (B, Figure 5).
  - c. Make sure there is adequate slack to allow for turning without allowing the cable to drag on the ground.
  - d. Check the trailer lights for proper operation.



**WARNING**  
**Unsafe Operation Hazard**

- Failure of trailer lights to operate properly could result in death or serious injury. Always check for proper operation of trailer lights, and repair or replace as needed.

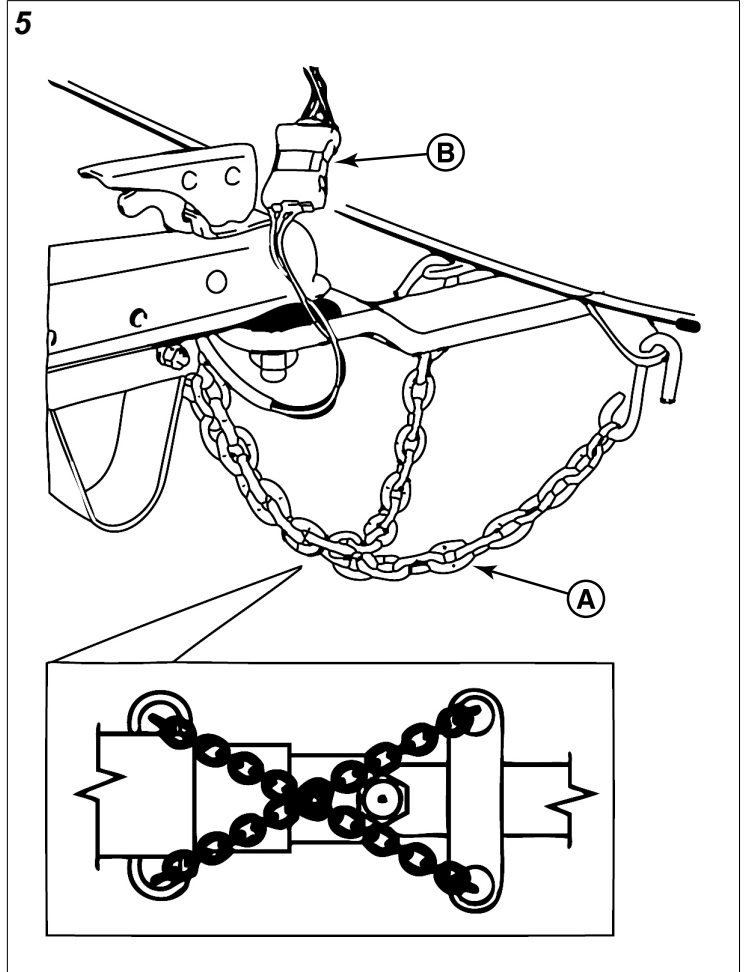

7. Retract the tongue jack. See **Transporting - Using The Tongue Jack**.
8. Remove the wheel chocks.

**The trailer is now ready for towing.**

**To disconnect the trailer from the tow vehicle**

1. Chock the wheels.
2. Deploy the tongue jack. See **Transporting - Using The Tongue Jack**.
3. Disconnect the trailer lighting cable from the tow vehicle lighting cable.
4. Remove the safety chains from the safety chain pockets on the tow vehicle.
5. Uncouple the trailer hitch from the tow vehicle hitch. See **Transporting - Coupling And Uncoupling The Trailer Hitch**.
6. Move the tow vehicle away from the unit.

## Using The Tongue Jack

The unit is equipped with a tongue jack to raise and lower the trailer tongue, and to level the trailer front-to-rear.

### To deploy the tongue jack

1. Remove the jack locking pin (A, Figure 6).
2. Rotate the tongue jack 90° into the operating position (B, Figure 6). Install the jack locking pin (C).



#### WARNING

##### Unsafe Operation Hazard

- Failure to install the jack locking pin could result in death or serious injury. Be sure the tongue jack is locked in the operating position with the jack locking pin.
3. Unfold the jack handle into the operating position (D, Figure 6).

### To lower the jack foot (raise the trailer tongue)

- Turn the jack handle counterclockwise (E, Figure 6) to lower the jack foot (F) and raise the trailer tongue.

### To raise the jack foot (lower the trailer tongue)

- Turn the jack handle clockwise (G, Figure 6) to raise the jack foot (H) and lower the trailer tongue.

### To retract the tongue jack

1. Be sure the trailer is securely supported by the tow vehicle or other approved means.



#### WARNING

##### Unsafe Operation Hazard

- Failure to support the trailer tongue before retracting the tongue jack could result in death or serious injury. Be sure the trailer tongue is securely supported before retracting the tongue jack.
2. Fully raise the jack foot.
  3. Fold the jack handle into the transport position (I, Figure 6).
  4. Remove the jack locking pin (J, Figure 6).
  5. Rotate the tongue jack 90° into the transport position (K, 6). Install the jack locking pin (L).

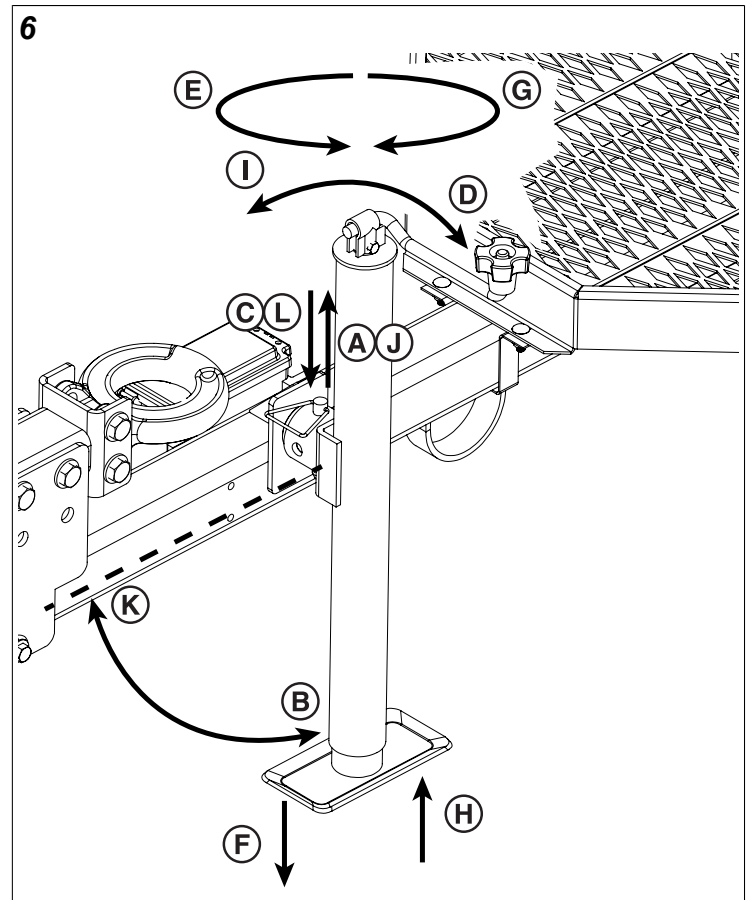

## Coupling And Uncoupling The Trailer Hitch Trailer Coupler (for ball hitches)

### To couple to the tow vehicle ball hitch

1. Pull up on the locking trigger (A, Figure 7), and lift the locking lever (B, shown lifted).
2. Use the tongue jack to lower the trailer coupler socket (C, Figure 7) fully onto the hitch ball (F). See **Transporting - Using The Tongue Jack**.
3. Adjust the coupler clamp (D, Figure 7) using the adjusting nut (E). Tighten the adjusting nut by turning the nut clockwise, or loosen by turning counter-clockwise. Proper adjustment is obtained when the coupler is as tight as possible on the hitch ball and the locking lever can still be opened and closed.



#### WARNING

##### Unsafe Operation Hazard

- Failure to properly adjust the coupler clamp could result in death or serious injury. Adjust the coupler clamp, and check adjustment frequently.
4. Push the locking lever down into the locked position. Insert the locking pin (G, Figure 7) into the hole in the locking lever, or use a padlock for added security.
  5. Check to be sure the coupler is securely attached to the ball hitch.

### To uncouple

1. Remove the locking pin (or padlock, if used) from the hole in the locking lever.
2. Pull up on the locking trigger, and lift the locking lever.
3. Use the tongue jack to raise the trailer coupler until it clears the hitch ball. See **Transporting - Using The Tongue Jack**.

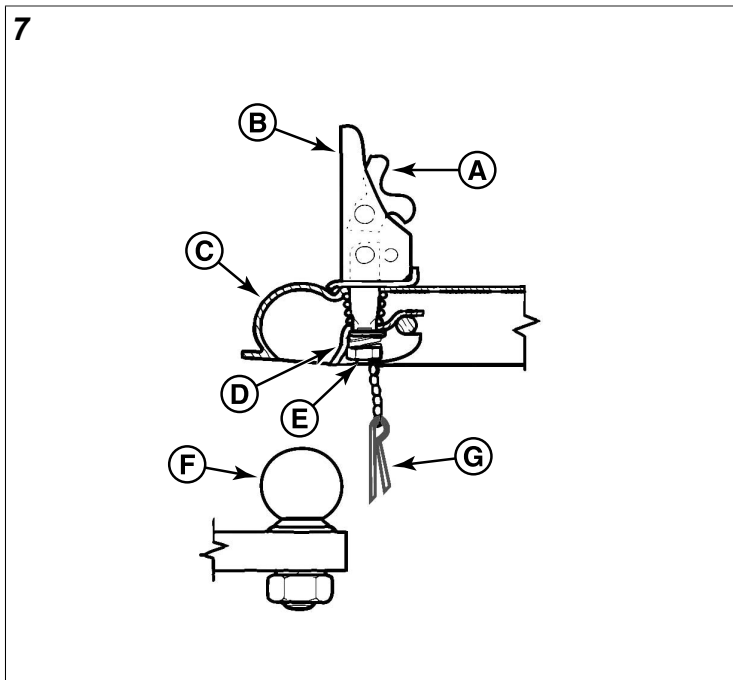

### Lunette Ring (for pintle hitches)

#### To couple to the tow vehicle pintle hitch

1. Open the locking latch (C, Figure 8) on the tow vehicle pintle hitch (A).

*Note:* Standard pintle hitch shown; designs vary.

2. Use the tongue jack to lower the lunette ring (B, Figure 8) into the pintle hitch hook. See **Transporting - Using The Tongue Jack**.
3. Close the locking latch. Insert the locking pin (D, Figure 8) into the hole in the locking latch.

#### To uncouple

1. Remove the locking pin from the hole in the locking latch.
2. Open the locking latch.
3. Use the tongue jack to raise the lunette ring until it clears the pintle hitch hook. See **Transporting - Using The Tongue Jack**.

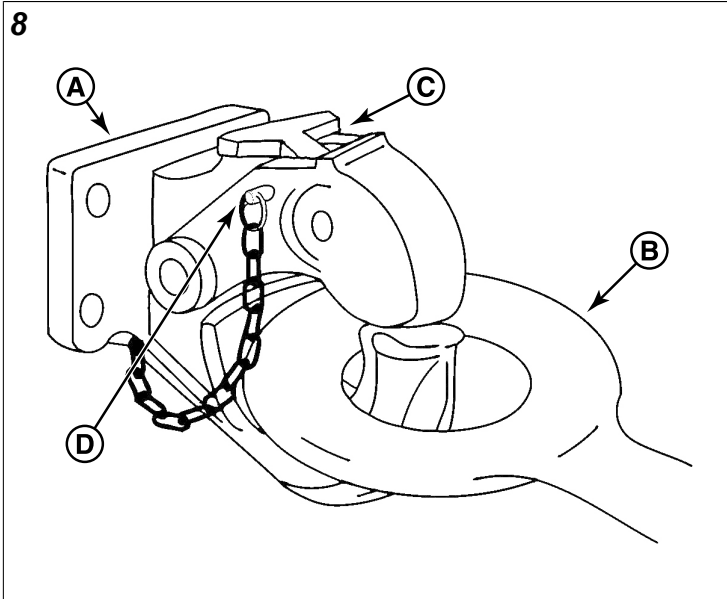

## Lifting

### Lifting equipment requirements

- Use only approved lifting equipment with a rated lifting capacity that exceeds the GVWR of the unit. See **Specifications**.



### WARNING

#### Unsafe Operation Hazard

- Failure to use approved lifting equipment with a rated lifting capacity that exceeds the GVWR of the unit could result in death or serious injury. Use only approved lifting equipment with a rated lifting capacity that exceeds the GVWR of the unit.

#### Before lifting

- Be sure the light tower is fully lowered and locked in the transport position. See **Operation - Raising And Lowering The Light Tower**.



### WARNING

#### Rollover Hazard

- Failure to lower the light tower before lifting the unit could result in death or serious injury. Always lower the light tower before lifting the unit.

#### Lifting points

- Forklift pockets - (A, Figures 9 and 10) Use forklift blades at least 60" (152 cm) long when lifting the unit. Insert the forklift blades fully into the forklift pockets.
- Lifting eye - (B, Figures 9 and 10) Use only shackles or a locking type hook when using the lifting eye.
- On manual (laydown) tower models, the lifting eye and upper forklift pockets are incorporated into the light tower assembly. Be sure the light tower is lowered and locked in the transport position before lifting the unit.

**! WARNING**

**Unsafe Operation Hazard**

- Failure to use the designated lifting points to lift the unit could result in death or serious injury. Use only the designated lifting points to lift the unit.

**! WARNING**

**Unsafe Operation Hazard**

- Failure to properly lower and lock the tower could result in death or serious injury. Always be sure to properly lower and lock the tower before attempting to lift the unit.

**! WARNING**

**Crush Hazard**

- Standing under or near the unit while it is being lifted could result in death or serious injury. Never stand under or near the unit while it is being lifted.

9

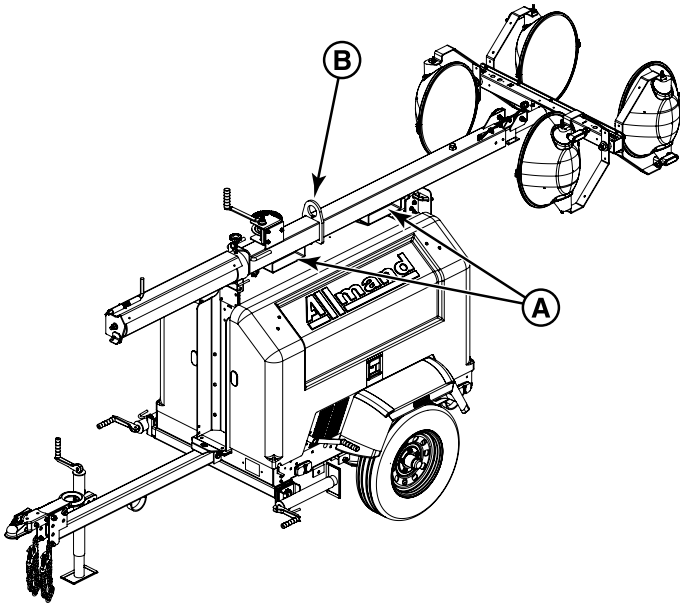

10

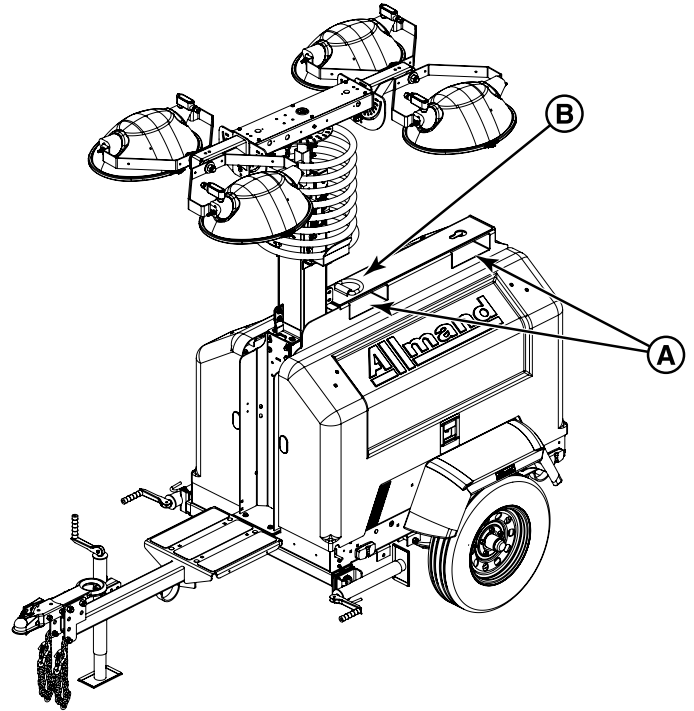

## Transporting On A Trailer

Three tie-down points, located on the bottom rear of the trailer and the underside of the trailer tongue (A, Figure 11), are used to secure the unit to a transport trailer.

*Note:* All models have similar tie-down point locations.

**! WARNING**

**Unsafe Operation Hazard**

- Failure to use the designated tie-down points to secure the unit to the transport trailer could result in death or serious injury. Always use the designated tie-down points to secure the unit to the transport trailer.

1. Secure the unit at the tie-down points with appropriately rated chains or straps.

**! WARNING**

**Unsafe Operation Hazard**

- Failure to use appropriately rated chains or straps to secure the unit to the transport trailer could result in death or serious injury. Always use appropriately rated chains or straps to secure the unit to the transport trailer.

2. Do not apply more than 600 lbs (272 kg) force on the chains or straps.
3. The truck operator is responsible for securing the load properly to the transport trailer.

11

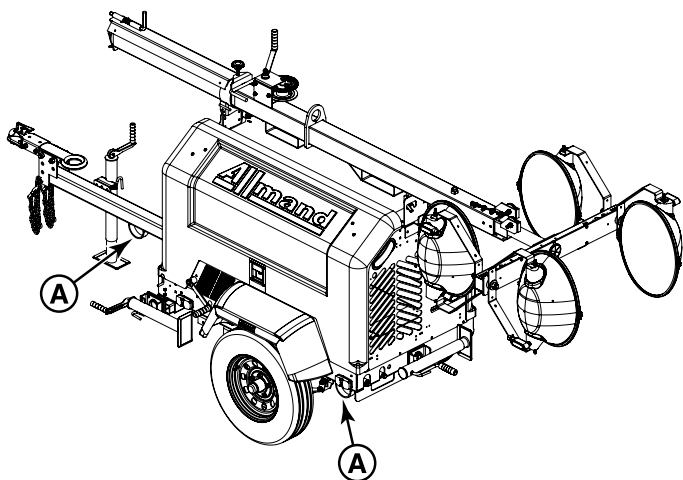

## Operation

Before operating, read **Safety**.

### Choosing The Work Site

1. Obey state, province and federal rules and regulations, as well as rules or instructions for the work site.
2. Consider the following when choosing a work site:
  1. **Ground surface**
    - Set up on smooth, flat, solid ground surfaces only.
    - Do not set up on inclines of more than 2.8° (5% grade) front-to-back and side-to-side.



#### WARNING

##### Rollover Hazard

- Setting up the unit on soft or unstable ground, or on inclines of more than 2.8° (5% grade), could result in death or serious injury. Set up the unit only on smooth, flat solid ground surfaces with inclines of no more than 2.8° (5% grade).
2. **Overhead obstructions**
    - Consider the height of the light tower when fully raised. See **Specifications**.
    - Avoid areas with:
      - Trees
      - Power lines



#### DANGER

##### Electrocution Hazard

- Raising the light tower in the presence of electrical power lines will result in death or serious injury. Always check for overhead wires and obstructions before raising the light tower.

- Other overhead obstructions

### 3. Wind

- The unit is designed to operate in winds up to 53 mph (85 km/h). Do not operate in winds exceeding 53 mph (85 km/h).



#### WARNING

##### Rollover Hazard

- Operating in winds over 53 mph (85 km/h) could result in death or serious injury. Never operate in winds exceeding 53 mph (85 km/h).

### Setting Up The Unit

1. Position the unit at the work site.  
See **Operation - Choosing The Work Site**.
2. Chock the wheels. See **Transporting - Towing**.
3. If the unit was towed to the work site, disconnect from the tow vehicle. See **Transporting - Towing**.
4. Level the trailer using the tongue jack.  
See **Transporting - Using The Tongue Jack**.
5. Deploy the outriggers and stabilizer jacks.  
See **Operation - Using The Outriggers & Stabilizer Jacks**.
6. Adjust the tower lights. See **Operation - Adjusting The Tower Lights**.
7. Raise the light tower. See **Operation - Raising And Lowering The Light Tower**.
8. The unit is now set up and ready for operation.

### Using The Outriggers And Stabilizer Jacks



#### WARNING

##### Rollover Hazard

- Failure to deploy the outriggers and stabilizer jacks could result in death or serious injury. Always deploy the outriggers and stabilizer jacks before raising the light tower.

There is one outrigger and stabilizer jack on the right front and left front of the unit, and one stabilizer jack on the center rear of the unit.

#### To deploy

1. Raise the outrigger locking pin (A, Figure 12).
2. Fully extend the outrigger (B, Figure 12) until the locking pin engages the outrigger in the operating position.



#### WARNING

##### Rollover Hazard

Failure to lock the outrigger in the operating position could result in death or serious injury. Be sure the outrigger is locked in the operating position.

3. Remove the stabilizer jack locking pin (C, Figure 12).
4. Rotate the stabilizer jack (D, Figure 12) 90° into the operating position, and install the stabilizer jack locking pin. Make sure the pin is inserted fully through the stabilizer jack.

**! WARNING**  
**Rollover Hazard**

- Failure to lock the stabilizer jack in the operating position with the stabilizer jack locking pin could result in death or serious injury. Be sure the stabilizer jack is locked in the operating position with the stabilizer jack locking pin.
5. Unfold the jack handle (E, Figure 12) to the operating position.
  6. Turn the jack handle counterclockwise (F, Figure 12) until the jack foot (G) is firmly planted on the work site surface.
  7. Repeat for the remaining outriggers and stabilizer jacks.
  8. Once all outriggers and stabilizer jacks are deployed, use the stabilizer jacks and tongue jack to help level the unit on the work site ground.

**To retract**

1. Turn the jack handle clockwise to fully raise the jack foot.
2. Fold the jack handle to the transport position.
3. Remove the stabilizer jack locking pin.
4. Rotate the jack 90° to the transport position, and install the stabilizer jack locking pin. Make sure the pin is inserted fully through the stabilizer jack.
5. Raise the outrigger locking pin.
6. Retract the outrigger into the transport position. Be sure the locking pin engages.

**! WARNING**  
**Unsafe Operation Hazard**

- Failure to lock the outrigger in the transport position could result in death or serious injury. Be sure the outrigger is locked in the transport position.
7. Repeat for the remaining outriggers and stabilizer jacks.

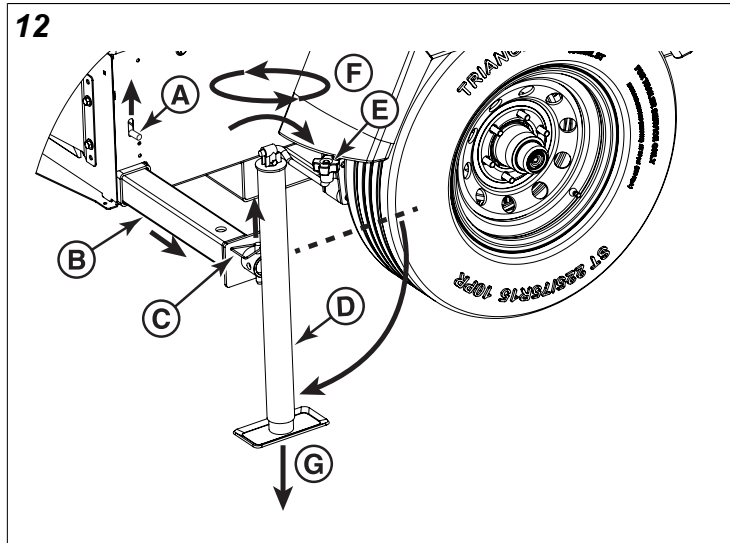

## Adjusting The Tower Lights

**! WARNING**  
**Burn Hazard**

- Adjusting the tower lights while the lights are on could result in serious injury. Turn the lights off and wait 10 minutes to cool before adjusting the tower lights.

*Note:* The tower lights must be adjusted to the preferred work angle before raising the light tower.

**To adjust for operation**

**Manual (laydown) towers**

1. Set each individual light fixture to the preferred work angle.
  - Yoke center pivot (A, Figure 13) - adjusts the horizontal angle of each individual light fixture. Grasp the sides of the yoke (B) to adjust.
  - Fixture pivots (C, Figure 13) - adjust the vertical angle of each individual light fixture. Move the light fixture (D) up or down to adjust.
2. The light tower can also be rotated to provide additional adjustment of the light angle. See **Operation - Raising And Lowering The Light Tower.**

13

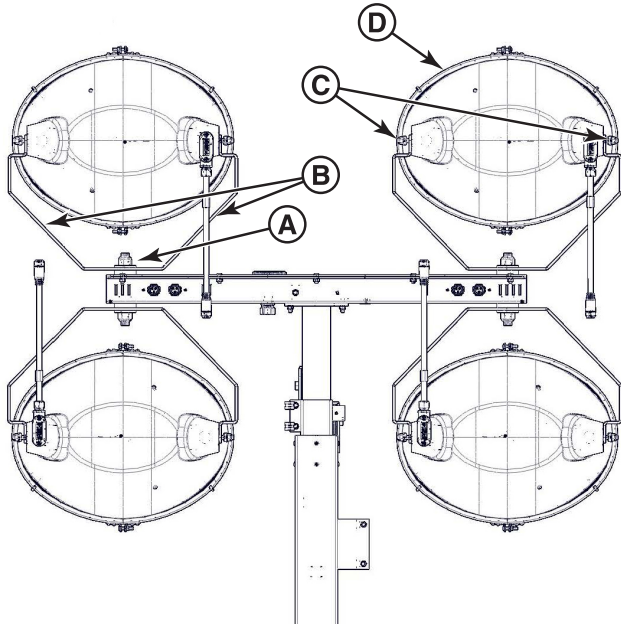

### Hydraulic (vertical) towers - metal halide

1. Set the light bar to the preferred work angle.
  - a. Pull the park pin (A, Figure 14) and rotate 90° to unlock the light bar.
  - b. Rotate the light bar to the preferred work angle.
  - c. If the light bar rotates loosely or does not remain in the preferred work position:
    - Remove the cap plug from the center of the light bar.
    - Tighten the pivot nut until desired resistance is achieved.
    - Replace the cap plug.
2. Set the tower arms to the preferred work angle.
  - a. Loosen the adjustment nut (B, Figure 14) on each tower arm.
  - b. Rotate each tower arm to the preferred work angle.
  - c. Tighten the adjustment nuts.
3. Set each individual light fixture to the preferred work angle.
  - Yoke center pivot (C, Figure 14) - adjusts the horizontal angle of each individual light fixture. Grasp the sides of the yoke to adjust.
  - Fixture pivots (D, Figure 14) - adjust the vertical angle of each individual light fixture. Move the light fixture up or down to adjust.

14

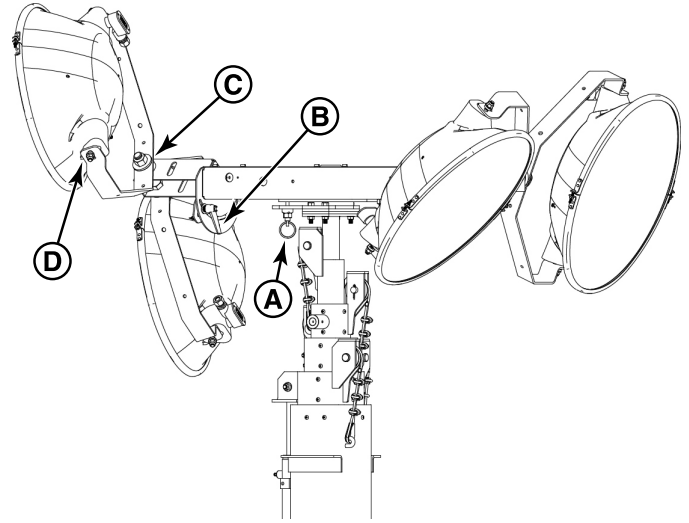

### Hydraulic (vertical) towers - LED

1. Set the light bar to the preferred work angle.
  - a. Pull the park pin (A, Figure 15) and rotate 90° to unlock the light bar.
  - b. Rotate the light bar to the preferred work angle.
  - c. If the light bar rotates loosely or does not remain in the preferred work position:
    - Remove the cap plug from the center of the light bar.
    - Tighten the pivot nut until desired resistance is achieved.
    - Replace the cap plug.
2. Set the tower arms to the preferred work angle.
  - a. Loosen the adjustment nut (B, Figure 15) on each tower arm.
  - b. Rotate each tower arm to the preferred work angle.
  - c. Tighten the adjustment nuts.
3. Set each individual light fixture to the preferred work angle.
  - Yoke center pivot (D, Figure 15) - adjusts the horizontal angle of each individual light fixture. Grasp the sides of the yoke to adjust.
  - Fixture pivots - adjust the vertical angle of each individual light fixture. Loosen the adjustment nut (E, Figure 15), move the light fixture up or down to adjust, then tighten the adjustment nut.

15

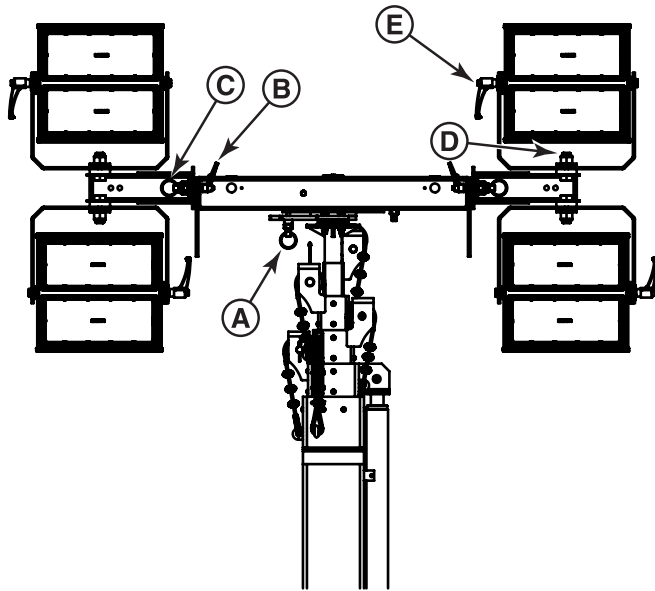

**To adjust for transport / storage**

**Manual (laydown) towers**

1. Rotate the fixture yokes 90° (perpendicular) to the light bar. See Figure 16
2. Turn the light fixtures to face inward toward center.

16

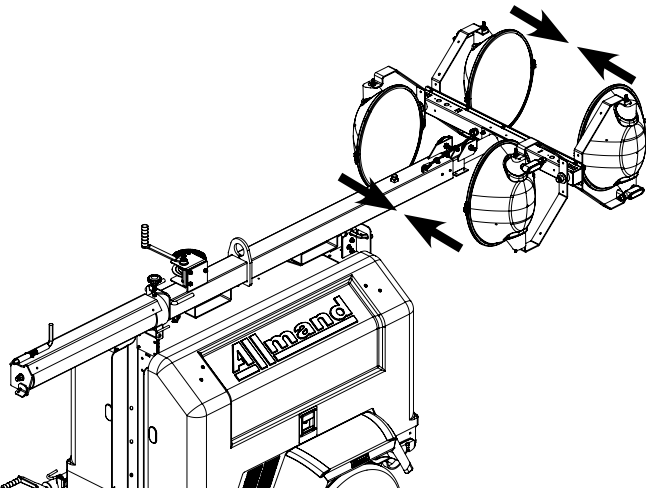

**Hydraulic (vertical) tower models**

1. Set the light bar to the transport position.
  - a. Rotate the light bar front-to-back. See Figure 17
  - b. Pull the park pin and rotate 90° to lock the light bar.
2. Set the tower arms to the transport position.
  - a. Loosen the adjustment nut on each tower arm.
  - b. Rotate each tower arm to set the light fixture yokes to a horizontal position. See Figure 17.

c. Tighten the adjustment nuts.

3. Rotate the fixture yokes parallel to the light bar.
4. Turn the light fixtures to face inward toward center. See Figure 17.

17

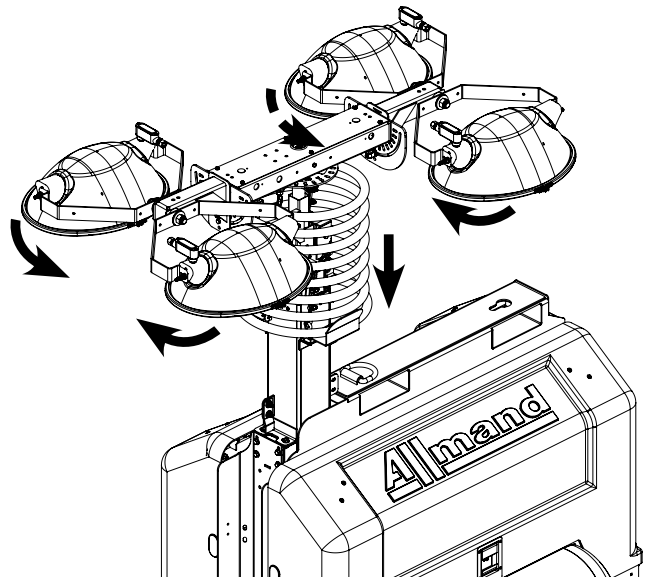

**Raising And Lowering The Light Tower**

**! WARNING**

**Crush Hazard**

- Raising or lowering the light tower with obstructions or people near the light tower could result in death or serious injury. Be sure the area is clear of people and obstructions before raising or lowering the light tower.

**Manual (Laydown) Towers**

**To raise the light tower**

1. Unlatch the tower locking pin (B, Figure 18).
2. Turn the winch handle (C, Figure 18) clockwise until the light tower (A) is vertical.
3. Lock the light tower in the operating position with the latch pin (E, Figure 18).

**! WARNING**

**Unsafe Operation Hazard**

- Failure to lock the light tower in the operating position could result in death or serious injury. Be sure to lock the light tower in the operation position.
4. Turn the winch handle (D, Figure 18) on the light tower clockwise to raise the telescoping masts to the preferred height.

**To rotate the light tower to the preferred work angle**

1. Loosen the tower lock knob (F, Figure 18).
2. Use the handles (G, Figure 18) to rotate the light tower to the preferred work angle.
3. Tighten the tower lock knob.

#### To lower the light tower

1. Turn the tower lights off before lowering the light tower. See **Operation - Operating The Tower Lights**.
2. Rotate the light tower to the transport position.
  - a. Loosen the tower lock knob.
  - b. Use the handles to rotate the tower to the transport position (light bar 90° (perpendicular) to the trailer tongue).
  - c. Tighten the tower lock knob.
3. Turn the winch handle on the light tower counterclockwise until the telescoping masts are fully lowered.
4. Turn the winch handle on the right side of the unit clockwise to make sure the lower light tower cable is taut.
5. Unlock the latch pin at the foot of the light tower.



#### WARNING

##### Unsafe Operation Hazard

- Failure to confirm tautness of the lower light tower cable before unlocking the latch pin could result in death or serious injury. Be sure the lower light tower cable is taut before unlocking the latch pin.
6. Turn the winch handle on the right side of the unit counterclockwise until the light tower is lowered into the transport (horizontal) position.



#### WARNING

##### Tip Hazard

- Failure to fully lower the telescoping masts before lowering the light tower to the transport position could result in death or serious injury. Always fully lower the telescoping masts before lowering the light tower to the transport position.
7. Secure the light cords into the hook on the rear tower support.
  8. Latch the tower locking pin.



#### WARNING

##### Unsafe Operation Hazard

- Failure to lock the light tower in the transport position with the tower locking pin could result in death or serious injury. Be sure to lock the light tower in the transport position with the tower locking pin.

18

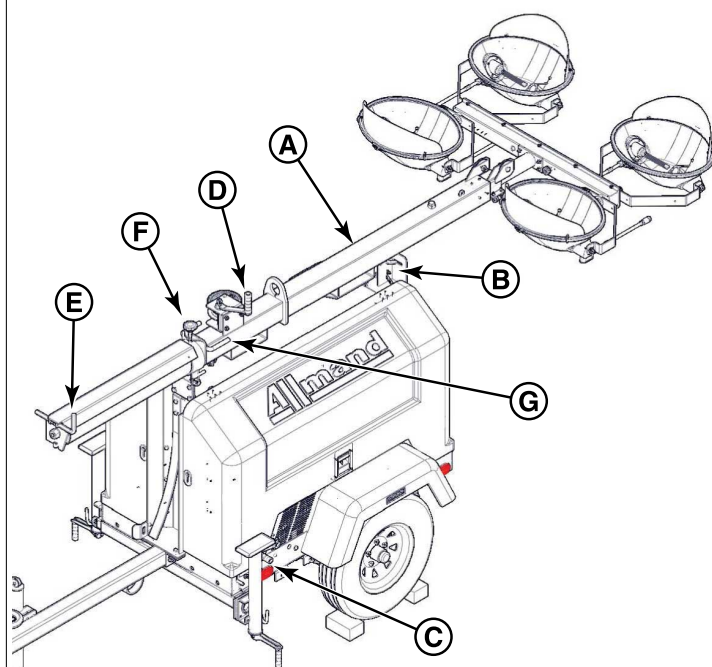

#### Hydraulic (Vertical) Towers

*Note:* The engine does not need to be running to raise or lower the light tower.

#### To raise the light tower

1. Move the tower switch (B, Figure 19) on the control panel to the UP position to raise the tower (A) to the preferred height.

#### To lower the light tower

1. Turn the tower lights off before lowering the light tower. See **Operation - Operating The Tower Lights**.
2. Move the tower switch (B, Figure 19) on the control panel to the DOWN position until the tower (A) is fully lowered.
3. Hold the tower switch in the DOWN position for three additional seconds, to make sure the tower is fully lowered.

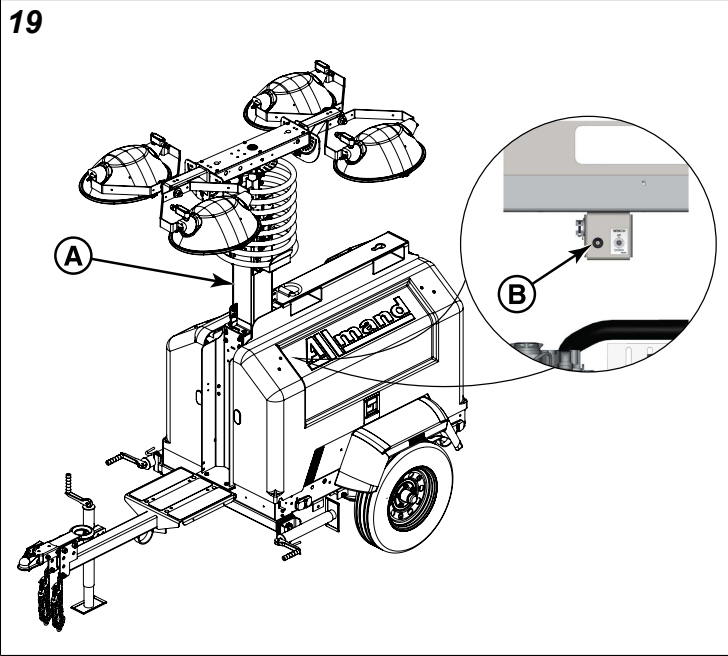

## Fueling The Unit

### To fuel

- Open the engine compartment access door to access the fuel tank.
- Open the filler cap.
- Add fuel as needed. Refer to the engine operator's manual for fuel recommendations. See **Specifications** for fuel capacity.

#### NOTICE

Diesel fuel only. Use of gasoline could result in engine damage.

#### NOTICE

Pressurized fueling is not allowed.

## Operating The Engine

### Before Operating

1. Perform pre-operation checks. See **Pre-Operation Checklist**.
2. Make sure the unit is set up properly at the work site. See **Operation - Setting Up The Unit**.

### Engine Control Panels

#### Key-Start Models

Compare Figure 20 with the table following.

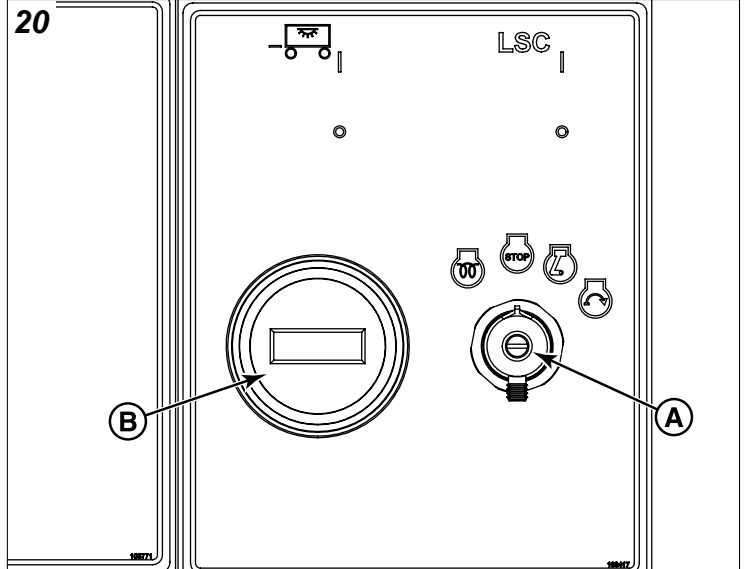

A	Key Switch
B	Hourmeter

#### LSC Models

Compare Figure 21 with the table following.

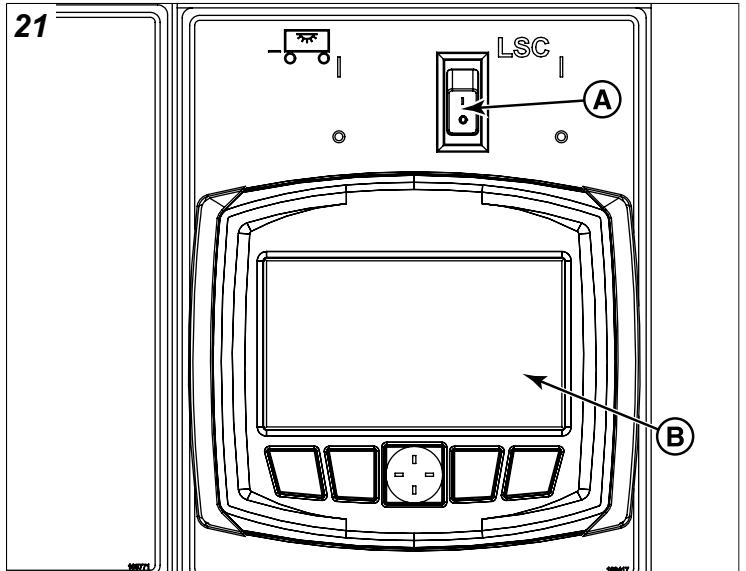

A	LSC On / Off Switch
B	LSC Module

## To start the engine

Refer to the engine operator's manual provided with the unit for engine starting instructions. For LSC models, refer to the LSC operator's manual provided with the unit.

If the engine has run out of fuel, you will need to bleed air from the fuel system. Refer to the engine operator's manual.

**NOTICE** Do not operate the starter for longer than 10 seconds. Wait 30 seconds between starting attempts.

Failure to do so could result in starter damage.

**NOTICE** Engaging the starter while the flywheel is rotating could result in damage to the starter or flywheel ring gear.

## To shut down the engine

Refer to the engine operator's manual provided with the unit for engine shutdown instructions. For LSC models, refer to the LSC operator's manual provided with the unit.

### Automatic engine shutdown

The engine is equipped with an automatic engine shutdown system to prevent excessive engine damage in the event of low oil pressure or high coolant temperature. For additional information, refer to the engine operator's manual.

## Operating The Tower Lights

### Before operating

- Adjust the tower lights. See **Operation - Adjusting the Tower Lights**.
- Raise the light tower. See **Operation - Raising And Lowering The Light Tower**.

### To turn lights on

The tower lights are automatically controlled by the Sequenced Lighting System (SLS). Leave the light breaker switches (A, Figure 22), located on the light control panel, in the ON position for automatic light control. However, individual lights can be manually controlled by the light breaker switches.

### To turn lights off

Shutting the engine down will automatically turn off the lights. However, individual lights can be manually turned off by turning one or more of the light breaker switches (A, Figure 22) to the OFF position.

**Note:** During automatic light shutdown, the tower lights will turn off a fraction of a second before the engine shuts down, to prevent capacitor damage.

22

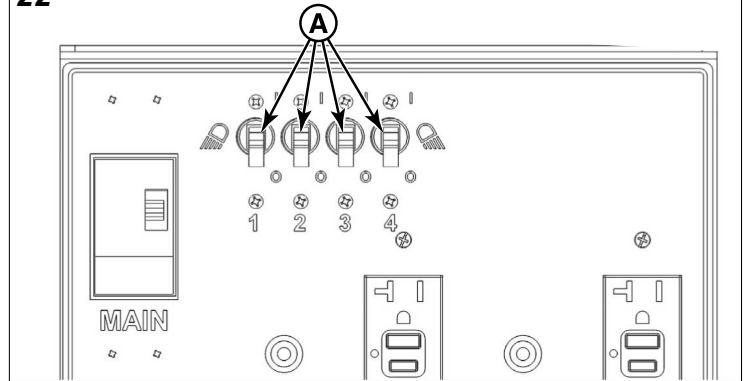

## Auxiliary AC Outlets

Power is supplied to the outlets only when the engine is running and the main circuit breaker (A, Figure 23-27) is in the ON position. Units come equipped with a variation of auxiliary AC outlets:

- GFCI outlet (B, Figure 23) protected by a 20A circuit breaker (C), OR
- Twistlock outlet (B, Figure 24) and RV outlet (C) protected by 30A circuit breakers (D), and GFCI outlet (E) protected by a 20A circuit breaker (F), OR
- Twistlock outlet (B, Figure 25) protected by a 30A circuit breaker (C), and GFCI outlet (D) protected by a 20A circuit breaker (E), OR
- RV outlet (B, Figure 26) protected by a 30A circuit breaker (C), OR
- Shucko outlet (B, Figure 27) protected by a circuit breaker (C). (50 Hz models only)

23

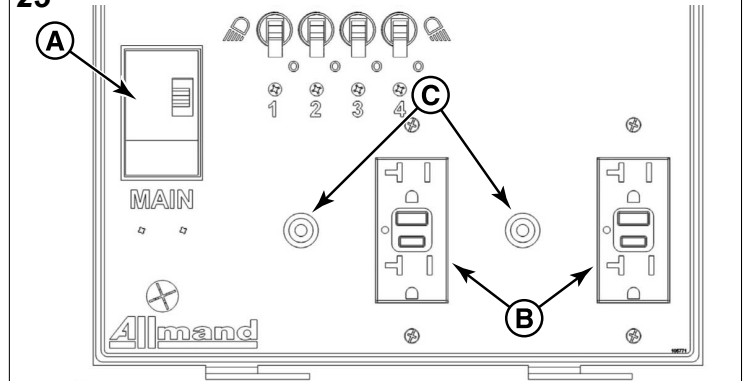

24

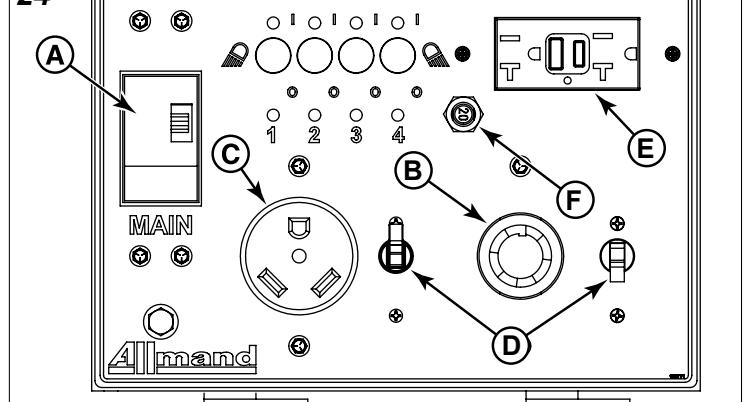

25

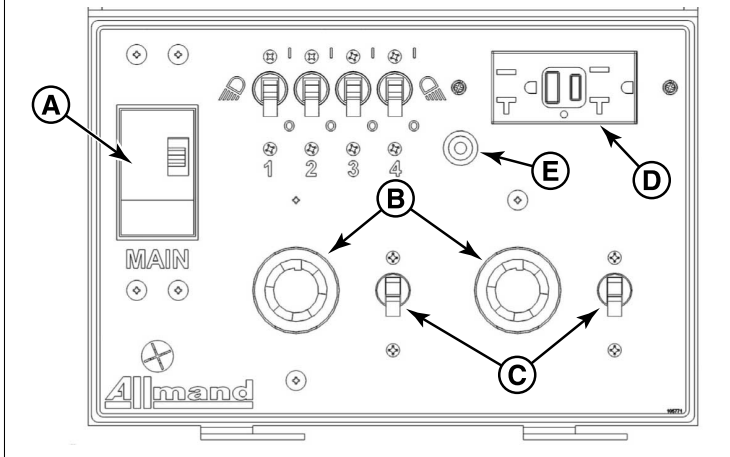

26

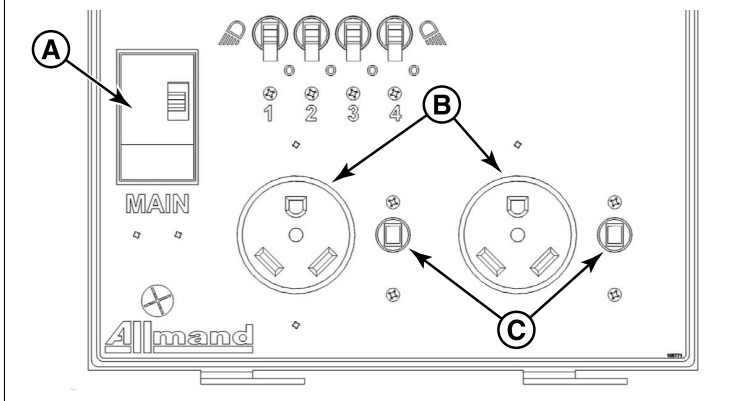

27

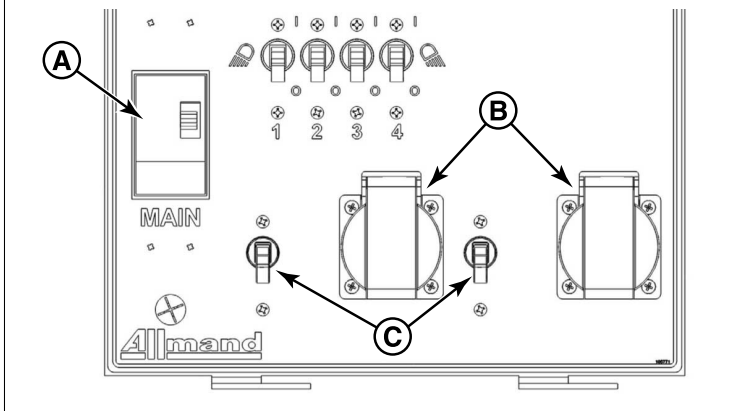

Power is supplied to the outlets when the engine is running and the main breaker (A, Figures 24 through 27) is ON.

Each outlet is protected by a dedicated circuit breaker. If a breaker trips:

1. Disconnect the load from the outlet.
2. Turn off the tower lights or shut off the engine.
3. Wait 10 minutes for the generator to cool down.
4. Correct the load problem.
5. Start the engine or turn on the tower lights.
6. Reset the breaker.

24

Note: Be sure to also check the GFCI breaker on the GFCI outlet and reset if necessary.

7. Reconnect the load.
8. If the problem persists, see **Troubleshooting**.

## Shutting Down The Unit

1. Shut down the tower lights. See **Operation - Operating The Tower Lights**.
2. Shut down the engine. See **Operation - Operating The Engine**.
3. Lower the light tower. See **Operation - Raising And Lowering The Light Tower**.
4. Adjust the lights to the transport position. See **Operation - Adjusting The Tower Lights**.



### WARNING

#### Burn Hazard

- Handling hot light fixtures could result in serious injury. Allow lights to cool before handling, or use heat-resistant gloves.

5. Retract the stabilizer jacks and outriggers. See **Operation - Using The Outriggers & Stabilizer Jacks**.
6. The unit is now ready for transport. See **Transporting**.

## Maintenance

Before performing any maintenance, read **Safety**.

Scheduled maintenance is necessary for safe and effective operation of the unit. Under extreme conditions (dusty conditions, extreme heat or cold, etc.), more frequent maintenance may be required.



### WARNING

#### Unsafe Operation Hazard

- Operating or transporting a machine with worn, damaged or missing parts could result in death or serious injury. Replace worn, damaged or missing parts promptly. Do not operate or transport the machine until all worn, damaged or missing parts have been replaced, and proper operation of the machine has been verified.

## General

Use the pre-operation checklist as a general maintenance guideline. See **Pre-Operation Checklist**.

## Engine

### General Engine Maintenance

Refer to the engine operator's manual for all scheduled engine maintenance procedures (including oil, coolant, filters, etc.).

## Engine Oil Drain

The unit is equipped with a remote engine oil drain (A, Figure 28).

To drain the engine oil:

1. Place an approved container beneath the oil drain.
2. Remove the oil drain plug or open the oil drain valve, depending on model.
3. Allow the engine oil to drain completely into the approved container. Be sure to dispose of used engine oil according to local, state, province and/or federal rules.
4. Replace the oil drain plug or close the oil drain valve.
5. Add oil to the engine. Refer to Specifications or the engine operator's manual for oil recommendations and capacity.

### NOTICE

Failure to add engine oil will result in engine damage.

## Engine Coolant Drain

The unit is equipped with a remote engine coolant drain (B, Figure 28).

To drain the engine coolant:

1. Place an approved container beneath the coolant drain.
2. Remove the coolant drain plug or open the coolant drain valve, depending on model.
3. Allow the engine coolant to drain completely into the approved container. Be sure to dispose of used engine coolant according to local, state, province and/or federal rules.
4. Replace the coolant drain plug or close the coolant drain valve.
5. Add coolant to the engine. Refer to the engine operator's manual for coolant recommendations and capacity.

### NOTICE

Failure to add engine coolant will result in engine damage.

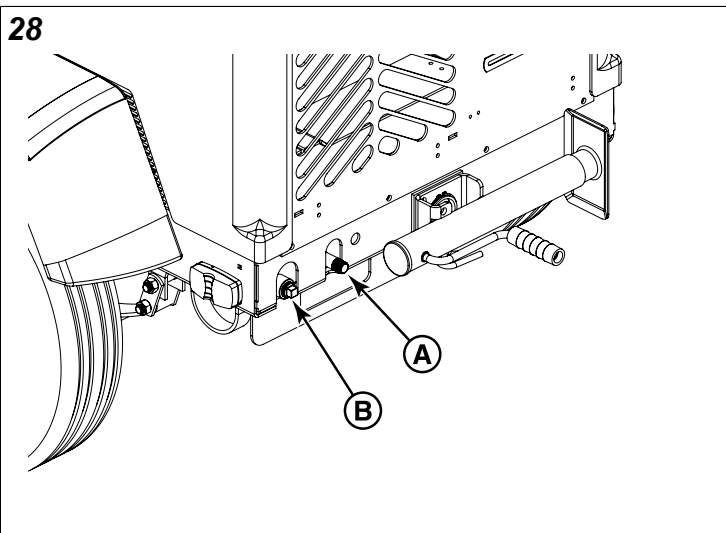

## Electrical System

### Generator

Refer to the generator operator's manual for all generator scheduled maintenance procedures.

### Ballast Boxes

Contact your authorized dealer for ballast box maintenance.



### WARNING

#### Electrocution Hazard

- Ballasts and capacitors are capable of discharging high voltage. Only qualified personnel should perform ballast box maintenance.

## Hydraulic Pump

### Hydraulic Oil Specifications

Refer to Figure 29 and the table following for recommended hydraulic oils.

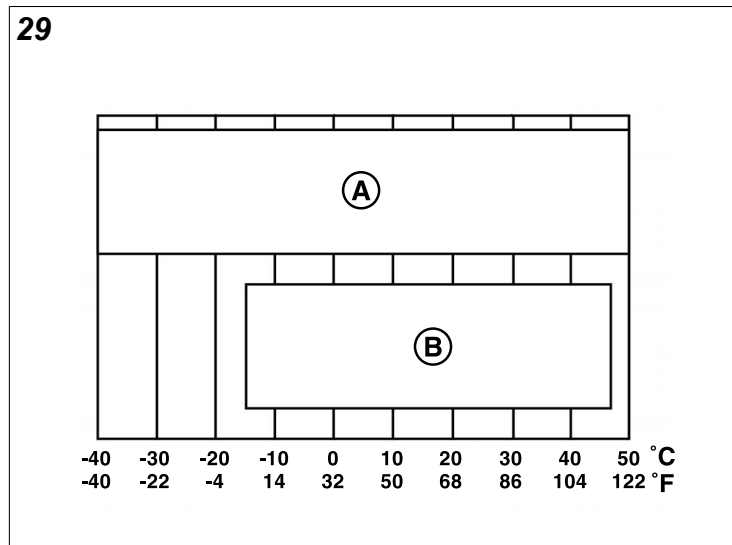

<b>A</b>	Use ISO Viscosity Grade 10 or 15 Hydraulic Fluid
<b>B</b>	Use Automatic Transmission Fluid

### Adding Hydraulic Oil

Fill the reservoir with automatic transmission fluid or any clean hydraulic fluid having a viscosity index that is suitable for the climate conditions in which the unit will be operated. Refer to the preceding table.

*Note:* Standard units are supplied with automatic transmission fluid (ATF), and arctic units are supplied with long life synthetic hydraulic fluid.

### Priming the Hydraulic Pump

Pumps that have been disassembled for repair, or pumps that have been replaced, require proper priming to avoid possible pump failure. A pump is primed when the internal portions of the pump are filled with oil and all air has been expelled. To prime the pump:

1. Make sure that the oil reservoir (A, Figure 30) is filled with oil to the full mark.

- Place a catch pan under the pump to catch excess oil.
- Turn on the ignition switch and move the tower switch to the UP position. Do so intermittently, to "jog" the pump. This will expel air and oil through the loosened fitting. Repeat until oil flow is free of air.
- Turn off the ignition switch.
- Remove the catch pan and dispose of the oil. Make sure to obey the guidelines of governmental agencies.
- Replenish the oil in the reservoir to the full mark.

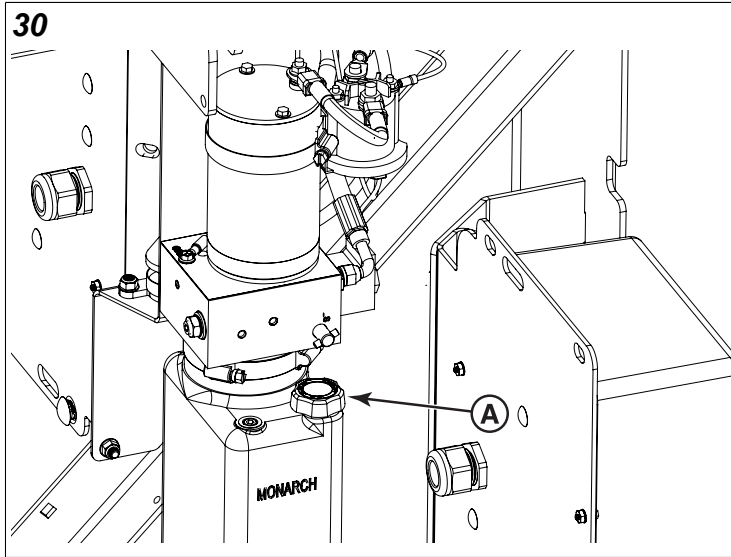

Once the pump has been primed, the cylinder should be purged of air. To purge the cylinder of air:

- Make sure that the oil reservoir is filled with oil to the full mark.
- Move the tower switch to the DOWN position. Make sure that the tower is fully lowered. Turn off the ignition switch.
- Replenish the oil in the reservoir to the full mark.

## Light Tower And Lamps

### Changing Lamps

- Turn off the lights and shut down the engine. Allow the bulbs and fixtures to cool.



### WARNING

#### Burn Hazard

- The light fixtures become extremely hot during use. Always use caution and heat-resistant gloves when handling the lights or allow the lights to sufficiently cool down before handling.
- Lower the light tower.
  - Loosen the lens channel screws (H, Figure 31) and remove the lens channel (G).
  - Remove the silicone gasket (F, Figure 31) and lens (E).
  - Remove the support clip screws (A, Figure 31) and support clip (B).

- Carefully remove the old lamp (C, Figure 31), and install the correct replacement lamp. See **Specifications**.
- Clean the reflector (D, Figure 31) and lens.
- Install the support clip and screws.
- Install the silicone gasket and lens. Replace if worn or damaged.
- Install the lens channel and screws.
- Test the new lamp for proper operation.

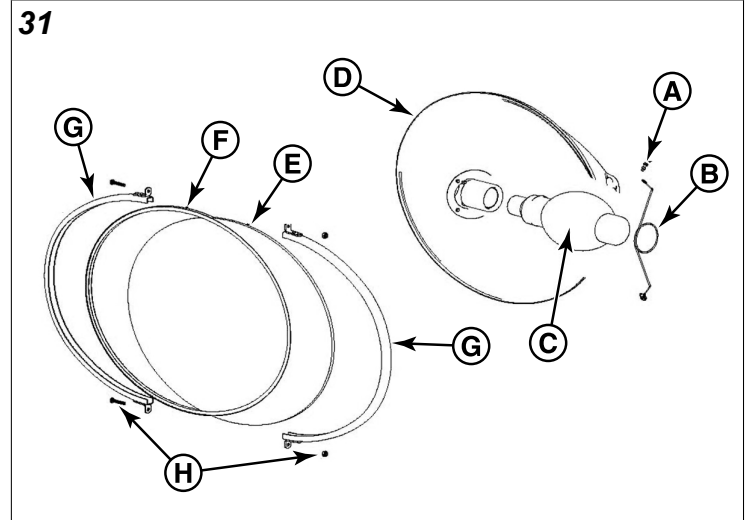

## Trailer

### Frame

- Check the trailer coupler for proper operation, and for corrosion or damage. Replace as needed.
- Inspect the trailer frame and body panels for rust, nicks and chips. Use the proper touch-up paint to touch up nicks or scratches. Contact your dealer for additional information.
- Inspect the axle, springs and undercarriage for wear and damage. Replace as needed.
- Inspect the outrigger bars, front and rear stabilizer jacks and locking mechanisms for proper operation, wear and damage. Replace as needed.
- Inspect the safety chains for wear and corrosion damage. Replace as needed.
- Check the breakaway kit for damage. Check that the battery is properly charged. Check the wiring for wear or fraying. Inspect the breakaway cable for wear or damage. Repair or replace as needed.

### Grease Points

- Use NGLI consistency #2 high-temperature anti-friction bearing lubricating grease for all trailer mechanical pivot points.

### Trailer Wheels and Tires

 **WARNING**

**Towing Hazard**

- Towing a trailer with damaged tires, rims or lug nuts could result in death or serious injury. Never tow the trailer with damaged tires, rims or lug nuts.
1. Check the tires for any cracks, cuts or damage. Repair or replace the damaged tires before towing.
  2. Check the air pressure of the trailer tires when cold. See **Specifications**.
  3. Check the wheel rims for any cracks or damage.
  4. Check the brakes to make sure that they work properly.
  5. Make sure all the lug nuts are in place. Never tow the trailer with missing or improperly tightened lug nuts.
  6. Check that the lug nuts are tightened properly. The correct torque for the lug nuts is 90 lb-ft (122 Nm).
  7. When torquing lug nuts, always use a criss-cross pattern (Figure 32).

32

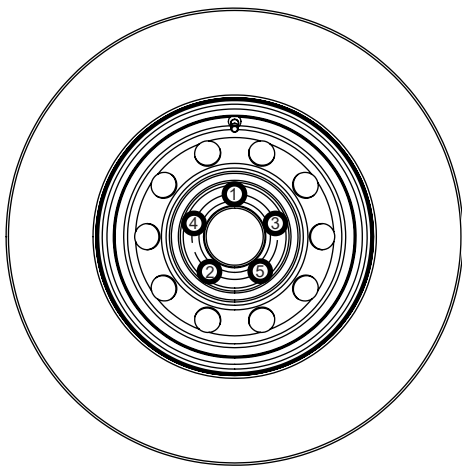

**Wheel Bearings**

Refer to the axle manual for information regarding maintenance of wheel bearings and other axle components.

**Trailer Lighting**

 **WARNING**

**Towing Hazard**

- Never tow the trailer with inoperable trailer lights. Lights are a vital safety feature of your trailer and are also required by state law. Keep the lights in proper working order.
1. Check the trailer lights and harness for damage or wear. Repair or replace as needed.
  2. Make sure the harness is secured to the trailer and does not hang down onto the ground.
  3. Check the taillight housing assemblies for damage or leaks. Use silicone or rubber sealant to seal the lens or

harness, as required, or replace the housing assembly. Electrical grease will help protect the sockets and prevent corrosion.

4. When replacing bulbs, make sure the proper bulb is used and use a small amount of electrical grease in the sockets to prevent corrosion.
5. For trailer wiring schematic information, refer to the separate Wire Schematic Manual.

**Cleaning**

 **WARNING**

**Entanglement Hazard**

Failure to shut down the engine before cleaning the unit could result in death or serious injury. Always shut down the engine before cleaning the unit.

 **WARNING**

**Burn Hazard**

Shut down the engine and lights and allow ample time for components to cool before cleaning the unit. Failure to do so could result in serious burns.

**NOTICE**

Use caution when using compressed air or water / steam pressure washers. Do not pressure-clean electrical components, as this may cause damage.

Keeping the light tower clean is important to ensure proper operation. Dirt and dust buildup acts as an insulator and may cause the engine, generator and light assemblies to operate at excessively high temperatures.

Use the following as cleaning guidelines:

1. Clean the light tower trailer to remove all dust, dirt or other foreign material.
2. Clean the light tower and light fixture assemblies with a damp cloth or sponge.
3. Clean all electrical wiring and components by hand using non-corrosive cleaner.
4. Clean the inside of the engine compartment.
5. Clean any oil or liquid spills inside the engine compartment.
6. Empty the fluid containment tray. See **Draining the Fluid Containment Tray**.

**Draining the Fluid Containment Tray**

The unit contains a fluid containment tray designed to catch fuel, oil or coolant spills. To drain:

1. Position a suitable container beneath the fluid containment drain, located beneath the unit.
2. Remove the drain plug.
3. Allow the fluid to drain completely into the container.
4. Reinstall the drain plug.

- Dispose of the fluid properly in accordance with governmental guidelines.

## Long-Term Storage

Proper maintenance is required when the light tower trailer will be stored or removed from operation for long periods of time.

Refer to the Engine Operator's Manual and the Generator Operator's Manual for all engine and generator long-term storage procedures.

- Lower the light tower to the full DOWN position.
- Make any repairs necessary to make sure the equipment is fully functional upon recommissioning.
- Clean and wash the frame and body panels. Apply an anti-corrosion coating to all surfaces where applicable.
- Clean any oil or liquid spills inside the engine compartment.
- Drain the fluid containment system.
- Clean all electrical wiring and components by hand using non-corrosive cleaner.
- Clean the light tower and light fixture assemblies.
- Disconnect and remove the battery.
- Use a suitable cover to protect the light tower and trailer.
- Properly support the trailer axle on jack stands or other suitable supports to allow the tires to remain off the ground during storage.

## Troubleshooting

Before performing any troubleshooting procedures, read **Safety** and obey the following safety messages.

For engine and generator troubleshooting, refer to the Engine Operator's Manual and Generator Operator's Manual, or contact your dealer.



### WARNING

#### Electrocution Hazard

- Ballast and capacitors are capable of discharging high voltage. Only qualified electricians should service or perform replacement procedures.
- High voltage is present when engine is running. Never attempt to service electrical components while engine is running.



### WARNING

#### Burn Hazard

- The light fixtures become extremely hot during use.
- Always use caution and heat-resistant gloves when handling the lights or allow the lights to sufficiently cool down before handling.

Always follow the electrical component manufacturer specifications for voltage and test procedures.

### Troubleshooting Chart

Problem	Possible Cause	Remedy
Light(s) not operating	Breaker(s) in outlet box not turned on or tripped.	Turn on / reset breakers.
	Lights not allowed ample time to cool after operation.	Allow 15 minutes between shutting down and restarting lights.
	Connection between light bar and fixture(s) not secure.	Check and secure connections.
	Lamp(s) not screwed in securely.	Tighten lamp(s).
	Lamp(s) burned out or broken.	Replace lamp(s).
	Wrong style replacement lamp(s) installed.	Install correct replacement lamp(s).
	Too much power being drawn from auxiliary outlets.	Remove load(s) from auxiliary outlets.
	Temperature of ballast below -29°C (-20°F).	For operations where temperature of ballast falls below -29°C (-20°F), some means of warming ballast must be used.

For all other issues, contact your authorized dealer.

## Specifications

### Serial Plate Locations

#### Serial Plate Locations

Serial plates contain important information required for safe operation, for product support, and to order parts.

#### Trailer

The serial plate is located on the left front of the frame.

#### Generator

The serial plate is attached to the top side of the housing.

#### Engine

The serial plate location varies according to engine:

- CAT / Perkins - Upper right side of the engine block, above the fuel injection pump
- Kubota - Top of the engine

## Product Specifications

### Overall Dimensions

Hydraulic (Vertical) Tower Models	
Height Light Tower Lowered	8 ft. 4 in. (2,54 m)
Height Light Tower Raised	25 ft. (7,9 m)
Width (outriggers retracted)	4 ft. 3 in. (1,3 m)
Width (outriggers extended)	8 ft. 4 in. (2,54 m)
Length	9 ft. 4 in. (2,85 m)
Dry Weight	1740 lbs (790 kg)
Manual (Laydown) Tower Models	
Height Light Tower Lowered	5 ft. 9 in. (1,75 m)
Height Light Tower Raised	30 ft. (9,1 m)
Width (outriggers retracted)	4 ft. 3 in. (1,3 m)
Width (outriggers extended)	8 ft. 4 in. (2,54 m)

Length with fixtures	14 ft. 7 in. (4,45 m)
Dry Weight	1610 lbs (732 kg)

### Trailer

Max. road speed (paved road)	55 mph (90 km/h)
Max off-road speed	10 mph (16 km/h)
Axles	1
Axle rating	2200 lbs (998 kg)
Tire size/rating	ST175/80D13 Load Range C
Rims	13 x 4.5 JJ
Max. tire pressure	35 psi (241 kPa)
Trailer lights	Stop, turn, running - DOT approved
Trailer light connector	4-pin plug / 7-pin (optional)
Lifting eye	Standard
Tie-down rings	Standard
Rear forklift pockets	Standard
Side forklift pockets	Standard
Top forklift pockets	Standard
Stabilizers	Four (4)
Outrigger stabilizers	Two (2)
Tongue jack	Standard

### Light Tower

<b>Hydraulic (Vertical) Tower Models</b>	
Sections	6
Vertical Tower	Optional
Max. wind load	53 mph (85 km/h) (with jack and outriggers deployed on firm level surface)
Light bar rotation	360°
<b>Manual (Laydown) Tower Models</b>	
Sections	3
Manual Tower	Standard
Max. wind load	53 mph (85 km/h) (with jack and outriggers deployed on firm level surface)
Light bar rotation	360°

### Tower Lights

SHO-HD 1250W metal halide (lumen rating: 150,000)	Standard 60 Hz
SHO-HD 1000W metal halide (lumen rating: 110,000)	Standard 50 Hz, Optional 60 Hz
SHO-HD 1000W and 1250W metal halide	Warm-Up Time: 2-4 minutes; Restart Time: 10-15 minutes
Light fixtures	Standard (sealed for all weather use)
Light fixture weight	15 lbs (6,75 kg)
<b>LED – Optional</b>	
Color Temperature	5000 K
Power Consumption – per Fixture	350 W
Lumens - per Fixture	51,122

### 60 Hz Generators

7.5 kW	Standard
8 kW	Optional

120VAC convenience outlet	Standard
125/250VAC twist-lock	Optional

### 50 Hz Generators

6 kW	Standard
220VAC Shucko outlet	Standard
230VAC	Optional

## Engine Specifications

### Engine - General Service Information (Kubota / CAT / Perkins)

	Model Kubota D1005 (optional engine)	Model Kubota D1125 (optional engine)	Model CAT C1.1 (optional engine)	Model Perkins 403F-11 (optional engine)
Type	Water-cooled diesel			
Cylinders	3	3	3	3
Displacement	61.1 cu. in. (1001 cc)	68.5 cu. in. (1123 cc)	69 cu. in. (1100 cc)	69 cu. in. (1100 cc)
Power @1800 rpm (60 Hz)	13.1 hp (9,8 kW)	15.4 hp (11,5 kW)	13.3 hp (9,9 kW)	13.3 hp (9,9 kW)
Power @1500 rpm (50 Hz)	11.0 hp (8,2 kW)	12.7 hp (9,5 kW)	11.5 hp (8,6 kW)	11.5 hp (8,6 kW)
Power output derating	3% per 1000 ft. (305 m) above sea level and 1% per 10°F above 77°F	3% per 1000 ft. (305 m) above sea level and 1% per 10°F above 77°F	3% per 1000 ft. (305 m) above sea level and 1% per 10°F above 77°F	3% per 1000 ft. (305 m) above sea level and 1% per 10°F above 77°F
Note: Horsepower ratings are established in accordance with the Society of Automotive Engineers Small Engine Test Code - J1349 Gross				
Fuel system	Indirect injected diesel			
Electrical system	12VDC Negative (-) ground			
Battery type	Group 24			
Battery rating	550 CCA (775 CCA Optional)			
Number of batteries	1			
Weight	204.3 lbs (109 kg)	204.3 lbs (109 kg)	191 lbs (87 kg)	191 lbs (87 kg)
Oil capacity	5.4 qts (5,1 L)	5.4 qts (5,1 L)	4.25 qts (4,0 L)	4.25 qts (4,0 L)
Lubrication	Forced lubrication by pump			
Oil filtration	Cartridge type			
Cooling system	Pressurized radiator - forced circulation with water pump			
Low pressure engine shutdown	Standard (all engines)			
High temperature engine shutdown				
Glow plug cold start assist				

Fuel	Use a clean No.2 diesel fuel oil (SAE J313 JUN87), according to ASTM D795. Do not use an alternative fuel because its quality is unknown and may be inferior. Kerosene, which is very low in octane rating, adversely affects the engine. Refer to the Engine Operator's Manual for more detailed fuel requirements.			
Engine oil	Use a high quality engine oil of API (American Petroleum Institute) service class CC/ CD/CE. Refer to the Engine Operator's Manual for more detailed lubrication requirements.			
Fuel tank	30 Gal (114 L)			
Cooling system	5.5 qts (5,2 L)			
Overflow reservoir	1.1 qts (1,0 L)			
Service Interval - Fuel Filter	400 Hours	400 Hours	1000 Hours	1000 Hours
Service Interval - Oil Change & Filter	1000 Hours	1000 Hours	1000 Hours	1000 Hours

## Reporting Safety Defects

### Reporting Safety Defects to the United States Government

If you believe that your vehicle has a defect which could cause a crash or could cause injury or death, you should immediately inform the National Highway Traffic Safety Administration (NHTSA) in addition to notifying Allmand.

If NHTSA receives similar complaints, it may open an investigation, and if it finds that a safety defect exists in a group of vehicles, it may order a recall and remedy campaign. However, NHTSA cannot become involved in individual problems between you, your dealer, or Allmand.

To contact NHTSA, you may call the Vehicle Safety Hotline toll-free at 1-888-327-4236 (TTY: 1-800-424-9153); go to <http://www.safercar.gov>; or write to: Administrator, NHTSA, 400 Seventh Street, SW., Washington, DC 20590.

You can also obtain other information about motor vehicle safety from <http://www.safercar.gov>.

### Reporting Safety Defects to the Canadian Government

If you live in Canada, and you believe that the vehicle has a safety defect, notify Transport Canada immediately, and notify Allmand. Call Transport Canada at 1-800-333-0510; go to: [www.tc.gc.ca/recalls](http://www.tc.gc.ca/recalls) (English) [www.tc.gc.ca/rappels](http://www.tc.gc.ca/rappels) (French); or write to: Transport Canada Motor Vehicle Safety Directorate Defect Investigations and Recalls Division, 80 Noel Street, Gatineau, QC J8Z 0A1

### Reporting Safety Defects to Allmand

In addition to notifying NHTSA (or Transport Canada) in a situation like this, notify Allmand. Contact the Allmand service department at 1-800-562-1373, go to [www.allmand.com](http://www.allmand.com), or write to: Allmand Bros., Inc. P.O. Box 888 Holdrege, NE 68949.

## Tire Safety Information

The following section contains tire safety information as required by 49 CFR 575.6. It will cover the following:

- (i) Tire labeling, including a description and explanation of each marking on the tires provided with the vehicle, and information about the location of the Tire Identification Number (TIN);
- (ii) Recommended tire inflation pressure, including a description and explanation of:
  - (A) Recommended cold tire inflation pressure,
  - (B) The vehicle placard and tire inflation pressure label and their location in the vehicle
  - (C) Adverse safety consequences of underinflation (including tire failure), and
  - (D) Measuring and adjusting air pressure to achieve proper inflation;
- (iii) Glossary of tire terminology, including "cold tire pressure," "maximum inflation pressure," and "recommended inflation pressure," and other non-technical terms;
- (iv) Tire care, including maintenance and safety practices;
- (v) Vehicle load limits, including a description and explanation of:
  - (A) Locating and understanding load limit information, total load capacity, seating capacity, towing capacity, and cargo capacity,
  - (B) Calculating total and cargo load capacities with varying seating configurations including quantitative examples showing/illustrating how the vehicle's cargo and luggage capacity decreases as the combined number and size of occupants increases,
  - (C) Determining compatibility of tire and vehicle load capabilities,
  - (D) Adverse safety consequences of overloading on handling and stopping and on tires.

### 1. Steps for Determining Correct Load Limit—Trailer

Determining the load limits of a trailer includes more than understanding the load limits of the tires alone. On all trailers there is a Federal certification / VIN label that is located on the forward half of the left (road) side of the unit. This certification / VIN label will indicate the trailer's Gross Vehicle Weight Rating (GVWR). This is the most weight the fully loaded trailer can weigh. It will also provide the Gross Axle Weight Rating (GAWR). This is the most a particular axle can weigh. If there are multiple axles, the GAWR of each axle will be provided.

If your trailer has a GVWR of 10,000 pounds or less, there is a vehicle placard located in the same location as the certification label described above. This placard provides tire and loading information. In addition, this placard will show a statement regarding maximum cargo capacity. Cargo can be added to the trailer, up to the maximum weight specified on the placard. The combined weight of the cargo is provided as a single number. In any case, remember: the total weight of a fully loaded trailer can not exceed the stated GVWR.

For trailers with living quarters installed, the weight of water and propane also need to be considered. The weight of fully filled propane containers is considered part of the weight of the trailer before it is loaded with cargo, and is not considered part of the disposable cargo load. Water however, is a disposable cargo weight and is treated as such. If there is a fresh water storage tank of 100 gallons, this tank when filled would weigh about 800 pounds. If more cargo is being transported, water can be off-loaded to keep the total amount of cargo added to the vehicle within the limits of the GVWR so as not to overload the vehicle. Understanding this flexibility will allow you, the owner, to make choices that fit your travel needs.

When loading your cargo, be sure it is distributed evenly to prevent overloading front to back and side to side. Heavy items should be placed low and as close to the axle positions as reasonable. Too many items on one side may overload a tire. The best way to know the actual weight of the vehicle is to weigh it at a public scale. Talk to your dealer to discuss the weighing methods needed to capture the various weights related to the trailer. This would include the weight empty or unloaded, weights per axle, wheel, hitch or king-pin, and total weight.

Excessive loads and / or underinflation cause tire overloading and, as a result, abnormal tire flexing occurs. This situation can generate an excessive amount of heat within the tire. Excessive heat may lead to tire failure. It is the air pressure that enables a tire to support the load, so proper inflation is critical. The proper air pressure may be found on the certification / VIN label and/or on the Tire Placard. This value should never exceed the maximum cold inflation pressure stamped on the tire.

### 1.1 Trailers 10,000 Pounds (4536 kg) GVWR or less

- (1) Locate the statement “The weight of cargo should never exceed XXX kg or XXX lbs.” on your vehicle’s placard.
- (2) This figure equals the available amount of cargo and luggage load capacity.
- (3) Determine the combined weight of luggage and cargo being loaded on the vehicle. That weight may not safely exceed the available cargo and luggage load capacity.

### 1.2 Trailers over 10,000 Pounds (4536 kg) GVWR (Note: These trailers are not required to have a tire information placard on the vehicle.)

- (1) Determine the empty weight of your trailer by weighing the trailer using a public scale or other means. This step does not have to be repeated.

- (2) Locate the GVWR of the trailer on your trailer’s VIN (Certification) label.
- (3) Subtract the empty weight of your trailer from the GVWR stated on the VIN label. That weight is the maximum available cargo capacity of the trailer and may not be safety exceeded.

## 2. Steps for Determining Correct Load Limit—Tow Vehicle

- (1) Locate the statement “The combined weight of occupants and cargo should never exceed XXX kg or XXX lbs.” on your vehicle’s placard.
- (2) Determine the combined weight of the driver and passengers that will be riding in your vehicle.
- (3) Subtract the combined weight of the driver and passengers from XXX kg or XXX lbs.
- (4) The resulting figure equals the available amount of cargo and luggage load capacity. For example, if the “XXX” amount equals 1400 lbs. and there will be five 150 lb passengers in your vehicle, the amount of available cargo and luggage load capacity is 650 lbs. (1400–750 (5 × 150) = 650 lbs.)
- (5) Determine the combined weight of luggage and cargo being loaded on the vehicle. That weight may not safely exceed the available cargo and luggage load capacity calculated in Step 4.
- (6) If your vehicle will be towing a trailer, load from your trailer will be transferred to your vehicle. Consult the tow vehicle’s manual to determine how this reduces the available cargo and luggage load capacity of your vehicle.

## 3. Glossary of Tire Terminology

**Accessory weight** means the combined weight (in excess of those standard items which may be replaced) of automatic transmission, power steering, power brakes, power windows, power seats, radio, and heater, to the extent that these items are available as factory-installed equipment (whether installed or not).

**Bead** means the part of the tire that is made of steel wires, wrapped or reinforced by ply cords and that is shaped to fit the rim.

**Bead separation** means a breakdown of the bond between components in the bead.

**Bias ply tire** means a pneumatic tire in which the ply cords that extend to the beads are laid at alternate angles substantially less than 90 degrees to the centerline of the tread.

**Carcass** means the tire structure, except tread and sidewall rubber which, when inflated, bears the load.

**Chunking** means the breaking away of pieces of the tread or sidewall.

**Cord** means the strands forming the plies in the tire.

**Cord separation** means the parting of cords from adjacent rubber compounds.

**Cracking** means any parting within the tread, sidewall, or inner liner of the tire extending to cord material.

**Curb weight** means the weight of a motor vehicle with standard equipment including the maximum capacity of fuel, oil, and coolant, and, if so equipped, air conditioning and additional weight optional engine.

**Cold inflation pressure** means the tire pressure when the vehicle hasn't been driven for at least three hours.

**Extra load tire** means a tire designed to operate at higher loads and higher inflation pressure than the corresponding standard tire.

**Groove** means the space between two adjacent tread ribs.

**Gross Axle Weight Rating or GAWR** means the value specified by the vehicle manufacturer as the load-carrying capacity of a single axle system, as measured at the tire-ground interfaces.

**Gross vehicle weight rating or GVWR** means the value specified by the manufacturer as the loaded weight of a single vehicle.

**Hitch Weight** means the downward force exerted on the hitch ball by the trailer coupler.

**Innerliner** means the layer(s) forming the inside surface of a tubeless tire that contains the inflating medium within the tire.

**Innerliner separation** means the parting of the innerliner from cord material in the carcass.

**Light truck (LT) tire** means a tire designated by its manufacturer as primarily intended for use on lightweight trucks or multipurpose passenger vehicles.

**Load rating** means the maximum load that a tire is rated to carry for a given inflation pressure.

**Maximum load rating** means the load rating for a tire at the maximum permissible inflation pressure for that tire.

**Maximum permissible inflation pressure** means the maximum cold inflation pressure to which a tire may be inflated.

**Maximum loaded vehicle weight** means the sum of — (a) Curb weight; (b) Accessory weight; (c) Vehicle capacity weight; and (d) Production options weight.

**Measuring rim** means the rim on which a tire is fitted for physical dimension requirements.

**Non-pneumatic rim** means a mechanical device which, when a non-pneumatic tire assembly incorporates a wheel, supports the tire, and attaches, either integrally or separably, to the wheel center member and upon which the tire is attached.

**Non-pneumatic spare tire assembly** means a non-pneumatic tire assembly intended for temporary use in place of one of the pneumatic tires and rims that are fitted to a passenger car in compliance with the requirements of this standard.

**Non-pneumatic tire** means a mechanical device which transmits, either directly or through a wheel or wheel center member, the vertical load and tractive forces from the roadway to the vehicle, generates the tractive forces that provide the directional control of the vehicle and does not rely on the containment of any gas or fluid for providing those functions.

**Non-pneumatic tire assembly** means a non-pneumatic tire, alone or in combination with a wheel or wheel center member, which can be mounted on a vehicle.

**Normal occupant weight** means 68 kilograms (150 lbs.) times the number of occupants specified in the second column of Table I of 49 CFR 571.110.

**Occupant distribution** means distribution of occupants in a vehicle as specified in the third column of Table I of 49 CFR 571.110.

**Open splice** means any parting at any junction of tread, sidewall, or innerliner that extends to cord material.

**Outer diameter** means the overall diameter of an inflated new tire.

**Overall width** means the linear distance between the exteriors of the sidewalls of an inflated tire, including elevations due to labeling, decorations, or protective bands or ribs.

**Passenger car tire** means a tire intended for use on passenger cars, multipurpose passenger vehicles, and trucks, that have a gross vehicle weight rating (GVWR) of 10,000 pounds or less.

**Pin weight** means the downward force applied to the 5th wheel or gooseneck ball, by the trailer kingpin or gooseneck coupler.

**Ply** means a layer of rubber-coated parallel cords.

**Ply separation** means a parting of rubber compound between adjacent plies.

**Pneumatic tire** means a mechanical device made of rubber, chemicals, fabric and steel or other materials, that, when mounted on an automotive wheel, provides the traction and contains the gas or fluid that sustains the load.

**Production options weight** means the combined weight of those installed regular production options weighing over 2.3 kilograms in excess of those standard items which they replace, not previously considered in curb weight or accessory weight, including heavy duty brakes, ride levelers, roof rack, heavy duty battery, and special trim.

**Radial ply tire** means a pneumatic tire in which the ply cords that extend to the beads are laid at substantially 90 degrees to the centerline of the tread.

**Recommended inflation pressure** means the proper Cold Inflation Pressure as shown on the Tire Information label.

**Reinforced tire** means a tire designed to operate at higher loads and at higher inflation pressures than the corresponding standard tire.

**Rim** means a metal support for a tire or a tire and tube assembly upon which the tire beads are seated.

**Rim diameter** means nominal diameter of the bead seat.

**Rim size designation** means rim diameter and width.

**Rim type designation** means the industry of manufacturer's designation for a rim by style or code.

**Rim width** means nominal distance between rim flanges.

**Section width** means the linear distance between the exteriors of the sidewalls of an inflated tire, excluding elevations due to labeling, decoration, or protective bands.

**Sidewall** means that portion of a tire between the tread and bead.

**Sidewall separation** means the parting of the rubber compound from the cord material in the sidewall.

**ST tire** means a tire designed for use only on trailers drawn on a road.

**Test rim** means the rim on which a tire is fitted for testing, and may be any rim listed as appropriate for use with that tire.

**Tread** means that portion of a tire that comes into contact with the road.

**Tread rib** means a tread section running circumferentially around a tire.

**Tread separation** means pulling away of the tread from the tire carcass.

**Treadwear indicators (TWI)** means the projections within the principal grooves designed to give a visual indication of the degrees of wear of the tread.

**Vehicle capacity weight** means the rated cargo and luggage load plus 68 kilograms times the vehicle's designated seating capacity.

**Vehicle maximum load on the tire** means that load on an individual tire that is determined by distributing to each axle its share of the maximum loaded vehicle weight and dividing by two.

**Vehicle normal load on the tire** means that load on an individual tire that is determined by distributing to each axle its share of the curb weight, accessory weight, and normal occupant weight (distributed in accordance with Table I of 49 CFR 571.110) and dividing by 2.

**Wheel center member** means, in the case of a non-pneumatic tire assembly incorporating a wheel, a mechanical device which attaches, either integrally or separably, to the non-pneumatic rim and provides the connection between the non-pneumatic rim and the vehicle; or in the case of a nonpneumatic tire assembly not incorporating a wheel, a mechanical device which attaches, either integrally or separably, to the non-pneumatic tire and provides the connection between the tire and the vehicle.

**Wheel-holding fixture** means the fixture used to hold the wheel and tire assembly securely during testing.

## 4. Tire Safety - Everything Rides On It

The National Traffic Safety Administration (NHTSA) has published a brochure (DOT HS 809 361) that discusses all aspects of Tire Safety, as required by 49 CFR 575.6. This brochure is reproduced in part below. It can be obtained and downloaded from NHTSA, free of charge, from the following web site:

[http://www.nhtsa.dot.gov/cars/rules/TireSafety/ridesonit/tires\\_index.html](http://www.nhtsa.dot.gov/cars/rules/TireSafety/ridesonit/tires_index.html)

Studies of tire safety show that maintaining proper tire pressure, observing tire and vehicle load limits (not carrying more weight in your vehicle than your tires or vehicle can safely handle), avoiding road hazards, and inspecting tires for cuts, slashes, and other irregularities are the most important things you can do to avoid tire failure, such as tread separation or blowout and flat tires. These actions, along with other care and maintenance activities, can also:

- Improve vehicle handling
- Help protect you and others from avoidable breakdowns and accidents
- Improve fuel economy
- Increase the life of your tires

This booklet presents a comprehensive overview of tire safety, including information on the following topics:

- Basic tire maintenance
- Uniform Tire Quality Grading System
- Fundamental characteristics of tires
- Tire safety tips. Use this information to make tire safety a regular part of your vehicle maintenance routine.

Recognize that the time you spend is minimal compared with the inconvenience and safety consequences of a flat tire or other tire failure.

### Safety First—Basic Tire Maintenance

Properly maintained tires improve the steering, stopping, traction, and load-carrying capability of your vehicle. Underinflated tires and overloaded vehicles are a major cause of tire failure. Therefore, as mentioned above, to avoid flat tires and other types of tire failure, you should maintain proper tire pressure, observe tire and vehicle load limits, avoid road hazards, and regularly inspect your tires.

### Finding Your Vehicle's Recommended Tire Pressure And Load Limits

Tire information placards and vehicle certification labels contain information on tires and load limits. These labels indicate the vehicle manufacturer's information including:

- Recommended tire size
- Recommended tire inflation pressure
- Vehicle capacity weight (VCW – the maximum occupant and cargo weight a vehicle is designed to carry)
- Front and rear gross axle weight ratings (GAWR – the maximum weight the axle systems are designed to carry).

Both placards and certification labels are permanently attached to the trailer near the left front.

### Understanding Tire Pressure And Load Limits

Tire inflation pressure is the level of air in the tire that provides it with load-carrying capacity and affects the overall performance of the vehicle. The tire inflation pressure is a number that indicates the amount of air

pressure— measured in pounds per square inch (psi)—a tire requires to be properly inflated. (You will also find this number on the vehicle information placard expressed in kilopascals (kpa), which is the metric measure used internationally.)

Manufacturers of passenger vehicles and light trucks determine this number based on the vehicle's design load limit, that is, the greatest amount of weight a vehicle can safely carry and the vehicle's tire size. The proper tire pressure for your vehicle is referred to as the "recommended cold inflation pressure." (As you will read below, it is difficult to obtain the recommended tire pressure if your tires are not cold.)

Because tires are designed to be used on more than one type of vehicle, tire manufacturers list the "maximum permissible inflation pressure" on the tire sidewall. This number is the greatest amount of air pressure that should ever be put in the tire under normal driving conditions.

### Checking Tire Pressure

It is important to check your vehicle's tire pressure at least once a month for the following reasons:

- Most tires may naturally lose air over time.
- Tires can lose air suddenly if you drive over a pothole or other object or if you strike the curb when parking.
- With radial tires, it is usually not possible to determine underinflation by visual inspection.

For convenience, purchase a tire pressure gauge to keep in your vehicle. Gauges can be purchased at tire dealerships, auto supply stores, and other retail outlets.

The recommended tire inflation pressure that vehicle manufacturers provide reflects the proper psi when a tire is cold. The term cold does not relate to the outside temperature. Rather, a cold tire is one that has not been driven on for at least three hours.

When you drive, your tires get warmer, causing the air pressure within them to increase. Therefore, to get an accurate tire pressure reading, you must measure tire pressure when the tires are cold or compensate for the extra pressure in warm tires.

### Steps For Maintaining Proper Tire Pressure

- Step 1: Locate the recommended tire pressure on the vehicle's tire information placard, certification label, or in the owner's manual.
- Step 2: Record the tire pressure of all tires.
- Step 3: If the tire pressure is too high in any of the tires, slowly release air by gently pressing on the tire valve stem with the edge of your tire gauge until you get to the correct pressure.
- Step 4: If the tire pressure is too low, note the difference between the measured tire pressure and the correct tire pressure. These "missing" pounds of pressure are what you will need to add.
- Step 5: At a service station, add the missing pounds of air pressure to each tire that is underinflated.

- Step 6: Check all the tires to make sure they have the same air pressure (except in cases in which the front and rear tires are supposed to have different amounts of pressure).

If you have been driving your vehicle and think that a tire is underinflated, fill it to the recommended cold inflation pressure indicated on your vehicle's tire information placard or certification label. While your tire may still be slightly underinflated due to the extra pounds of pressure in the warm tire, it is safer to drive with air pressure that is slightly lower than the vehicle manufacturer's recommended cold inflation pressure than to drive with a significantly underinflated tire. Since this is a temporary fix, don't forget to recheck and adjust the tire's pressure when you can obtain a cold reading.

### Tire Size

To maintain tire safety, purchase new tires that are the same size as the vehicle's original tires or another size recommended by the manufacturer. Look at the tire information placard, the owner's manual, or the sidewall of the tire you are replacing to find this information. If you have any doubt about the correct size to choose, consult with the tire dealer.

### Tire Tread

The tire tread provides the gripping action and traction that prevent your vehicle from slipping or sliding, especially when the road is wet or icy. In general, tires are not safe and should be replaced when the tread is worn down to 1/16 of an inch. Tires have built-in treadwear indicators that let you know when it is time to replace your tires. These indicators are raised sections spaced intermittently in the bottom of the tread grooves. When they appear "even" with the outside of the tread, it is time to replace your tires. Another method for checking tread depth is to place a penny in the tread with Lincoln's head upside down and facing you. If you can see the top of Lincoln's head, you are ready for new tires.

### Tire Balance And Wheel Alignment

To avoid vibration or shaking of the vehicle when a tire rotates, the tire must be properly balanced. This balance is achieved by positioning weights on the wheel to counterbalance heavy spots on the wheel-and-tire assembly. A wheel alignment adjusts the angles of the wheels so that they are positioned correctly relative to the vehicle's frame. This adjustment maximizes the life of your tires. These adjustments require special equipment and should be performed by a qualified technician.

### Tire Repair

The proper repair of a punctured tire requires a plug for the hole and a patch for the area inside the tire that surrounds the puncture hole. Punctures through the tread can be repaired if they are not too large, but punctures to the sidewall should not be repaired. Tires must be removed from the rim to be properly inspected before being plugged and patched.

## Tire Fundamentals

Federal law requires tire manufacturers to place standardized information on the sidewall of all tires. This information identifies and describes the fundamental characteristics of the tire and also provides a tire identification number for safety standard certification and in case of a recall.

### Information on Passenger Vehicle Tires

Please refer to Figure 33 and the information following.

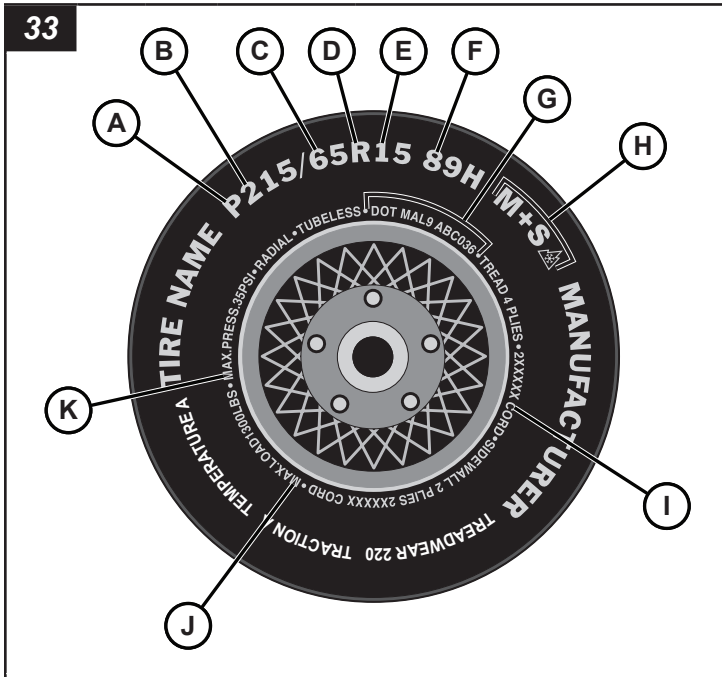

**A-** 'P' indicates the tire is for passenger vehicles.

**B-** This three-digit number gives the width in millimeters of the tire from sidewall edge to sidewall edge. In general, the larger the number, the wider the tire.

**C-** This two-digit number, known as the aspect ratio, gives the tire's ratio of height to width. Numbers of 70 or lower indicate a short sidewall for improved steering response and better overall handling on dry pavement.

**D-** "R" stands for radial. Radial ply construction of tires has been the industry standard for the past 20 years.

**E-** This two-digit number is the wheel or rim diameter in inches. If you change your wheel size, you will have to purchase new tires to match the new wheel diameter.

**F-**

(Number) This two- or three-digit number is the tire's load index. It is a measurement of how much weight each tire can support. You may find this information in your owner's manual. If not, contact a local tire dealer. *Note: You may not find this information on all tires because it is not required by law.*

(Letter) The speed rating denotes the speed at which a tire is designed to be driven for extended periods of time. The ratings range from 99 miles per hour (mph) to 186 mph. These ratings are listed below. *Note: You may not find this information on all tires because it is not required by law.*

Letter Rating	Speed Rating
Q	99 mph
R	106 mph
S	112 mph
T	118 mph
U	124 mph
H	130 mph
V	168 mph*
Y	186 mph*

*\*Note: For tires with a maximum speed capability over 149 mph, tire manufacturers sometimes use the letters ZR. For those with a maximum speed capability over 186 mph, tire manufacturers always use the letters ZR.*

**G-** U.S. DOT Tire Identification Number. This begins with the letters "DOT" and indicates that the tire meets all federal standards. The next two numbers or letters are the plant code where it was manufactured, and the last four numbers represent the week and year the tire was built. For example, the numbers 3197 means the 31st week of 1997. The other numbers are marketing codes used at the manufacturer's discretion. This information is used to contact consumers if a tire defect requires a recall.

**H-** The "M+S" or "M/S" indicates that the tire has some mud and snow capability. Most radial tires have these markings; hence, they have some mud and snow capability.

**I-** Tire Ply Composition and Materials Used. The number of plies indicates the number of layers of rubber-coated fabric in the tire. In general, the greater the number of plies, the more weight a tire can support. Tire manufacturers also must indicate the materials in the tire, which include steel, nylon, polyester, and others.

**J-** Maximum Load Rating. This number indicates the maximum load in kilograms and pounds that can be carried by the tire.

**K-** Maximum Permissible Inflation Pressure. This number is the greatest amount of air pressure that should ever be put in the tire under normal driving conditions.

### Uniform Tire Quality Grading (UTQGS)

Quality grades can be found where applicable on the tire sidewall between tread shoulder and maximum section width. For example:

TREADWEAR 200 TRACTION AA

### Temperature A

All Passenger Car Tires Must Conform to Federal Safety Requirements in Addition to These Grades

## Treadwear

The treadwear grade is a comparative rating based on the wear rate of the tire when tested under controlled conditions on a specified government test course. For example, a tire graded 150 would wear one and one-half (1½) times as well on the government course as a tire graded 100. The relative performance of tires depends upon the actual conditions of their use, however, and may depart significantly from the norm due to variations in driving habits, service practices and differences in road characteristics and climate.

## Traction

The traction grades, from highest to lowest, are AA, A, B, and C. Those grades represent the tire's ability to stop on wet pavement as measured under controlled conditions on specified government test surfaces of asphalt and concrete. A tire marked C may have poor traction performance.

*Warning: The traction grade assigned to this tire is based on straight-ahead braking traction tests, and does not include acceleration, cornering, hydroplaning, or peak traction characteristics.*

## Temperature

The temperature grades are A (the highest), B, and C, representing the tire's resistance to the generation of heat and its ability to dissipate heat when tested under controlled conditions on a specified indoor laboratory test wheel. Sustained high temperature can cause the material of the tire to degenerate and reduce tire life, and excessive temperature can lead to sudden tire failure. The grade C corresponds to a level of performance which all passenger car tires must meet under the Federal Motor Safety Standard No. 109. Grades B and A represent higher levels of performance on the laboratory test wheel than the minimum required by law. *Warning: The temperature grade for this tire is established for a tire that is properly inflated and not overloaded. Excessive speed, underinflation, or excessive loading, either separately or in combination, can cause heat buildup and possible tire failure.*

## Additional Information on Light Truck Tires

Tires for light trucks have other markings besides those found on the sidewalls of passenger tires. See Figure 37 and the information following.

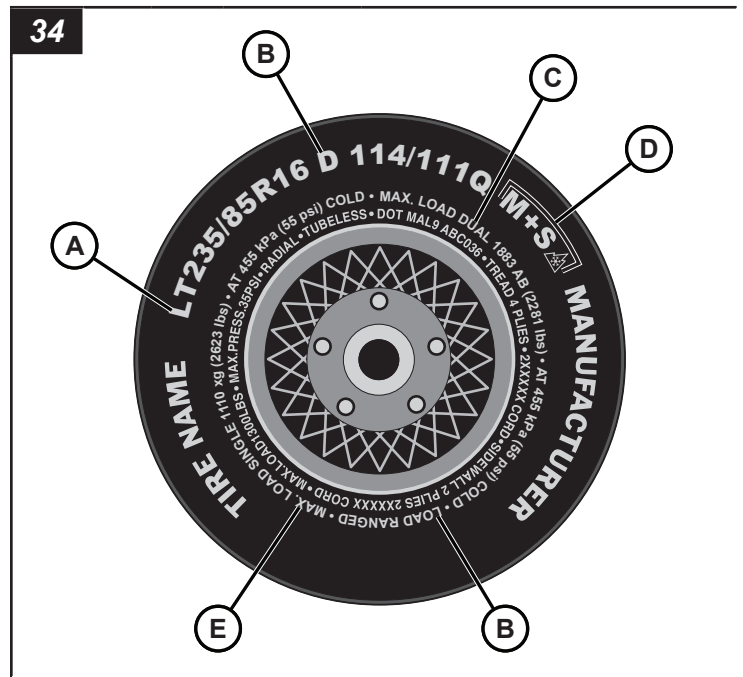

**A-** The “LT” indicates the tire is for light trucks. An “ST” is an indication the tire is for trailer use only.

**B-** Load Range. This information identifies the tire's load-carrying capabilities and its inflation limits.

**C-** Maximum Load Dual. This information indicates the maximum load and tire pressure when the tire is used as a dual, that is, when four tires are put on each rear axle (a total of six or more tires on the vehicle).\*

**D-** The “M+S” or “M/S” indicates that the tire has some mud and snow capability. Most radial tires have these markings; hence, they have some mud and snow capability.

**E-** This information indicates the maximum load and tire pressure when the tire is used as a single.\*

*\*Note: Maximum load is presented in kilograms and pounds (kg/ lbs). Maximum tire pressure is presented in kilopascals and pounds per square inch (kPa/psi) for when the tire is cold.*

## Tire Safety Tips

### Preventing Tire Damage

- Slow down if you have to go over a pothole or other object in the road.
- Do not run over curbs or foreign objects in the roadway, and try not to strike the curb when parking.

### Tire Safety Checklist

- Check tire pressure regularly (at least once a month), including the spare.
- Inspect tires for cracks, foreign objects, uneven wear patterns on the tread, or other signs of wear or trauma.
- Remove bits of glass and foreign objects wedged in the tread.
- Make sure your tire valves have valve caps.

- Check tire pressure before going on a long trip.
- Do not overload your vehicle. Check the tire information placard or owner's manual for the maximum recommended load for the vehicle.

## Addendum - Unit Options

### Battery Disconnect

The optional battery disconnect allows convenient, tool-free disconnection of the battery while the unit is in storage or not in use, or to prevent unauthorized unit operation.

#### To disconnect the battery:

1. Turn the switch (A, Figure 35) to the Disconnect position (B, Figure 35).
2. A padlock (not supplied) can be used for added security.

#### To connect the battery:

1. Remove the padlock (if used).
2. Turn the switch to the Connect position (C, Figure 35).

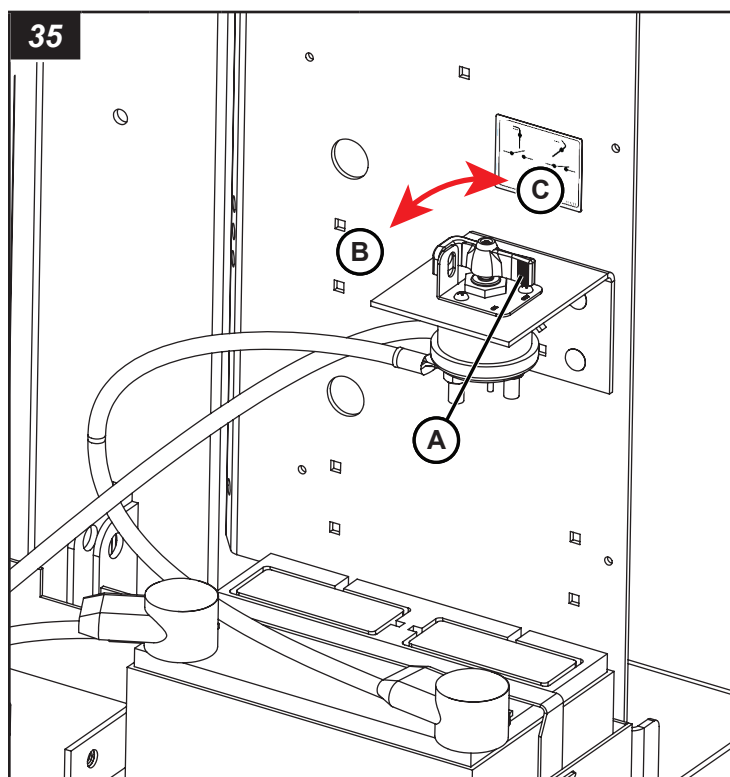

### Engine Air Intake Emergency Shut-Off Valve

The optional air intake emergency shut-off valve automatically closes the valve and shuts down the engine when an overspeed runaway condition occurs.

Refer to the Pacbrake PH3 programming manual for more information on operation and programming.

### WARNING

If the air intake emergency shut-off valve has shut the engine down, leave the area immediately and obey the safety procedures for your jobsite. Do not reset or start the machine until the source of the problem has been identified and a solution has been found.

#### Auto Mode Operation

1. If there is an overspeed runaway condition in the engine, the controller will detect this issue and automatically close the air intake emergency shut-off valve (A, Figure 36) and shut down the engine.
2. The shut-off valve will remain closed for 15 seconds, and will automatically reset to the open position.
3. Identify the source of the issue, and correct the issue.
4. *Standard Ignition Switch:* Turn the ignition switch counterclockwise to the OFF position. See **Operating the Engine** for engine operating procedures.

*LSC:* Reset the LSC controller by switching the engine control panel ON / OFF switch to the 'OFF' position and back to the 'ON' position. See **Operating the Engine** for engine operating procedures.

#### Manual/Test Mode Operation

1. Press down the emergency shut-off valve toggle switch (B, Figure 36) to the 'OFF' position to close the valve.
2. Release the emergency shut-off valve switch to 'ON' position to reset the valve to the open position.
3. *Manual Mode:* Identify the source of the issue, and correct the issue.
4. *Standard Ignition Switch:* Turn the ignition switch counterclockwise to the OFF position. See **Operating the Engine** for engine operating procedures.

*LSC:* Reset the LSC controller by switching the engine control panel ON / OFF switch to the 'OFF' position and back to the 'ON' position. See **Operating the Engine** for engine operating procedures.

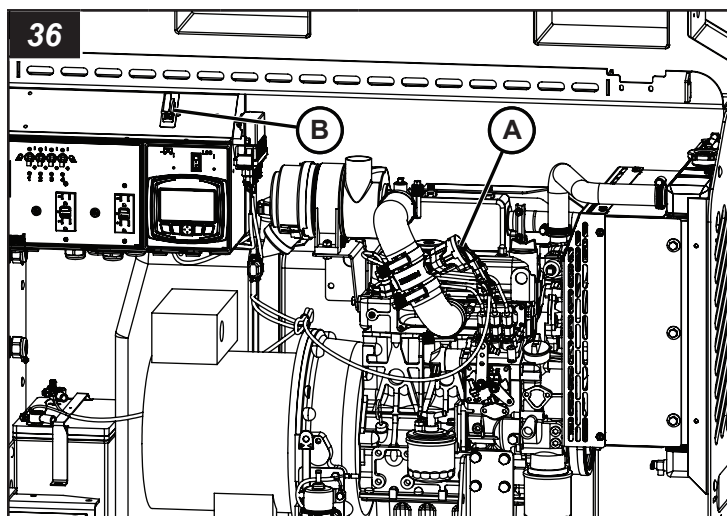

## Emergency Stop

Some units are equipped with an emergency stop that will immediately shut the entire unit down in case of an emergency.

### To Engage:

- Push the emergency stop (A, Figure 37).

### To Disengage:

- Pull the emergency stop.

Make sure that you address the issue that caused the emergency before you operate the unit again.

Unnecessary or excessive use of the emergency stop may damage engine. Do not use the emergency stop to shut down the unit during normal operation. See **To Shut Down The Engine**.

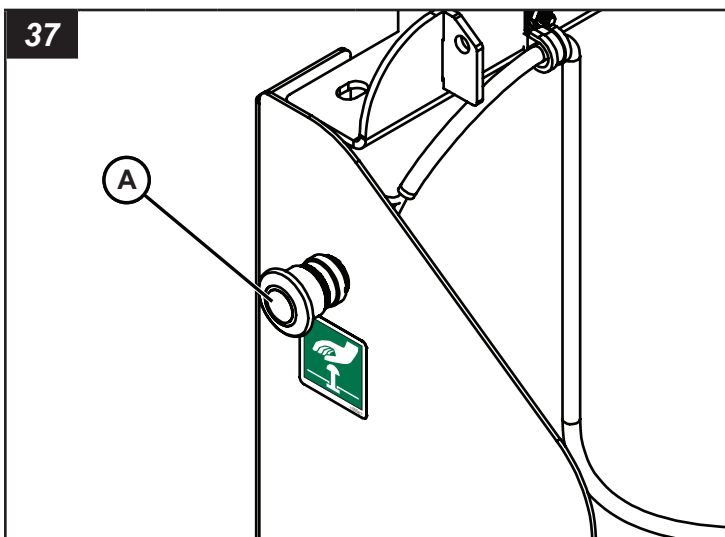

## Block Heaters

### Frost Plug Style Block Heater

The light tower trailer can be equipped with an optional 400W, 3.3A, 120V, 60Hz electric, frost plug style block heater. Use a grounded (3 prong) extension cord to connect to the plug of the block heater to an appropriate electric power source.

For the Kubota, Caterpillar and Perkins engines, the block heater is located on the right side when viewed from the fan side.

# Registre la información importante

Registrar la información del equipo le permitirá realizar un pedido de piezas de repuesto o calcomanías.

N.º de equipo de compañía:	
N.º de modelo de la unidad:	
VIN de la unidad:	
N.º de modelo del motor:	N.º de serie:
N.º de modelo del generador:	N.º de serie:
Accesorios:	

## Índice de contenidos:

Advertencia de California Prop 65.....	39
Introducción.....	39
Productos cubiertos por este manual.....	39
Seguridad.....	39
Características y controles.....	47
Lista de verificación previa a la operación.....	47
Transporte.....	49
Funcionamiento.....	55
Mantenimiento.....	63
Solución de problemas.....	67
Especificaciones.....	67
Información de defectos de seguridad.....	69
Información de seguridad de neumáticos.....	69
Anexo: Opciones de la unidad.....	77

## Advertencia de California Prop 65



Respirar los gases de escape del motor diésel lo expone a sustancias químicas que, de acuerdo con el estado de California, causan cáncer, defectos de nacimiento u otros problemas reproductivos.

- Siempre arranque y haga funcionar el motor en un área bien ventilada.
- Si se encuentra en un área cerrada, oriente el escape hacia el exterior.
- No modifique ni altere el sistema de escape.
- No deje el motor inactivo, a menos que sea necesario.

Para obtener más información, visite [www.P65warnings.ca.gov/diesel](http://www.P65warnings.ca.gov/diesel).

## Introducción

Acerca de este manual

### TÓMESE EL TIEMPO PARA LEER ESTE MANUAL MINUCIOSAMENTE

Este manual de instrucciones brinda todas las instrucciones necesarias para Allmand® Night-Lite Pro II® Light Tower.

La información que encuentre en este manual está vigente a partir del momento de la impresión. Briggs & Stratton, LLC. puede cambiar los contenidos sin previo aviso si se ve en la obligación.

Todas las imágenes de este manual son representativas y pueden diferir de su modelo.

Toda referencia “hacia la derecha” o “hacia la izquierda” que se haga en este manual, deberá determinarse mirando el remolque desde la parte posterior.

Si no está seguro acerca de la información de este manual, comuníquese con el Departamento de Mantenimiento de Allmand al 1-800-562-1373, o bien, comuníquese con nosotros en el sitio web de Allmand, [www.allmand.com](http://www.allmand.com).

**Conserve estas instrucciones originales para futuras consultas.**

## Productos cubiertos por este manual

Los siguientes productos se cubren en este manual:

Night-Lite Pro II®

## Seguridad

### Definiciones de seguridad

Para su seguridad, la seguridad de otros y para proteger el rendimiento del equipo, siga las precauciones que se indican en todo el manual antes de la operación, durante la operación y durante los procedimientos de mantenimiento periódico.



Indica un posible riesgo para su integridad física.



**PELIGRO**

Indica un riesgo que, de no evitarse, provocará la muerte o lesiones de gravedad.



**ADVERTENCIA**

Indica un riesgo que, de no evitarse, podría provocar la muerte o lesiones de gravedad.



**PRECAUCIÓN**

Indica un riesgo que, de no evitarse, podría provocar lesiones leves o moderadas.

## AVISO

Información que se considera importante pero que no está relacionada con un peligro.

## Precauciones de seguridad

La siguiente sección contiene precauciones y pautas generales de seguridad que se deben obedecer para reducir el riesgo para la seguridad personal. Las precauciones especiales de seguridad se indican en procedimientos específicos. Lea y comprenda todas las precauciones de seguridad antes de operar o realizar reparaciones o mantenimiento.



### PELIGRO

#### Peligro de electrocución

- Siempre compruebe los cables aéreos y las obstrucciones antes de elevar o bajar la torre de iluminación.
- Siempre obedezca las reglas o instrucciones de su lugar de trabajo y el código eléctrico estatal, provincial o nacional, para mantener una distancia segura de los cables aéreos.
- Cuando el motor está en funcionamiento, se produce un alto voltaje. Nunca intente realizar mantenimiento a los componentes eléctricos mientras el motor esté en funcionamiento.
- No haga funcionar la torre de iluminación si el aislamiento en el cable eléctrico u otro cableado eléctrico presenta cortes o desgaste o bien, si hay cables desnudos expuestos. Repare o reemplace el cableado dañado antes de arrancar el motor.



### ADVERTENCIA

#### Peligro de operación no segura

- Nunca permita que alguien instale u opere el equipo si no cuenta con la capacitación adecuada.
- Lea y comprenda este manual del operador y el Manual del operador del motor, y los manuales de cualquier otro componente, antes de hacer funcionar o dar mantenimiento a la torre de iluminación, para garantizar que se sigan los procedimientos de mantenimiento y prácticas de operación seguros.
- Las calcomanías y señales de seguridad son recordatorios adicionales para las técnicas de mantenimiento y operación seguras.



### ADVERTENCIA

#### Peligro de caídas

- Nunca transporte pasajeros en el equipo.



### ADVERTENCIA

#### Peligro de modificación

- Nunca modifique el equipo sin el consentimiento por escrito del fabricante. Cualquier modificación podría afectar la operación segura de equipo.



### ADVERTENCIA

#### Peligro de exposición

- Siempre use equipo de protección personal, lo que incluye ropa adecuada, guantes, zapatos de trabajo, protección auditiva y ocular, según lo requiera la tarea en cuestión.



### ADVERTENCIA

#### Peligro de vuelco

- No suba, baje ni utilice la torre de iluminación salvo que todos los balancines y gatos estén posicionados sobre suelo firme.
- Nunca mueva ni reubique la torre de iluminación mientras esta se encuentre extendida en posición vertical.



### ADVERTENCIA



#### Riesgo de incendio y explosión

Las baterías emiten gases explosivos durante las recargas. Las chispas podrían causar explosiones y provocar lesiones graves o la muerte.

#### Peligro de quemaduras

Las baterías contienen ácido, que es extremadamente cáustico. El contacto con el contenido de la batería podría producir quemaduras químicas graves.

#### Peligro de descarga eléctrica

Las baterías presentan un riesgo de descarga eléctrica y alta corriente de cortocircuito.

- Siempre desconecte el cable negativo (-) de la batería antes de realizar mantenimiento al equipo.
- NO elimine una batería en el fuego. Recicle la batería.
- NO permita que se produzca ninguna llama abierta, chispa o calor, ni encienda un cigarrillo mientras carga la batería o durante varios minutos después de la carga.
- NO abra ni destruya la batería.
- NO cargue la batería si está congelada. Siempre deje que la batería alcance lentamente la temperatura ambiente antes de cargarla.
- Use guantes de protección, así como delantal, botas y guantes de goma.
- Quítese el reloj, los anillos u otros objetos metálicos.
- Use herramientas con mangos aislados.



## ADVERTENCIA

### Peligro de incendio y explosión

- El combustible diésel es inflamable y explosivo en determinadas condiciones.
- Nunca use un trapo de taller para recoger el combustible.
- Limpie inmediatamente los derrames.
- Nuca recargue el combustible con el motor en funcionamiento.
- Almacene todos los recipientes con combustible en un área bien ventilada, lejos de cualquier fuente de ignición o combustibles.



## ADVERTENCIA

### Peligro por uso bajo la influencia de alcohol y drogas

- Nunca opere la torre de iluminación bajo la influencia del alcohol o las drogas o si se encuentra enfermo.



## ADVERTENCIA

### Peligro de enredo o corte

- Siempre detenga el motor antes de comenzar el mantenimiento.
- Si se debe realizar mantenimiento al motor mientras está en funcionamiento, quítese todas las joyas, recójase el cabello largo y mantenga las manos, otras partes del cuerpo y la ropa lejos de las piezas móviles o giratorias.
- Verifique que todas las protecciones y cubiertas estén instaladas correctamente en el equipo, antes de arrancar el motor. No arranque el motor si alguna protección o cubierta no está instalada correctamente en el equipo.
- Instale una etiqueta "No operar" junto a la llave de contacto mientras realiza tareas de mantenimiento en el equipo.



## ADVERTENCIA

### Peligro de objetos expulsados

- Siempre use protección ocular cuando limpie el equipo con aire comprimido o agua a alta presión. El polvo, los desechos expulsados, el aire comprimido, el agua o el vapor presurizados pueden causar lesiones en sus ojos.



## ADVERTENCIA

### Peligro de contacto con refrigerante

- Use protección ocular y guantes de goma cuando manipule el refrigerante del motor. Si este entra en contacto con los ojos o la piel, enjuague los ojos y lave inmediatamente con agua limpia.



## ADVERTENCIA

### Peligro de quemaduras

- Abrir la tapa de un radiador caliente podría provocar lesiones graves o la muerte. Deje que el radiador se enfríe antes de abrir la tapa.



## ADVERTENCIA

### Peligro de quemaduras

- Las luminarias y algunas superficies del motor pueden calentarse mucho durante el funcionamiento y brevemente después del apagado.
- Mantenga las manos y otras partes del cuerpo alejadas de las superficies calientes.
- Manipule los componentes calientes, como las luminarias, con guantes resistentes al calor.

### AVISO

- Se DEBE reemplazar toda pieza que se compruebe que está defectuosa a raíz de una inspección, o cualquier pieza cuyo valor medido no satisfaga la norma o el límite.
- Siempre apriete los componentes con el torque especificada. Las piezas sueltas pueden provocar daños en los equipos o causar que funcionen indebidamente.
- Obedezca las pautas de la Agencia de Protección Ambiental (EPA), Environment Canada (EC) u otras agencias gubernamentales para la eliminación adecuada de materiales peligrosos, como aceite de motor, combustible diésel y refrigerante de motor.
- Solo use las piezas de repuesto que se especifican. Otras piezas de repuesto pueden afectar la cobertura de la garantía.
- Limpie toda la suciedad y los residuos acumulados del cuerpo del equipo y sus componentes antes de inspeccionarlo o de realizar procedimientos de mantenimiento preventivo o reparaciones. Operar los equipos con suciedad o residuos acumulados provocará el desgaste prematuro de los componentes del equipo.
- Nunca elimine materiales peligrosos arrojándolos en la alcantarilla, en la tierra o en vías fluviales o aguas subterráneas.
- Saque todas las herramientas o piezas que pueda haber dejado caer en el interior del equipo para evitar un funcionamiento indebido del mismo.
- Si cualquier indicador de alerta se enciende durante el funcionamiento del equipo, detenga el motor inmediatamente. Determine la causa y repare el problema antes de continuar con la operación del equipo.



## Calcomanías de seguridad

Antes de operar su unidad, lea y comprenda las siguientes calcomanías de seguridad. Las precauciones, advertencias e instrucciones son para su seguridad. Para evitar lesiones

corporales o daños a la unidad, comprenda y obedezca todas las calcomanías.

Evite que las calcomanías se ensucien o se rompan, y reemplácelas si se pierden o se dañan. Además, si necesita cambiar las piezas que tienen una calcomanía, asegúrese de pedir la pieza nueva y la calcomanía al mismo tiempo.

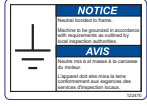
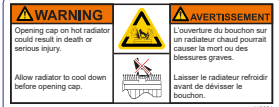
Si alguna calcomanía de seguridad o de instrucciones se desgasta o daña y no puede leerse, pida calcomanías de reemplazo a su distribuidor local.

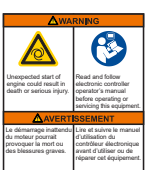
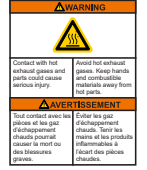
<b>Modelos domésticos</b>	
<p><b>PELIGRO:</b> Ingresar en el compartimento eléctrico mientras el equipo está en funcionamiento provocará lesiones graves o la muerte. Apague el equipo antes de ingresar en el compartimento eléctrico.</p> <p>N.º de pieza 118074</p>	
<p>Información de conexión a tierra de la máquina/Lengüeta de conexión a tierra</p> <p>N.º de pieza 122470</p>	
<p><b>ADVERTENCIA:</b> Abrir la tapa de un radiador caliente podría provocar lesiones graves o la muerte. Deje que el radiador se enfríe antes de abrir la tapa.</p> <p>N.º de pieza 118651</p>	
<p><b>ADVERTENCIA:</b> El contacto con gases de escape y piezas calientes podría provocar lesiones graves o la muerte. Evite los gases calientes del escape. Mantenga las manos y los materiales combustibles alejados de las piezas calientes.</p> <p>N.º de pieza 118162</p>	
<p><b>ADVERTENCIA:</b> El incumplimiento de las advertencias, las instrucciones y el manual del operador podría provocar lesiones graves o la muerte. Lea y siga el manual del operador antes de hacer funcionar este equipo o realizarle mantenimiento.</p> <p>N.º de pieza 122467-1</p>	
<p><b>ADVERTENCIA:</b> El arranque inesperado del motor podría causar la muerte o lesiones graves. Lea y siga el manual del operador del controlador electrónico antes de hacer funcionar este equipo o realizarle mantenimiento.</p> <p>N.º de pieza 122467-2</p>	
<p><b>ADVERTENCIA:</b> El contacto con gases de escape y piezas calientes podría provocar lesiones graves o la muerte. Evite los gases calientes del escape. Mantenga las manos y los materiales combustibles alejados de las piezas calientes.</p> <p>N.º de pieza 122467-3</p>	

<b>Modelos domésticos</b>	
<p><b>ADVERTENCIA:</b> El contacto con piezas giratorias podría provocar lesiones graves o la muerte. Manténgase alejado de piezas giratorias.</p> <p>N.º de pieza 122467-4</p>	
<p><b>ADVERTENCIA:</b> Abrir la tapa de un radiador caliente podría provocar lesiones graves o la muerte. Deje que el radiador se enfríe antes de abrir la tapa.</p> <p>N.º de pieza 122467-5</p>	
<p><b>ADVERTENCIA:</b> La exposición a materiales corrosivos podría causar lesiones graves o la muerte. Use guantes de protección al manipular la batería.</p> <p>N.º de pieza 122467-6</p>	
<p><b>ADVERTENCIA:</b> Los materiales humeantes, las llamas descubiertas u otros tipos de ignición cerca de la batería podrían causar una explosión y provocar lesiones graves o la muerte. Mantenga los materiales para fumar, las llamas descubiertas u otros tipos de ignición alejados de la batería.</p> <p>N.º de pieza 122467-7</p>	
<p><b>ADVERTENCIA:</b> El incumplimiento de las advertencias, las instrucciones y el manual del operador podría provocar lesiones graves o la muerte. Lea y siga el manual del operador antes de hacer funcionar este equipo o realizarle mantenimiento.</p> <p>N.º de pieza 122468-1</p>	
<p><b>ADVERTENCIA:</b> El escape del motor contiene monóxido de carbono, un gas tóxico que podría causar lesiones graves o la muerte. Opere el equipo lejos de ventanas, puertas y conductos de ventilación. No opere el equipo en interiores o en espacios parcialmente cerrados.</p> <p>N.º de pieza 122468-2</p>	
<p><b>ADVERTENCIA:</b> El contacto con piezas giratorias podría provocar lesiones graves o la muerte. Manténgase alejado de piezas giratorias.</p> <p>N.º de pieza 122468-3</p>	
<p><b>PELIGRO:</b> El contacto con las líneas de alta tensión al subir la torre de iluminación provocará lesiones graves o la muerte. Mantenga la torre de iluminación lejos de las líneas de alta tensión.</p> <p>N.º de pieza 122468-4</p>	
<p><b>ADVERTENCIA:</b> La exposición a materiales corrosivos podría causar lesiones graves o la muerte. Use guantes de protección al manipular la batería.</p> <p>N.º de pieza 122468-5</p>	

## Modelos domésticos

**ADVERTENCIA:** Los materiales humeantes, las llamas descubiertas u otros tipos de ignición cerca de la batería podrían causar una explosión y provocar lesiones graves o la muerte. Mantenga los materiales para fumar, las llamas descubiertas u otros tipos de ignición alejados de la batería.

<b>⚠ WARNING</b> Smoking materials, open flames, or other forms of ignition near the battery could cause explosion resulting in death or serious injury. Keep smoking materials, open flames, and other forms of ignition away from the battery.		<b>⚠ AVERTISSEMENT</b> Les articles de fumeur, les flammes nues ou d'autres formes d'allumage près de la batterie pourraient causer une explosion, causant la mort ou des blessures graves. Tenir les articles de fumeur, les flammes nues ou les autres formes d'allumage à l'écart de la batterie.
--	---	--

**ADVERTENCIA:** Subir la torre de iluminación sin colocar los balancines y los gatos de bajada podría causar el vuelco de la máquina y provocar lesiones graves o la muerte. Coloque los balancines y los gatos de bajada en una superficie estable antes de elevar la torre de iluminación.

<b>⚠ WARNING</b> Raising light tower prior to positioning outriggers and lowering jacks could cause machine rollover resulting in death or serious injury. Position outriggers and lower jacks on a stable surface before raising light tower.		<b>⚠ AVERTISSEMENT</b> Le fait de soulever la tour d'éclairage avant de positionner correctement les longrines et sans baisser les vérins pourrait entraîner le basculement de la machine et provoquer des blessures graves ou la mort. Il faut positionner les longrines et baisser les vérins sur une surface stable avant de lever la tour d'éclairage.
--	---	--

**ADVERTENCIA:** El arranque inesperado del motor podría causar la muerte o lesiones graves. Lea y siga el manual del operador del controlador electrónico antes de hacer funcionar este equipo o realizarle mantenimiento.

<b>⚠ WARNING</b> Unexpected start of engine could result in death or serious injury. Read and follow electronic controller operator's manual before operating or servicing this equipment.		<b>⚠ AVERTISSEMENT</b> Le démarrage inattendu du moteur vous exposerait à la mort ou à des blessures graves. Lire et suivre le manuel d'utilisation du contrôleur électronique avant d'utiliser ou de réparer cet équipement.
--	---	---

**ADVERTENCIA:** Respirar los gases de escape del motor diésel lo expone a sustancias químicas que, de acuerdo con el estado de California, causan cáncer, defectos de nacimiento u otros problemas reproductivos.

<b>⚠ WARNING</b> Breathing diesel engine exhaust exposes you to chemicals known to the State of California to cause cancer and birth defects or other reproductive harm. • Always start and operate the engine in a well-ventilated area. • If in an enclosed area, vent the exhaust to the outside. • Do not modify or tamper with the exhaust system. • Do not idle the engine except as necessary. www.P65warnings.ca.gov/diesel		<b>⚠ AVERTISSEMENT</b> L'inspiration de gaz d'échappement du moteur vous expose à des produits chimiques connus selon l'État de Californie pour causer le cancer, des anomalies congénitales ou d'autres effets nuisibles à la reproduction. • Toujours démarrer et faire fonctionner le moteur dans un endroit bien ventilé. • Si le moteur est utilisé dans un espace fermé, ventiler les gaz d'échappement à l'extérieur. • Ne pas modifier ni altérer le système d'échappement. • Ne pas mettre le moteur au ralenti sauf en cas de nécessité. www.P65Warnings.ca.gov/diesel
---	--	--

- Siempre arranque y haga funcionar el motor en un área bien ventilada.
- Si se encuentra en un área cerrada, oriente el escape hacia el exterior.
- No modifique ni altere el sistema de escape.
- No deje el motor inactivo, a menos que sea necesario.

www.P65warnings.ca.gov/diesel

**ADVERTENCIA:** Permanecer debajo del mástil y las luminarias de la torre de iluminación mientras esta se baja podría provocar lesiones graves o la muerte. Mantenga a los transeúntes alejados de la torre de iluminación cuando esté realizando operaciones de subida o bajada.

<b>⚠ WARNING</b> Standing under light tower mast and fixtures during lowering operation could result in death or serious injury. Keep bystanders away from light tower during lowering and raising operations.		<b>⚠ AVERTISSEMENT</b> Le fait de se tenir debout sous une tour d'éclairage et de ses accessoires alors qu'elle est abaissée pourrait causer la mort ou des blessures graves. Tenir les spectateurs à l'écart de la tour d'éclairage pendant qu'on la souleve ou l'abaisse.
--	---	---

**ADVERTENCIA:** Abrir la tapa de un radiador caliente podría provocar lesiones graves o la muerte. Deje que el radiador se enfríe antes de abrir la tapa.

<b>⚠ WARNING</b> Opening cap on hot radiator could result in death or serious injury. Allow radiator to cool down before opening cap.		<b>⚠ AVERTISSEMENT</b> L'ouverture du bouchon sur un radiateur chaud pourrait causer la mort ou des blessures graves. Laisser le radiateur refroidir avant de dévisser le bouchon.
---	---	--

**ADVERTENCIA:** El contacto con gases de escape y piezas calientes podría provocar lesiones graves o la muerte. Evite los gases calientes del escape. Mantenga las manos y los materiales combustibles alejados de las piezas calientes.

<b>⚠ WARNING</b> Contact with hot exhaust gases and parts could cause serious injury. Avoid hot exhaust gases. Keep hands and combustible materials away from hot parts.		<b>⚠ AVERTISSEMENT</b> Tout contact avec les gaz de l'échappement chauds pourrait causer la mort ou des blessures graves. Éviter les gaz d'échappement chauds. Tenir les mains et les produits inflammables à l'écart des pièces chaudes.
--	---	---

N.º de pieza 122468-12

## Modelos domésticos

**ADVERTENCIA:** La operación de este equipo podría ocasionar chispas que pueden comenzar incendios cerca de vegetación seca. Tal vez necesite un supresor de chispas. El operador debería contactar a las agencias locales de manejo del fuego para conocer las leyes y los reglamentos para la prevención de incendios.

<b>⚠ WARNING</b> Operation of this equipment may create sparks that can start fires around dry vegetation. A spark arrester may be required. The operator should contact local fire agencies for laws or regulations relating to fire prevention requirements.		<b>⚠ AVERTISSEMENT</b> Le fonctionnement de cet appareil peut provoquer des étincelles qui peuvent enflammer de la végétation sèche environnante. Un pare-étincelles peut être requis. L'opérateur doit communiquer avec le service d'incendies local pour connaître les lois ou les règlements relatifs à la prévention des incendies.
---	---	--

N.º de pieza 122468-13

**ADVERTENCIA:** Permanecer debajo del mástil y las luminarias de la torre de iluminación mientras esta se baja podría provocar lesiones graves o la muerte. Mantenga a otras personas alejadas de la torre de iluminación cuando esta se baja y eleva.

<b>⚠ WARNING</b> Standing under light tower mast and fixtures during lowering operation could result in death or serious injury. Keep bystanders away from light tower during lowering and raising operations.		<b>⚠ AVERTISSEMENT</b> Le fait de se tenir debout sous une tour d'éclairage et de ses accessoires alors qu'elle est abaissée pourrait causer la mort ou des blessures graves. Tenir les spectateurs à l'écart de la tour d'éclairage pendant qu'on la souleve ou l'abaisse.
--	---	---

**ADVERTENCIA:** Manipular luminarias cuando estas están calientes podría provocar lesiones graves o la muerte. Manténgase alejado de las luminarias cuando estén encendidas o calientes.

<b>⚠ WARNING</b> Handling light fixtures when they are hot could result in death or serious injury. Keep clear of light fixtures when illuminated or hot.		<b>⚠ AVERTISSEMENT</b> La manipulation des luminaires alors qu'ils sont chauds pourrait causer la mort ou des blessures graves. Rester à l'écart des luminaires lorsqu'ils sont allumés ou chauds.
---	---	--

**ADVERTENCIA:** Mirar las luminarias encendidas podría provocar lesiones graves. No mire directamente las luminarias encendidas.

<b>⚠ WARNING</b> Looking at illuminated light fixtures could result in serious injury. Do not look directly at illuminated light fixtures.		<b>⚠ AVERTISSEMENT</b> Regarder les luminaires allumés pourrait provoquer de graves blessures. Ne jamais regarder directement des luminaires allumés.
--	---	---

N.º de pieza 122478 (Modelos de torre vertical)

Número de archivo de CSA

N.º de pieza 110361



**PELIGRO:** El contacto con las líneas de alta tensión al subir la torre de iluminación provocará lesiones graves o la muerte. Mantenga la torre de iluminación lejos de las líneas de alta tensión.

<b>⚠ DANGER</b> Contacting power lines when raising light tower will result in death or serious injury. Keep light tower far away from power lines.		<b>⚠ DANGER</b> Le contact avec une ligne électrique lorsque la tour d'éclairage est levée entraînera des blessures graves ou la mort. Tenir la tour d'éclairage éloignée des lignes électriques.
---	---	---

**ADVERTENCIA:** No bloquee el seguro del mástil inferior antes de levantar la torre puede hacer que esta caiga y provocar lesiones graves o la muerte. Bloquee el seguro del mástil inferior antes de levantar la torre.

<b>⚠ WARNING</b> Failure to lock bottom mast latch before raising tower could allow tower to fall resulting in death or serious injury. Lock bottom mast latch before raising tower.		<b>⚠ AVERTISSEMENT</b> L'omission de verrouiller le loquet inférieur du mât avant de soulever la tour pourrait la faire tomber et provoquer de graves blessures.
--	---	---

**ADVERTENCIA:** Subir la torre de iluminación sin colocar los balancines y los gatos de bajada podría causar el vuelco de la máquina y provocar lesiones graves o la muerte. Coloque los balancines y los gatos de bajada en una superficie estable antes de elevar la torre de iluminación.

<b>⚠ WARNING</b> Raising light tower prior to positioning outriggers and lowering jacks could cause machine rollover resulting in death or serious injury. Position outriggers and lower jacks on a stable surface before raising light tower.		<b>⚠ AVERTISSEMENT</b> Le fait de soulever la tour d'éclairage avant de positionner correctement les longrines et baisser les vérins pourrait entraîner le basculement de la machine et provoquer des blessures graves ou la mort. Il faut positionner les longrines et baisser les vérins sur une surface stable avant de lever la tour d'éclairage.
--	---	---

**PRECAUCIÓN:** La nieve y el hielo podrían causar una condición de pérdida de control en el cabrestante y provocar lesiones leves a moderadas. Siempre revise para asegurarse de que el trinquete se enganche en el engranaje y aplique silicona en el cabrestante según sea necesario.

<b>⚠ CAUTION</b> Snow and ice could cause an uncontrolled condition in which the hoist could result in serious injury. Make sure pawl engages gear. Apply silicone to hoist and sheave.		<b>⚠ ATTENTION</b> La neige et le glace pourraient causer une condition incontrôlée dans laquelle le treuil ou la poulie pourraient entraîner une blessure mineure à moyenne. Assurer que le cliquet s'engage dans le pignon. Appliquer du silicone sur le cliquet et la poulie d'équipement.
---	---	---

N.º de pieza 122983 (Modelos de torre plegable)

Modelos domésticos	
<p><b>ADVERTENCIA:</b> El incumplimiento de las advertencias, las instrucciones y el manual del operador podría provocar lesiones graves o la muerte. Lea y siga el manual del operador antes de hacer funcionar este equipo o realizarle mantenimiento.</p> <p><b>ADVERTENCIA:</b> No bajar la torre a una posición segura antes de remolcarla puede causar lesiones graves o la muerte. Baje la torre a una posición segura antes de remolcarla.</p> <p><b>ADVERTENCIA:</b> El exceso de velocidad de remolque podría provocar lesiones graves o la muerte. No exceda los 65 mph (105 km/h) cuando arrastre el remolque.</p> <p>N.º de pieza 122463</p>	

Modelos internacionales	
<p><b>PELIGRO:</b> Ingresar en el compartimento eléctrico mientras el equipo está en funcionamiento provocará lesiones graves o la muerte. Apague el equipo antes de ingresar en el compartimento eléctrico.</p> <p>N.º de pieza 104880</p>	
<p>Lengüeta de conexión a tierra</p> <p>N.º de pieza 107969</p>	
<p><b>ADVERTENCIA:</b> El contacto con gases de escape y piezas calientes podría provocar lesiones graves o la muerte. Evite los gases calientes del escape. Mantenga las manos y los materiales combustibles alejados de las piezas calientes.</p> <p>N.º de pieza 107529</p>	
<p><b>ADVERTENCIA:</b> Realizar virajes cerrados a alta velocidad puede provocar que el remolque se vuelque y causar lesiones graves o la muerte. Disminuya a una velocidad segura cuando realice virajes cerrados.</p> <p><b>ADVERTENCIA:</b> El incumplimiento de las advertencias, las instrucciones y el manual del operador podría redundar en lesiones graves o incluso la muerte. Abra la puerta izquierda para encontrar el manual del operador. Lea y siga el Manual del operador antes de hacer funcionar este equipo o realizarle mantenimiento.</p> <p>N.º de pieza 108216</p>	

Modelos internacionales	
<p><b>ADVERTENCIA:</b> Arranque automático del motor. El arranque inesperado del motor puede provocar lesiones graves o la muerte. Lea y siga el Manual del operador del panel de control antes de hacer funcionar este equipo o realizarle mantenimiento.</p> <p>N.º de pieza 107978 (modelos LSC)</p>	
<p><b>ADVERTENCIA:</b> El escape del motor contiene monóxido de carbono, un gas tóxico que podría causar lesiones graves o la muerte. Opere el equipo lejos de ventanas, puertas y conductos de ventilación. No opere el equipo en interiores o en espacios parcialmente cerrados.</p> <p>N.º de pieza 113941</p>	
<p><b>PELIGRO:</b> No usar la varilla de conexión a tierra provocará lesiones graves o la muerte. Coloque la varilla de conexión a tierra en tierra y conecte el cable de conexión a tierra a la orejeta de conexión a tierra en el costado del remolque.</p> <p><b>PELIGRO:</b> Ingresar en el compartimento eléctrico mientras el equipo está en funcionamiento provocará lesiones graves o la muerte. Apague el equipo antes de ingresar al compartimento eléctrico.</p> <p>N.º de pieza 107263</p>	
<p><b>ADVERTENCIA:</b> Subir la torre de iluminación sin colocar los balancines y los gatos de bajada podría causar el vuelco de la máquina y provocar lesiones graves o la muerte. Coloque los balancines y los gatos de bajada en una superficie estable antes de elevar la torre de iluminación.</p> <p>N.º de pieza 107972</p>	
<p><b>PELIGRO:</b> El contacto con las líneas de alta tensión al subir la torre de iluminación provocará lesiones graves o la muerte. Mantenga la torre de iluminación lejos de las líneas de alta tensión.</p> <p>N.º de pieza 107979</p>	
<p><b>ADVERTENCIA:</b> Los materiales humeantes, las llamas descubiertas u otros tipos de ignición cerca de la batería podrían causar una explosión y provocar lesiones graves o la muerte. Mantenga los materiales humeantes, las llamas descubiertas u otros tipos de ignición alejados de la batería.</p> <p><b>ADVERTENCIA:</b> La exposición a materiales corrosivos podría causar lesiones graves o la muerte. Use guantes de protección al manipular la batería.</p> <p>N.º de pieza 107968</p>	

## Modelos internacionales

**PELIGRO:** El contacto con las líneas de alta tensión al subir la torre de iluminación provocará lesiones graves o la muerte. Mantenga la torre de iluminación lejos de las líneas de alta tensión.

**ADVERTENCIA:** Subir la torre de iluminación sin colocar los balancines y los gatos de bajada podría causar el vuelco de la máquina y provocar lesiones graves o la muerte. Coloque los balancines y los gatos de bajada en una superficie estable antes de elevar la torre de iluminación.

**ADVERTENCIA:** No bloquear el seguro del mástil inferior antes de levantar la torre puede hacer que esta caiga y provocar lesiones graves o la muerte. Bloquee el seguro del mástil inferior antes de levantar la torre.

**PRECAUCIÓN:** La nieve y el hielo podrían causar una condición de pérdida de control en el cabrestante y provocar lesiones leves a moderadas. Siempre revise para asegurarse de que el trinquete se enganche en el engranaje y aplique silicona en el cabrestante según sea necesario. N.º de pieza 107250 (Modelos de torre plegable)



**ADVERTENCIA:** Permanecer debajo del mástil y las luminarias de la torre de iluminación mientras esta se baja podría provocar lesiones graves o la muerte. Mantenga a otras personas alejadas de la torre de iluminación cuando esta se baje y eleve.

**ADVERTENCIA:** Manipular luminarias cuando estas están calientes podría provocar lesiones graves o la muerte. Manténgase alejado de las luminarias cuando estén encendidas o calientes.

**ADVERTENCIA:** Mirar las luminarias encendidas podría provocar lesiones graves. No mire directamente las luminarias encendidas. N.º de pieza 118444 (Modelos de torre vertical)



**ADVERTENCIA:** Abrir la tapa de un radiador caliente podría provocar lesiones graves o la muerte. Permita que el radiador se enfríe antes de abrir la tapa.

**ADVERTENCIA:** El contacto con piezas giratorias podría provocar lesiones graves o la muerte. Manténgase alejado de las piezas giratorias. N.º de pieza 107986

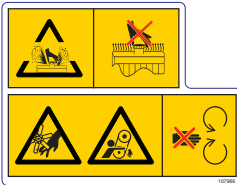

**ADVERTENCIA:** Mirar las luminarias encendidas podría provocar lesiones graves. No mire directamente las luminarias encendidas. N.º de pieza 107259



## Modelos internacionales

**PELIGRO:** El contacto con las líneas de alta tensión al subir la torre de iluminación provocará lesiones graves o la muerte. Mantenga la torre de iluminación lejos de las líneas de alta tensión.

**ADVERTENCIA:** No bloquear el seguro del mástil inferior antes de levantar la torre puede hacer que esta caiga y provocar lesiones graves o la muerte. Bloquee el seguro del mástil inferior antes de levantar la torre.

**PRECAUCIÓN:** La nieve y el hielo podrían causar una condición de pérdida de control en el cabrestante y provocar lesiones leves a moderadas. Siempre revise para asegurarse de que el trinquete se enganche en el engranaje y aplique silicona en el cabrestante según sea necesario. N.º de pieza 107451 (Modelos de torre plegable)



**ADVERTENCIA:** Manipular luminarias cuando estas están calientes podría provocar lesiones graves o la muerte. Manténgase alejado de las luminarias cuando estén encendidas o calientes. N.º de pieza 107262

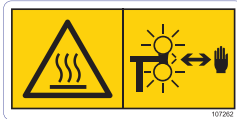

**ADVERTENCIA:** El exceso de velocidad de remolque podría provocar lesiones graves o la muerte. No exceda las 65 mph (105 km/h) cuando arrastre el remolque.







**ADVERTENCIA:** No asegurar la torre en la posición baja puede causar que las luminarias se desprendan y provocar lesiones graves o la muerte. Bloquee la torre de iluminación en la posición baja antes de arrastrar con un remolque. N.º de pieza 107452 (Modelos de torre plegable)



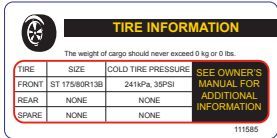

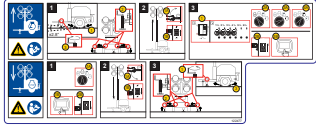
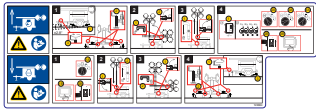
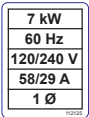
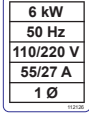
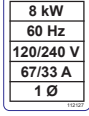
**ADVERTENCIA:** El exceso de velocidad de remolque podría provocar lesiones graves o la muerte. No exceda las 65 mph (105 km/h) cuando arrastre el remolque.

**ADVERTENCIA:** No asegurar la barra de iluminación y no bajar la torre puede causar que las luminarias se desprendan y provocar lesiones graves o la muerte. Bloquee la torre de iluminación en la posición más baja y asegure la barra de iluminación antes de arrastrar con un remolque. N.º de pieza 107458 (Modelos de torre vertical)



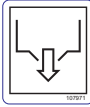
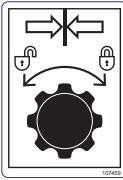
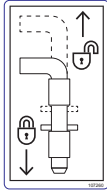
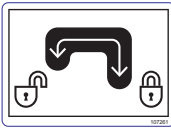
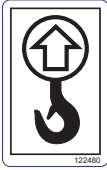



Todos los modelos	
Información del neumático N.º de pieza 111585	
Detención de emergencia N.º de pieza 105567	
Instrucciones de operación N.º de pieza 122477 (Modelos de torre vertical)	
Instrucciones de operación N.º de pieza 122984 (Modelos de torre plegable)	
Información eléctrica N.º de pieza 112125	
Información eléctrica N.º de pieza 112126	
Información eléctrica N.º de pieza 112127	
Punto de sujeción N.º de pieza 109005	
Cavidad para grúa horquilla N.º de pieza 107254	
Drenaje del aceite del motor N.º de pieza 107973	

Todos los modelos	
Drenaje de contención de líquidos N.º de pieza 107973	
Light Tower Transport Alignment Part No. 107459 (Modelos de torre plegable)	
Mast Latch (Bottom) Part No. 107260 (Modelos de torre plegable)	
Mast Latch (Top) Part No. 107261 (Modelos de torre plegable)	
Peso de elevación N.º de pieza 122480	
Número de serie del remolque (VIN) N.º de pieza 113590 (Modelos de torre vertical) N.º de pieza 113589 (Modelos de torre plegable)	

## Íconos de funcionamiento

La siguiente tabla contiene íconos de funcionamiento que se pueden encontrar en la unidad, junto con el significado de cada ícono.

Ícono	Significado	Ícono	Significado
	Energía encendida		Elevación de torre de iluminación
	Unidad apagada		Descenso de torre de iluminación
	Detención del motor		Drenaje del aceite del motor
	Marcha del motor		Drenaje del refrigerante del motor

Ícono	Significado	Ícono	Significado
	Arranque del motor		Drenaje de contención de líquidos
	Pre calentamiento del motor		Disyuntor
	Contador horario		Disyuntor de desconexión
	Luz interior del remolque		Conexión a tierra
	Luz de trabajo		

## Características y controles

La Allmand® Night-Lite Pro II® Light Tower está destinada para ser usada como dispositivo de iluminación estacionario para iluminar grandes áreas.

Para identificar las características y controles de la máquina, compare las figuras 1 y 2 con las tablas que se presentan a continuación. Consulte **Transporte** y **Operación** para obtener una información detallada de cada característica y control.

### Modelos de torre manual (plegable)

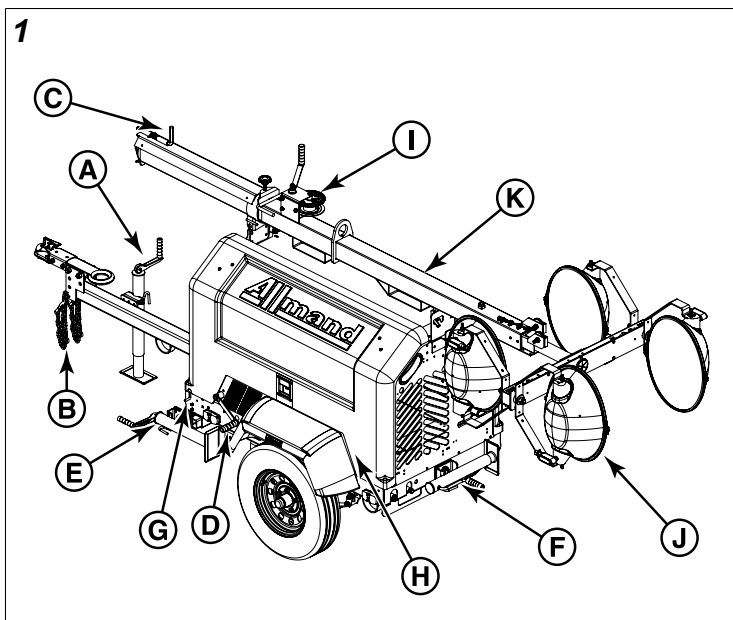

Ref.	Descripción
A	Gato de la lengua
B	Cadenas de seguridad (2)
C	Pasador de bloqueo
D	Mango del cabrestante
E	Balancines delanteros y gato estabilizador (2)
F	Gato del estabilizador posterior
G	Pasador de retención del balancín
H	Puerta izquierda y acceso al motor

Ref.	Descripción
I	Cabrestante de la torre
J	Luminaria (4)
K	Torre manual

### Modelos de torre hidráulica (vertical)

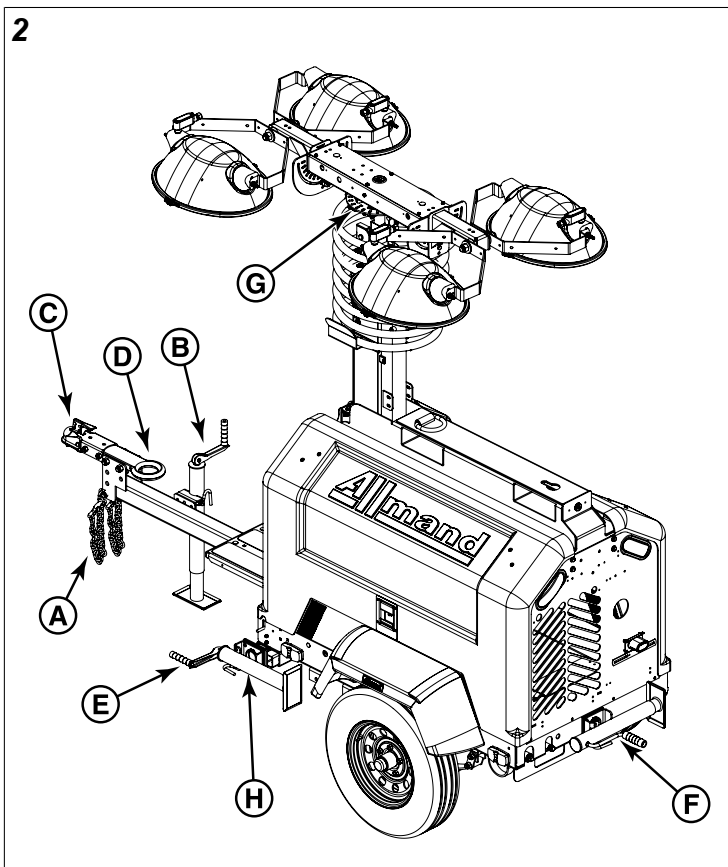

Ref.	Descripción
A	Cadenas de seguridad (2)
B	Gato de la lengua
C	Enganche de bola
D	Anillo de contera
E	Gato del estabilizador delantero (2)
F	Gato del estabilizador posterior
G	Pasador de estacionamiento de la barra de iluminación
H	Balancines (2)

## Lista de verificación previa a la operación

Realice los siguientes controles antes de transportar u operar con la unidad, al realizar un mantenimiento general y después de que la torre de iluminación haya estado almacenada o esté inactiva durante un período de tiempo.



## ADVERTENCIA

### Peligro de operación no segura

- Operar o transportar la máquina con piezas desgastadas, dañadas o faltantes puede provocar lesiones graves o la muerte. Siempre reemplace oportunamente las piezas faltantes, dañadas o desgastadas. No transporte ni opere la máquina hasta que se hayan reemplazado todas las piezas desgastadas, dañadas o faltantes, y después de que se haya verificado su buen funcionamiento.

#### Nota:

Se recomienda el uso de repuestos autorizados de Allmand. La garantía no cubre daños ni problemas de rendimiento provocados por el uso de piezas que no sean los repuestos autorizados.

1. Verifique que todas las calcomanías de seguridad y de operación estén presentes y sean legibles. Consulte **Seguridad - Calcomanías de seguridad**.
2. Verifique que todos los manuales del operador (del producto, motor, generador, etc.) se encuentren en la unidad.
3. Revise que los siguientes componentes no se encuentren desgastados o dañados y que operen adecuadamente:
  - a. Gato de la lengua de remolque
    - Verifique que no haya corrosión ni daños. Repare o reemplace según sea necesario.
    - Verifique que funcione correctamente. Consulte **Transporte - Uso del gato de la lengua**.
  - b. Conjunto de enganche (acoplador del remolque / argollón de contera)
    - Verifique que no haya corrosión ni daños. Repare o reemplace según sea necesario.
    - Verifique que funcione correctamente. Consulte **Transporte - Acople y desacople del enganche del remolque**.
    - Verifique que las piezas estén correctamente ajustadas. Ajuste según sea necesario.
  - c. Cadenas de seguridad
    - Verifique que no haya corrosión ni daños. Repare o reemplace según sea necesario.
    - Verifique que las piezas estén correctamente ajustadas. Ajuste según sea necesario.
  - d. Cable de las luces del remolque
    - Verifique que no haya cables cortados, deshilachados o pelados. Repare o reemplace según sea necesario.
    - Verifique que el conector no presente daños. Repare o reemplace según sea necesario.
  - e. Kit de separación (si tiene)

- Verifique los cables o el cable de separación no estén rotos ni deshilachados.
- Verifique el estado de carga de la batería.

#### f. Neumáticos

- Verifique que no presenten desgastes, cortes, rajaduras, etc. Reemplace según sea necesario.
- Verifique y ajuste la presión de inflado. Consulte las **Especificaciones** para conocer la presión de inflado correcta.

#### g. Frenos (si tiene)

- Verifique que los frenos tengan un funcionamiento correcto y que no presenten desgaste. Es necesario realizar tareas de reparación.

#### h. Eje y bastidor

- Verifique que no haya corrosión ni daños. Es necesario realizar tareas de reparación.

#### i. Balancines y gatos estabilizadores

- Verifique que no haya corrosión ni daños. Repare o reemplace según sea necesario.
- Verifique que funcione correctamente. Consulte **Operación - Uso de balancines y gatos estabilizadores**.

#### j. Cableado eléctrico

- Verifique que el cableado eléctrico no presente cortes, desgastes, o esté pelado. Es necesario realizar tareas de reparación.



## ADVERTENCIA

### Peligro de electrocución

- Operar la unidad con el cableado eléctrico cortado, desgastado o pelado podría provocar lesiones graves o la muerte. Repare o reemplace el cableado eléctrico dañado antes de operar la torre de iluminación.
- a. Motor
    - Verifique que no haya fugas u otros signos de desgaste o daño. Es necesario realizar tareas de reparación.
    - Verifique que el filtro de aire esté firmemente instalado y que los sellos y las abrazaderas de la manguera estén correctamente asegurados. Verifique el elemento del filtro de aire. Reemplace las piezas, si es necesario.
  - b. Torre de iluminación
    - Verifique que no haya cables desgastados o deshilachados, fugas hidráulicas, etc. Es necesario realizar tareas de reparación.
    - Verifique y ajuste el nivel de fluido hidráulico (solo en modelos de torres hidráulicas (verticales)).

Consulte **Mantenimiento - Bomba hidráulica**.

m. Luces de la torre

- Verifique que no hayan lentes, bombillas, etc. rotos. Repare o reemplace según sea necesario.

4. Verifique los niveles de los líquidos.

a. Aceite del motor

- Consulte el manual del operador del motor para conocer las recomendaciones, la capacidad y los procedimientos del uso del aceite.

#### **AVISO**

El funcionamiento del motor sin aceite causará daños al mismo.

b. Refrigerante del motor

- Consulte el manual del operador del motor para conocer las recomendaciones, la capacidad y los procedimientos del uso del líquido refrigerante.

#### **AVISO**

El funcionamiento del motor sin refrigerante causará daños al mismo.

c. Combustible

- Consulte **Funcionamiento - Abastecimiento de combustible de la unidad** para conocer la ubicación del tanque de combustible, la capacidad y los procedimientos de abastecimiento.

## Transporte



### **ADVERTENCIA**

#### **Peligro de operación no segura**

- Operar el equipo sin tener la capacitación adecuada puede provocar lesiones graves o la muerte. Nunca permita que una persona opere el equipo si no cuenta con la capacitación adecuada.

Antes de transportar, lea **Seguridad**.

## Preparación para la entrega en el lugar de trabajo

Prepare la unidad para su entrega en el lugar de trabajo, en especial si ha permanecido almacenada o ha estado inactiva durante un período de tiempo.



### **ADVERTENCIA**

#### **Peligro de operación no segura**

- Operar o transportar una máquina con piezas faltantes, dañadas o desgastadas puede provocar lesiones graves o la muerte. Siempre reemplace oportunamente las piezas faltantes, dañadas o desgastadas. No opere ni transporte esta máquina hasta que se hayan reemplazado todas las piezas faltantes, dañadas o desgastadas y después de que se haya verificado su correcto funcionamiento.
1. Realice todas las verificaciones previas a la operación. Consulte la **Lista de verificación previa a la operación**.
  2. Haga funcionar el motor completando un ciclo de arranque y apagado para verificar su funcionamiento. Consulte **Operación - Operación del motor**. También consulte el Manual del operador del motor.
  3. Eleve y baje la torre de iluminación para verificar su funcionamiento. Consulte **Operación - Elevación y bajada de la torre de iluminación**.
  4. Encienda y apague las luces de la torre para verificar su funcionamiento. Consulte **Operación - Operación de las luces de la torre**.

## Preparación para el transporte

1. Apague las luces de la torre. Consulte **Funcionamiento: funcionamiento de las luces de la torre**.
2. Apague el motor. Consulte **Operación: operación del motor**. También consulte el Manual del operador del motor.
3. Baje la torre de iluminación y ajuste las luces en posición de transporte. Consulte **Operación: elevación y bajada de la torre de iluminación y Operación: ajuste de las luces de la torre**.



### **ADVERTENCIA**

#### **Peligro de vuelco**

- No bajar la torre de iluminación a la posición de transporte antes de transportarla puede causar lesiones graves o la muerte. Siempre baje la torre de iluminación a la posición de transporte antes de transportarla.



### **ADVERTENCIA**

#### **Peligro de quemaduras**

- Manipular las lámparas de la torre cuando están calientes podría provocar lesiones graves. Permita que las luces se enfríen antes de manipular o utilicen guantes resistentes al calor.
4. Retraiga los gatos estabilizadores y los balancines. Consulte **Operación: uso de balancines y gatos estabilizadores**.

5. Cierre y bloquee todas las puertas de acceso.

## Remolque

La velocidad máxima en carretera es de 55 mph (90 km/h). La velocidad máxima fuera de carretera es de 10 mph (16 km/h). No exceda estos límites de velocidad.



### ADVERTENCIA

#### Peligro de operación no segura

- El exceso de velocidad al transportar el remolque de la torre de iluminación a más de 55 mph (90 km/h) en carretera puede provocar lesiones graves o la muerte. No arrastre el remolque de la torre de iluminación a más de 55 mph (90 km/h) en carretera.

### Vehículo remolcador / requisitos de enganche

1. Revise la clasificación de Peso Bruto Vehicular (GVWR) del remolque de la torre de iluminación. Consulte las **Especificaciones**.
2. Revise la clasificación de capacidad de remolque del vehículo de remolque y del enganche. Ambas capacidades deben cumplir o exceder el GVWR del remolque de la torre de iluminación.

*Nota:* Revise el manual del propietario del vehículo y el manual del propietario del enganche para conocer las capacidades de remolque.



### ADVERTENCIA

#### Peligro de remolque

- Usar un vehículo remolcador o un enganche con una capacidad de remolque inferior al GVWR del remolque de la torre de iluminación podría causar lesiones graves o la muerte. Use solo un vehículo remolcador o un enganche con una capacidad de remolque que cumpla o exceda el GVWR del remolque de la torre de iluminación.

### Controle el tipo de enganche del vehículo remolcador

El remolcador de la torre de iluminación está diseñado para los siguientes tipos de enganche de vehículos remolcadores:

- Enganche de bola de 2 in (50,8 mm)
- Enganche de clavija

Asegúrese de que el vehículo remolcador esté equipado con alguno de estos tipos de enganche. Instalar si es necesario.



### ADVERTENCIA

#### Peligro de operación no segura

- No usar un enganche de vehículo remolcador que concuerde con el conjunto de enganche del remolcador puede provocar lesiones graves o la muerte. Use solo un enganche de vehículo remolcador que concuerde con el conjunto de enganche del remolcador.

### Inversión del conjunto de enganche del remolque

El conjunto de enganche del remolque es reversible. Use el acoplador del remolque (A, Figura 3) para enganches de bola

o el argollón de contera (B) para enganches de clavija. Para invertir el conjunto de enganche del remolque:

1. Quite las piezas de montaje (C, Figura 3).

2. Invierta el conjunto de enganche del remolque.

*Nota:* Use el juego de orificios de montaje en la lengua del remolque. Esto mantendrá el remolque lo más nivelado posible cuando esté conectado a un vehículo de remolque.

3. Vuelva a colocar las piezas. Apriete firmemente.



### ADVERTENCIA

#### Peligro de operación no segura

- No instalar apropiadamente el conjunto de enganche del remolque puede ocasionar lesiones graves o la muerte. Instale debidamente el conjunto de enganche del remolque y ajuste firmemente las piezas.

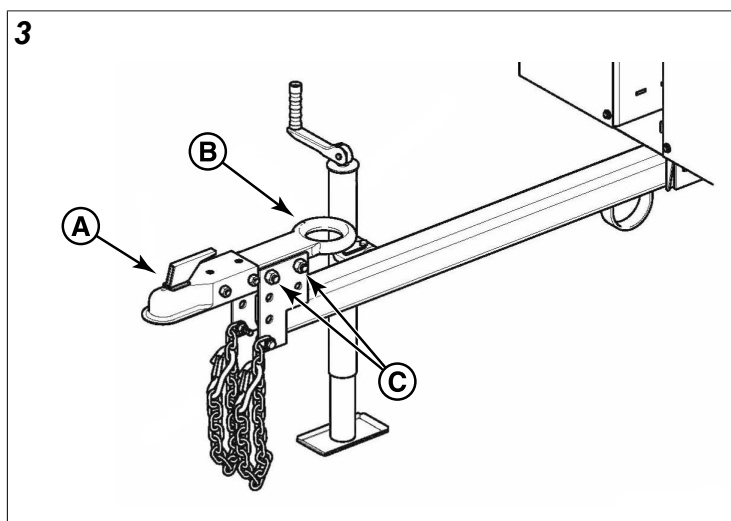

### Conecte el remolque de la torre de iluminación al vehículo remolcador.

1. Coloque cuñas para las ruedas. Ubique firmemente la cuña contra la parte delantera y posterior de la rueda (A, Figura 4) en ambos lados del remolque de la torre de iluminación.

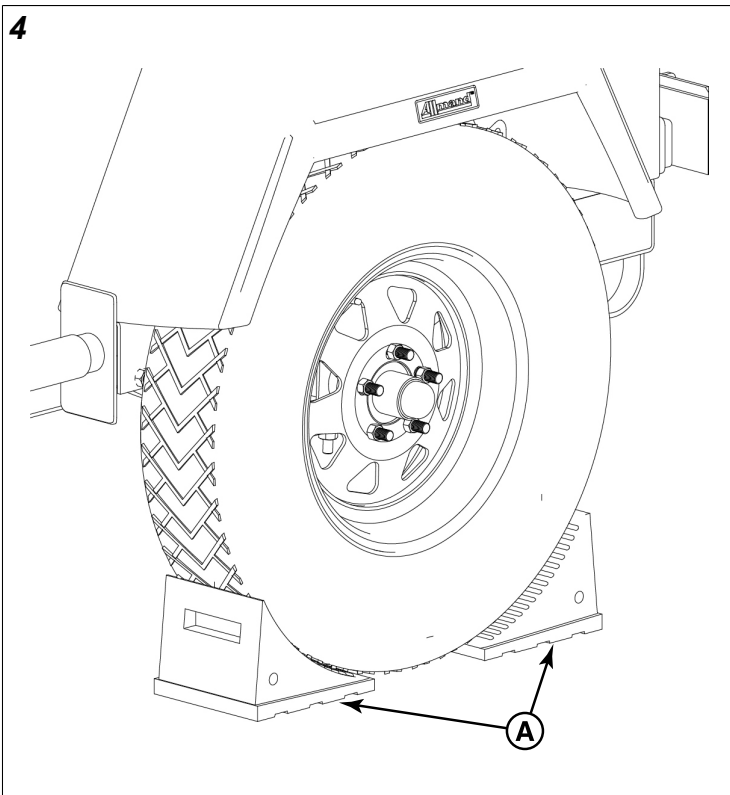

2. Para levantar la lengua del remolque, utilice el gato de la lengua. Consulte **Transporte - Uso del gato de la lengua**.
3. Ubique el enganche del vehículo remolcador debajo del enganche del remolque.
4. Acople el enganche del remolque al enganche del vehículo remolcador. Consulte **Transporte - Acople y desacople del enganche del remolque**.
5. Conecte las cadenas de seguridad.

**! ADVERTENCIA**

**Peligro de operación no segura**

- No instalar apropiadamente las cadenas de seguridad puede ocasionar lesiones graves o la muerte. Siempre instale apropiadamente las cadenas de seguridad.
    - a. Conecte las cadenas de seguridad (A, Figura 5) a las cavidades de la cadena de seguridad del vehículo remolcador. Entrecruce las cadenas debajo del enganche para que quede apoyado en caso de que ocurra una desconexión.
    - b. Monte las cadenas lo más ajustadas posible pero con suficiente holgura como para permitir un viraje libre.
6. Conecte el cable de iluminación del remolque.
    - a. Compruebe que el cable de iluminación del remolque coincida con el cable de iluminación del vehículo remolcador. De ser necesario, instale el cable apropiado y/o el conector al vehículo remolcador.
    - b. Conecte el cable de iluminación del remolque al cable de iluminación del vehículo remolcador (B, Figura 5).

- c. Asegúrese de que la holgura sea adecuada para permitir virar sin que el cable se arrastre por el suelo.
- d. Revise que las luces del remolque funcionen correctamente.

**! ADVERTENCIA**

**Peligro de operación no segura**

- Una falla en el funcionamiento de las luces del remolque puede provocar lesiones graves o la muerte. Siempre revise que las luces del remolque funcionen correctamente, y repare o reemplace según sea necesario.

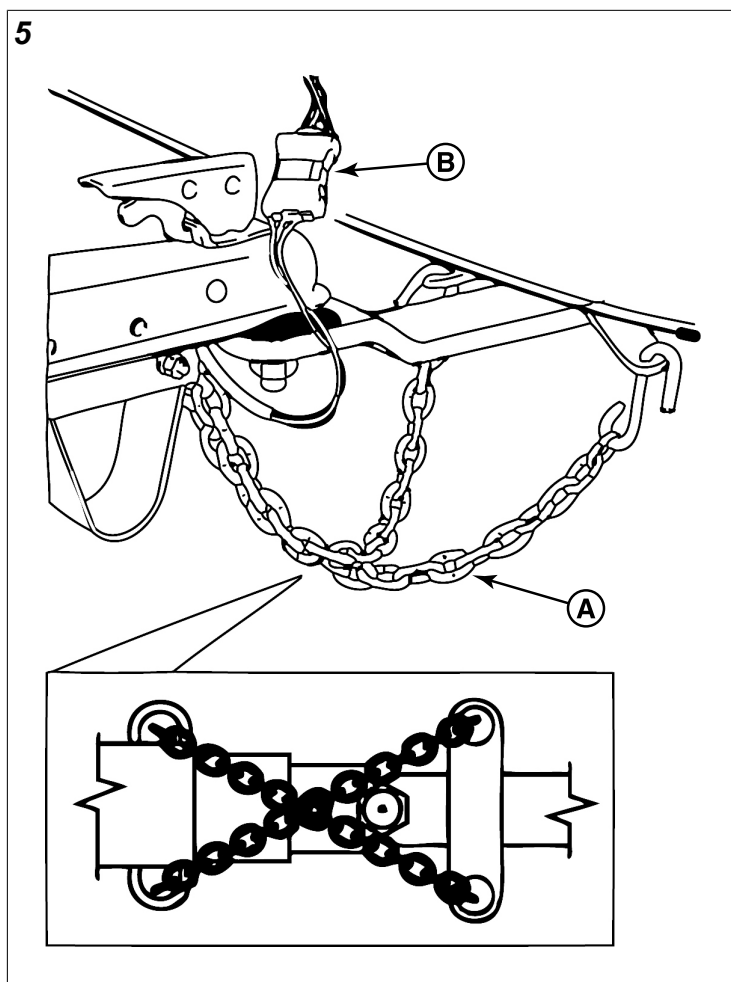

7. Retracción del gato de la lengua. Consulte **Transporte - Uso del gato de la lengua**.
8. Retire las cuñas las ruedas.

**Ahora el remolque está listo para remolcar.**

**Para desconectar el remolque del vehículo remolcador**

1. Acúñe las ruedas.
2. Extienda el gato de la lengua. Consulte **Transporte - Uso del gato de la lengua**.
3. Desconecte el cable de iluminación del remolque del cable de iluminación del vehículo remolcador.

4. Quite las cadenas de seguridad de las cavidades del vehículo remolcador.
5. Desacople el enganche del remolque del enganche del vehículo remolcador. Consulte **Transporte - Acople y desacople del enganche del remolque**.
6. Aleje el vehículo remolcador de la unidad.

### Operación del gato de la lengua

La unidad está equipada con un gato de la lengua para elevar y bajar la lengua del remolque y para nivelarlo de adelante hacia atrás.

#### Para extender el gato de la lengua

1. Retire el perno de bloqueo (A, Figura 6).
2. Gire el gato de la lengua 90° hasta la posición de funcionamiento (B, Figura 6). Instale el perno de bloqueo del gato (C).



#### ADVERTENCIA

##### Peligro de funcionamiento inseguro

- No instalar el perno de bloqueo del gato puede provocar lesiones graves o la muerte. Asegúrese de bloquear el gato de la lengua en la posición de funcionamiento con el perno de bloqueo del gato.

3. Despliegue la manija del gato hasta la posición de funcionamiento (D, Figura 6).

#### Para bajar la pata del gato (levantar la lengua del remolque)

- Gire la manija del gato en sentido antihorario (E, Figura 6) para bajar la pata del gato (F) y levantar la lengua del remolque.

#### Para levantar la pata del gato (bajar la lengua del remolque)

- Gire la manija del gato en el sentido de las agujas del reloj (G, Figura 6) para subir la pata del gato (H) y bajar la lengua del remolque.

#### Para retraer el gato de la lengua

1. Asegúrese de que el remolque esté firmemente apoyado por el vehículo de remolque u otro medio aprobado.



#### ADVERTENCIA

##### Peligro de operación no segura

- No afirmar la lengua del remolque antes de retraer el gato de la lengua podría provocar lesiones graves o la muerte. Asegúrese de que la lengua del remolque esté firmemente apoyada antes de retraer el gato de la lengua.

2. Eleve completamente la pata del gato.
3. Pliegue la manija del gato hasta la posición de transporte (I, Figura 6).
4. Retire el perno de bloqueo del gato (J, Figura 6).

5. Gire el gato de la lengua 90° hasta la posición de transporte (K, Figura 6). Instale el perno de bloqueo del gato (L).

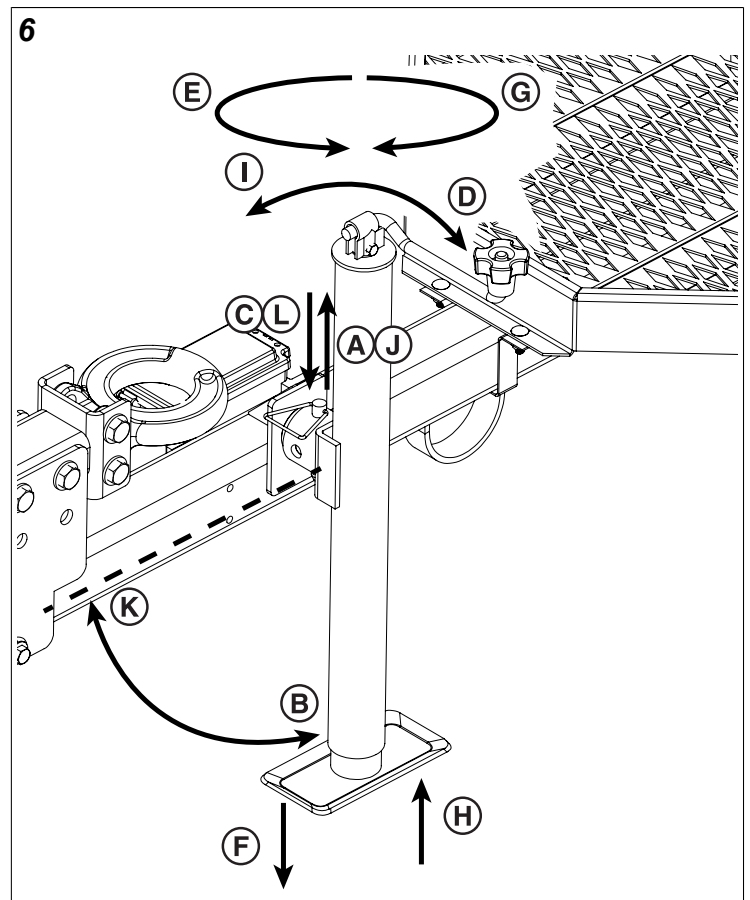

### Acople y desacople del enganche del remolque

#### Acople del remolque (para los enganches de bola)

#### Para acoplar al enganche de bola del vehículo remolcador

1. Tire del gatillo de bloqueo (A, Figura 7), y levante la palanca de bloqueo (B, se muestra levantada).
2. Use el gato de la lengua para bajar el encastre de acoplamiento del remolque (C, Figura 7) por completo sobre la bola del enganche (F). Consulte **Transporte: uso del gato de la lengua**.
3. Ajuste la abrazadera de acoplamiento (D, Figura 7) usando la tuerca de ajuste (E). Para apretar la tuerca de ajuste, gírela en el sentido horario, y para soltarla, gírela en el sentido contrario a las agujas del reloj. El ajuste adecuado se obtiene cuando el acoplador está lo más apretado posible en la bola y la palanca de bloqueo aún se puede abrir y cerrar.



#### ADVERTENCIA

##### Peligro de operación no segura

- No ajustar apropiadamente la abrazadera de acoplamiento puede provocar lesiones graves o la muerte. Ajuste la abrazadera de acoplamiento y verifique que esté ajustada con frecuencia.

- Empuje la palanca de bloqueo hacia abajo hasta la posición de bloqueo. Inserte el pasador de bloqueo (G, Figura 7) en el orificio de la palanca de bloqueo, o bien, use un candado para mayor seguridad.
- Compruebe que el acoplador esté firmemente conectado al enganche de bola.

#### Para desacoplar

- Retire el pasador de bloqueo (o el candado, si se usó) del orificio en la palanca de bloqueo.
- Tire del gatillo de bloqueo y levante la palanca de bloqueo.
- Use el gato de la lengua para elevar el acoplador del remolque hasta quitar del enganche de bola. Consulte **Transporte: uso del gato de la lengua**.

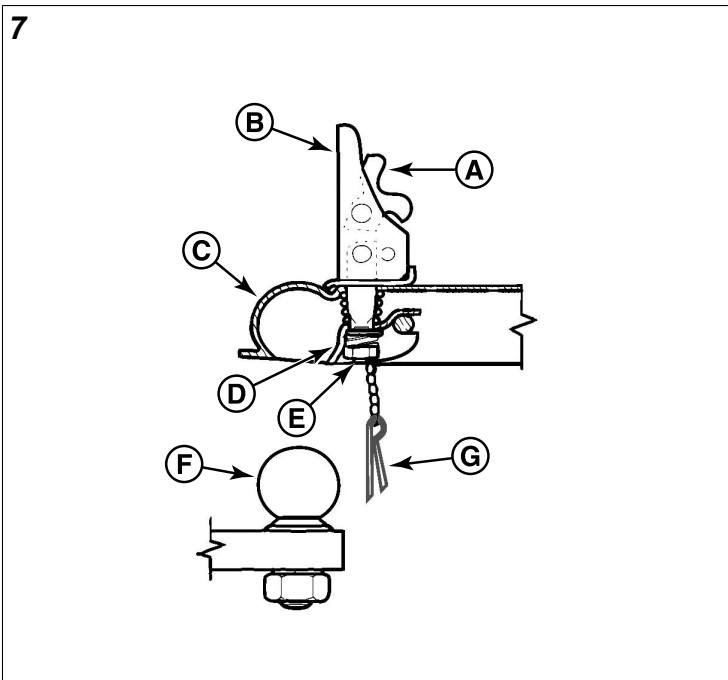

#### Argollón de contera (para enganches de clavijas)

#### Para acoplar al enganche de clavijas del vehículo remolcador

- Abra el pasador de bloqueo (C, Figura 8) del enganche de clavijas del vehículo remolcador (A).

*Nota:* Se muestra un enganche de clavijas estándar; los diseños pueden variar.

- Use el gato de la lengua para bajar el argollón de contera (B, Figura 8) en el gancho del enganche de clavijas. Consulte **Transporte: uso del gato de la lengua**.
- Cierre el pasador de bloqueo. Inserte el perno de bloqueo (D, Figura 8) en el orificio del pasador de bloqueo.

#### Para desacoplar

- Retire el perno de bloqueo del orificio del pasador de bloqueo.
- Abra el pasador de bloqueo.

- Use el gato de la lengua para elevar el argollón de contera hasta quitar del gancho del enganche de clavijas. Consulte **Transporte: uso del gato de la lengua**.

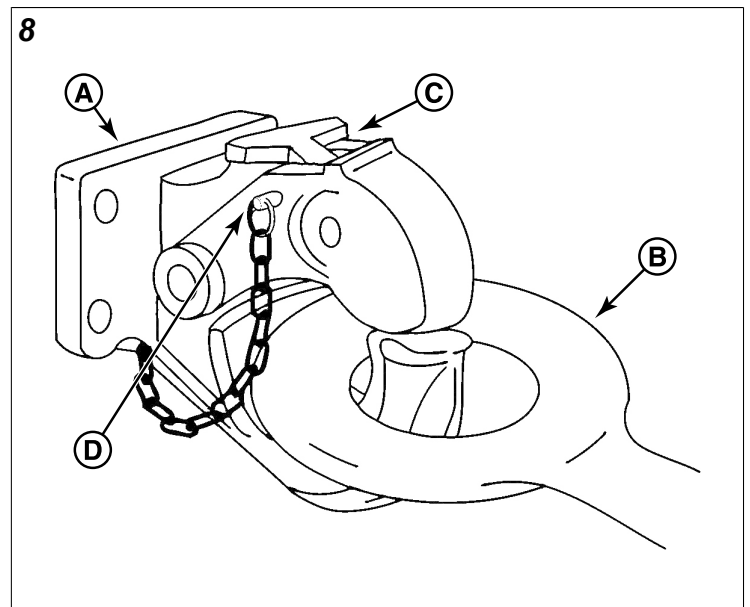

#### Elevación

##### Requerimientos para la elevación de equipos

- Use solo equipos de elevación aprobados con una capacidad de elevación nominal que exceda la GVWR de la unidad. Consulte las **Especificaciones**.



#### ADVERTENCIA

##### Peligro de operación no segura

- No usar equipos de elevación aprobados con una capacidad de elevación nominal que exceda la GVWR puede provocar lesiones graves o la muerte. Use solo equipos de elevación aprobados con una capacidad de elevación nominal que exceda la GVWR de la unidad.

#### Antes de la elevación

- Asegúrese de que la torre de iluminación esté completamente abajo y bloqueada en la posición de transporte. Consulte **Operación - Elevación y bajada de la torre de iluminación**.



#### ADVERTENCIA

##### Peligro de vuelco

- No bajar la torre de iluminación antes de elevar la unidad puede provocar lesiones graves o la muerte. Siempre baje la torre de iluminación antes de elevar la unidad.

#### Puntos de elevación

- Cavidades para grúa horquilla - (A, Figuras 9 y 10) Use paletas de grúa horquilla de al menos 60 in (152 cm) de largo cuando eleve la unidad. Inserte las hojas de la grúa horquilla por completo en las cavidades.

- Cáncamo de elevación - (B, Figuras 9 y 10) Solo use grilletes o un gancho tipo bloqueo cuando utilice el cáncamo.
- En los modelos de torres manuales (plegables), el cáncamo de elevación y las cavidades para la grúa de horquilla superiores están incorporadas al cuerpo de la torre de iluminación. Asegúrese de que la torre de iluminación esté completamente abajo y bloqueada en la posición de transporte antes de elevar la unidad.

**!** **ADVERTENCIA**

**Peligro de operación no segura**

- No usar los puntos de elevación designados para elevar la unidad puede provocar lesiones graves o la muerte. Use solo los puntos de elevación designados para elevar la unidad.

**!** **ADVERTENCIA**

**Peligro de operación no segura**

- No bajar ni bloquear la torre adecuadamente puede provocar lesiones graves o la muerte. Siempre asegúrese de bajar y bloquear la torre adecuadamente antes de intentar elevar la unidad.

**!** **ADVERTENCIA**

**Peligro de aplastamiento**

- Permanecer debajo o cerca de la unidad cuando se está elevando puede provocar lesiones graves o la muerte. Nunca permanezca debajo o cerca de la unidad cuando se está elevando.

9

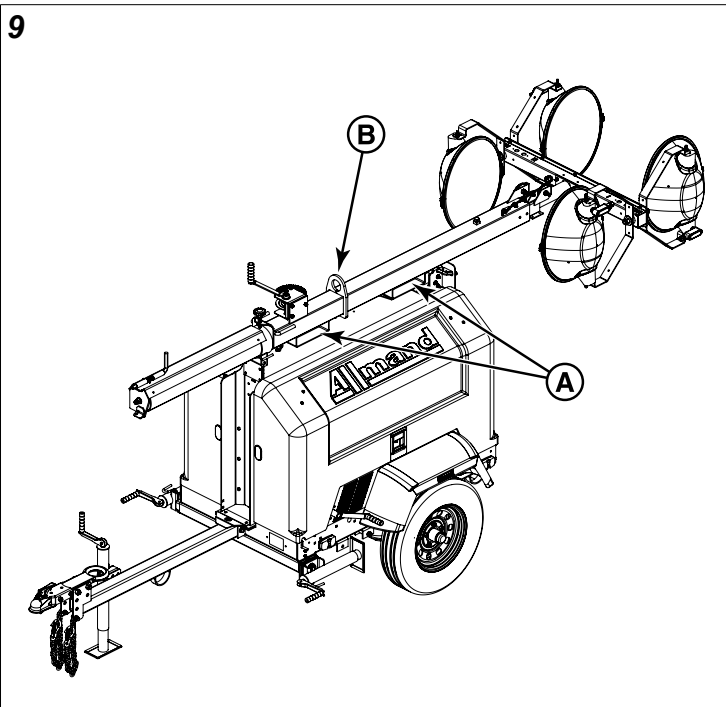

10

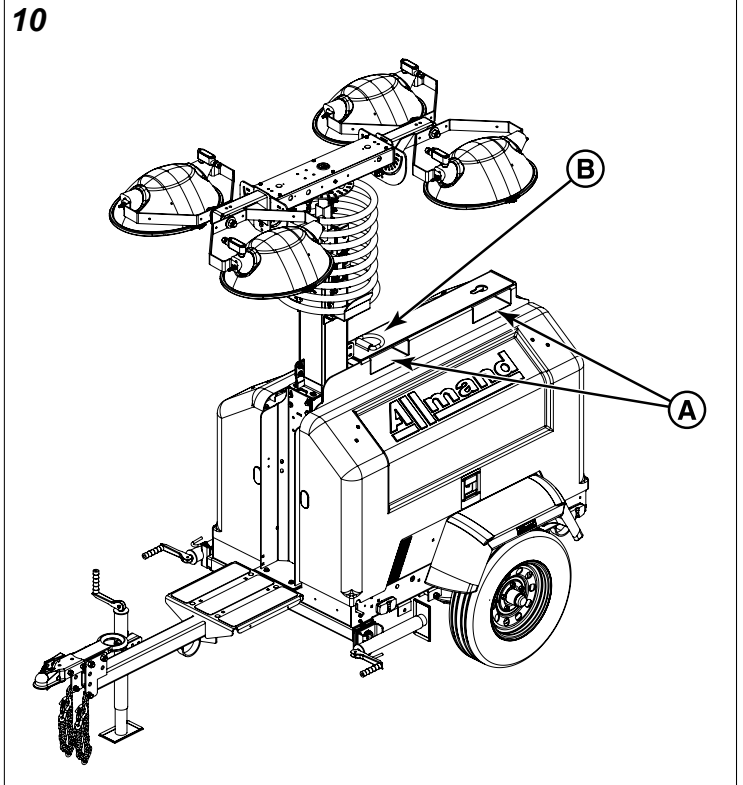

## Transporte en un remolque

Para asegurar la unidad a un remolque se usan tres puntos de sujeción, ubicados en la parte inferior trasera del remolque y el lado inferior de la lengua del remolque (A, Figura 11).

*Nota:* Todos los modelos tienen las ubicaciones de los puntos de sujeción similares.

**!** **ADVERTENCIA**

**Peligro de operación no segura**

- No usar los puntos de fijación designados para asegurar la unidad al remolque puede provocar lesiones graves o la muerte. Siempre use los puntos de fijación designados para asegurar la unidad al remolque.

1. Asegure la unidad en los puntos de fijación con las cadenas o correas adecuadas.

**!** **ADVERTENCIA**

**Peligro de operación no segura**

- No usar cadenas o correas que sean adecuadas para asegurar la unidad al remolque puede provocar lesiones graves o la muerte. Siempre use cadenas o correas adecuadas para asegurar la unidad al remolque.
2. No aplique una fuerza superior a 600 lb (272 kg) a las cadenas o correas.
  3. El operador del camión es responsable de fijar correctamente la carga al remolque de transporte.

11

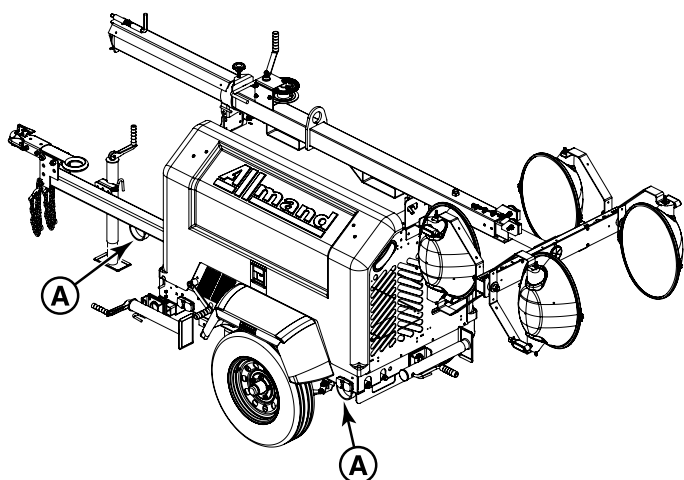

## Funcionamiento

Antes de poner en funcionamiento, lea **Seguridad**.

### Elección del lugar de trabajo

- Obedezca las normas o regulaciones provinciales, estatales y federales, así como las normas o instrucciones del lugar de trabajo.
- Considere lo siguiente al elegir el lugar de trabajo:
  - Superficie del suelo**
    - Instale sobre superficies con terrenos sólidos, planos y uniformes únicamente.
    - No instale en una superficie inclinada de más de 2,8° (5 % de grado), desde la parte delantera a la trasera y de lado a lado.



### ADVERTENCIA

#### Peligro de vuelco

- Instalar la unidad sobre superficies con terrenos blandos e inestables, o con inclinaciones de más de 2,8° (5 % de grado) puede provocar lesiones graves o la muerte. Instale la unidad sobre superficies con terrenos sólidos, planos y uniformes y con inclinaciones de no más de 2,8° (5 % de grado).

#### 2. Obstrucciones aéreas

- Considere la altura de la torre de iluminación cuando se eleva completamente. Consulte **Especificaciones**.
- Evite áreas con:
  - Árboles
  - Líneas de alta tensión



### PELIGRO

#### Peligro de electrocución

- Levantar la torre de iluminación en presencia de líneas de alta tensión provocará lesiones graves o la muerte. Siempre compruebe los cables aéreos y las obstrucciones antes de elevar la torre de iluminación.

- Otras obstrucciones aéreas

#### 3. Viento

- La unidad está diseñada para operar con vientos de hasta 53 mph (85 km/h). No realice operaciones con vientos superiores a 53 mph (85 km/h).



### ADVERTENCIA

#### Peligro de vuelco

- Realizar operaciones con vientos que superen las 53 mph (85 km/h) puede provocar lesiones graves o la muerte. Nunca realice operaciones con vientos superiores a 53 mph (85 km/h).

## Ajuste de la unidad

- Posicione la unidad en el lugar de trabajo. Consulte **Operación: elección del lugar de trabajo**.
- Acuñe las ruedas. Consulte **Transporte: remolque**.
- Si la unidad fue remolcada al lugar de trabajo, desconéctela del vehículo remolcador. Consulte **Transporte: remolque**.
- Nivele el remolque con el gato de la lengua. Consulte **Transporte: uso del gato de la lengua**.
- Extienda los balancines y gatos estabilizadores. Consulte **Operación: uso de balancines y gatos estabilizadores**.
- Ajuste las luces de la torre. Consulte **Funcionamiento: ajuste de las luces de la torre**.
- Elevar la torre de iluminación. Consulte **Operación: elevación y bajada de la torre de iluminación**.
- La unidad está ahora instalada y lista para comenzar a operar.

## Uso de balancines y gatos estabilizadores



### ADVERTENCIA

#### Peligro de vuelco

- No extender los balancines o los gatos estabilizadores puede provocar lesiones graves o la muerte. Siempre extienda los balancines y los gatos estabilizadores antes de elevar la torre de iluminación.

Hay un balancín y un gato estabilizador en el frente derecho y el frente izquierdo de la unidad, y un gato estabilizador en el centro trasero de la unidad.

#### Para extender

1. Levante el pasador de bloqueo del balancín (A, Figura 12).
2. Extienda el balancín por completo (B, Figura 12) hasta que el pasador de bloqueo fije el balancín en la posición de funcionamiento.

#### ADVERTENCIA

##### Peligro de vuelco

No bloquear el balancín en la posición de funcionamiento puede causar lesiones graves o la muerte. Asegúrese de que el balancín esté bloqueado en la posición de funcionamiento.

3. Retire el pasador de bloqueo del gato estabilizador (C, Figura 12).
4. Gire el gato estabilizador (D, Figure 12) 90° hasta la posición de funcionamiento, e instale el pasador de bloqueo. Asegúrese de que el pasador quede completamente insertado en el gato estabilizador.

#### ADVERTENCIA

##### Peligro de vuelco

- No bloquear el gato estabilizador en la posición de funcionamiento con el pasador de bloqueo puede causar lesiones graves o la muerte. Asegúrese de que el gato estabilizador esté bloqueado en la posición de funcionamiento con el pasador de bloqueo.

5. Despliegue la manija del gato (E, Figura 12) hasta la posición de funcionamiento.
6. Gire la manija del gato en sentido contrario a las agujas del reloj (F, Figura 12) hasta que la pata del gato (G) esté firmemente apoyada sobre la superficie del lugar de trabajo.
7. Repita el proceso con los balancines y gatos restantes.
8. Una vez que todos los balancines y gatos estabilizadores estén extendidos, use el gato estabilizador y el gato de la lengua para nivelar la unidad en el suelo del lugar de trabajo.

#### Para retraer

1. Gire la manija del gato en el sentido de las agujas del reloj para levantar completamente la pata del gato.
2. Pliegue la manija del gato a la posición de transporte.
3. Retire el pasador de bloqueo del gato del estabilizador.
4. Gire el gato 90° a la posición de transporte, e instale el pasador de bloqueo del gato estabilizador. Asegúrese de que el pasador quede completamente insertado en el gato estabilizador.
5. Levante el pasador de bloqueo del balancín.

6. Retraiga los balancines a la posición de transporte. Asegúrese de que el pasador de bloqueo encaje.

#### ADVERTENCIA

##### Peligro de operación no segura

- No bloquear el balancín en la posición de transporte puede causar lesiones graves o la muerte. Asegúrese de que el balancín esté bloqueado en la posición de transporte.

7. Repita el proceso con los balancines y gatos restantes.

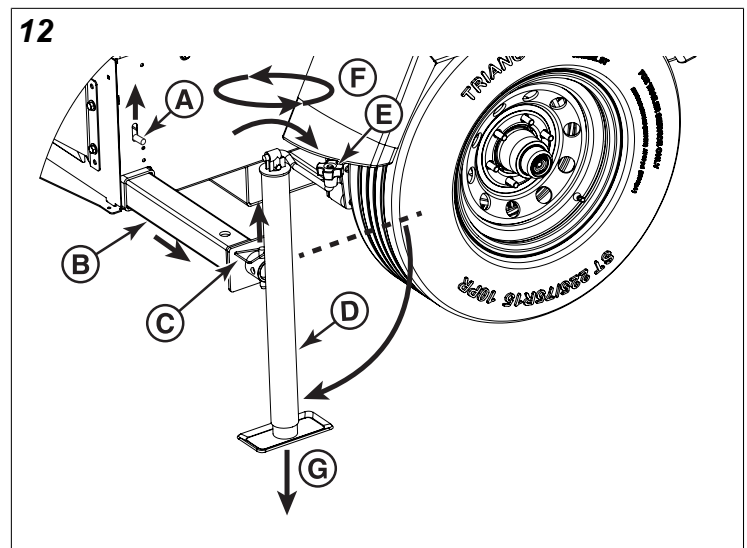

## Ajuste de las luces de la torre

#### ADVERTENCIA

##### Peligro de quemaduras

- Ajustar las luces cuando estén encendidas podría provocar lesiones graves. Apague las luces de la torre y espere 10 minutos para que las luces se enfríen antes de ajustarlas.

*Nota:* Las luces de la torre se deben ajustar en el ángulo de trabajo deseado, antes de elevar la torre de iluminación.

#### Ajuste para el funcionamiento de las torres (plegables) manuales

1. Ajuste cada luminaria individual en el ángulo de trabajo deseado.
  - El pivote central de la horquilla (A, Figura 13) - ajusta el ángulo horizontal de cada luminaria individual. Sujete los lados de la horquilla (B) para ajustarla.
  - Los pivotes de las luces (C, Figura 13) - ajustan el ángulo vertical de cada lámpara. Para ajustar, mueva la lámpara (D) hacia arriba y hacia abajo.
2. La torre de iluminación también puede girarse para tener un ajuste adicional del ángulo de luz. Ver **Funcionamiento - Elevación y bajada de la torre de iluminación.**

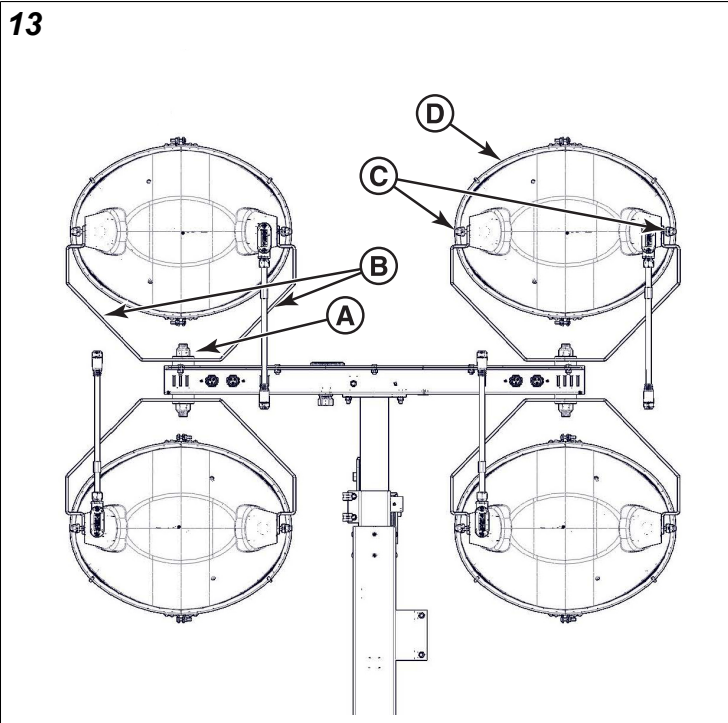

### Torres hidráulicas (verticales) - haluro metálico

1. Coloque la barra de iluminación en el ángulo de trabajo deseado.
  - a. Tire del pasador de estacionamiento (A, Figura 14) y rote 90° para desbloquear la barra de iluminación.
  - b. Gire la barra de iluminación al ángulo de trabajo deseado.
  - c. Si la barra gira con demasiada facilidad o no permanece en la posición de trabajo deseada:
    - Quite el tapón de inserción del centro de la barra de iluminación.
    - Apriete la tuerca del pivote hasta obtener la resistencia deseada.
    - Reemplace el tapón de inserción.
2. Coloque los brazos de la torre en el ángulo de trabajo deseado.
  - a. Afloje la tuerca de ajuste (B, Figura 14) en cada brazo de la torre.
  - b. Gire cada brazo de la torre al ángulo de trabajo deseado.
  - c. Apriete los tornillos de ajuste.
3. Ajuste cada luminaria individual en el ángulo de trabajo deseado.
  - El pivote central de la horquilla (A, Figura 14) - ajusta el ángulo horizontal de cada luminaria individual. Sujete los lados de la horquilla para ajustarla.

- Los pivotes de las luces (A, Figura 14) - ajustan el ángulo vertical de cada luminaria. Para ajustar, mueva las luces hacia arriba y hacia abajo.

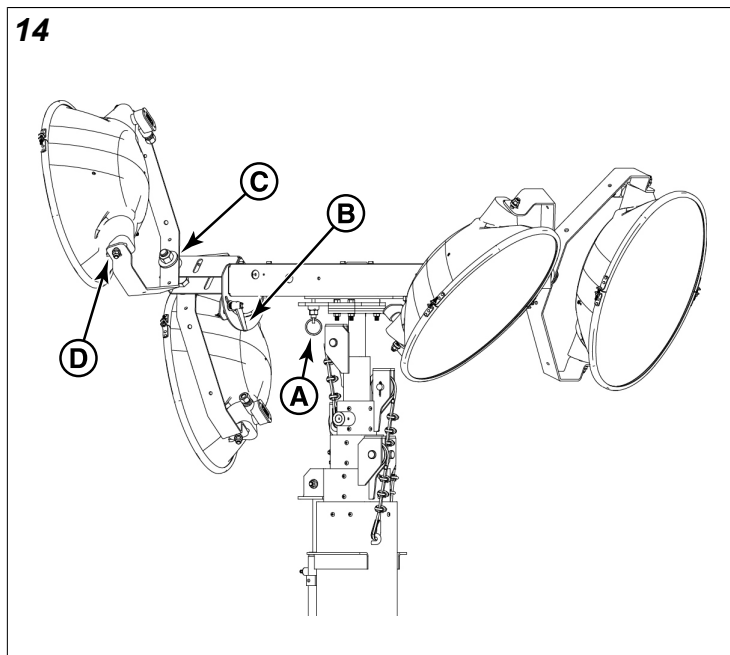

### Torres hidráulicas (verticales) - LED

1. Coloque la barra de iluminación en el ángulo de trabajo deseado.
  - a. Tire del pasador de estacionamiento (A, Figura 15) y gire 90° para desbloquear la barra de iluminación.
  - b. Gire la barra de iluminación al ángulo de trabajo deseado.
  - c. Si la barra gira con demasiada facilidad o no permanece en la posición de trabajo deseada:
    - Quite el tapón de inserción del centro de la barra de iluminación.
    - Apriete la tuerca del pivote hasta obtener la resistencia deseada.
    - Reemplace el tapón de inserción.
2. Coloque los brazos de la torre en el ángulo de trabajo deseado.
  - a. Afloje la tuerca de ajuste (B, Figura 15) en cada brazo de la torre.
  - b. Gire cada brazo de la torre al ángulo de trabajo deseado.
  - c. Apriete los tornillos de ajuste.
3. Ajuste cada luminaria individual en el ángulo de trabajo deseado.

- El pivote central de la horquilla (D, Figura 15) - ajusta el ángulo horizontal de cada lámpara. Sujete los lados de la horquilla para ajustarla.
- Las horquillas de las luces ajustan el ángulo vertical de cada lámpara. Afloje la tuerca de ajuste (E, Figura 15), mueva la lámpara hacia arriba y hacia abajo para ajustar, luego apriete la tuerca de ajuste.

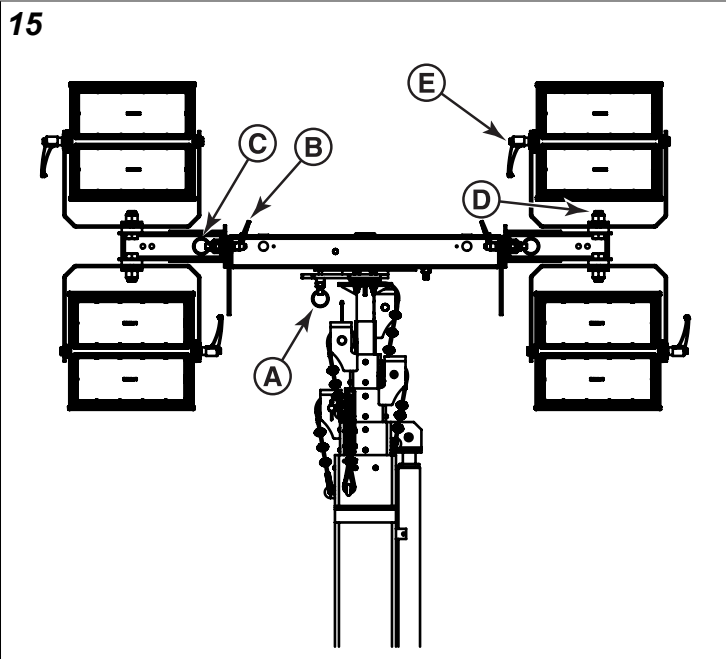

### Ajuste para transporte o almacenamiento de las torres (plegables) manuales

1. Gire las horquillas de las luces 90° (perpendicular) a la barra de iluminación. Vea la figura 16
2. Gire las luces para que enfrenten el centro interno.

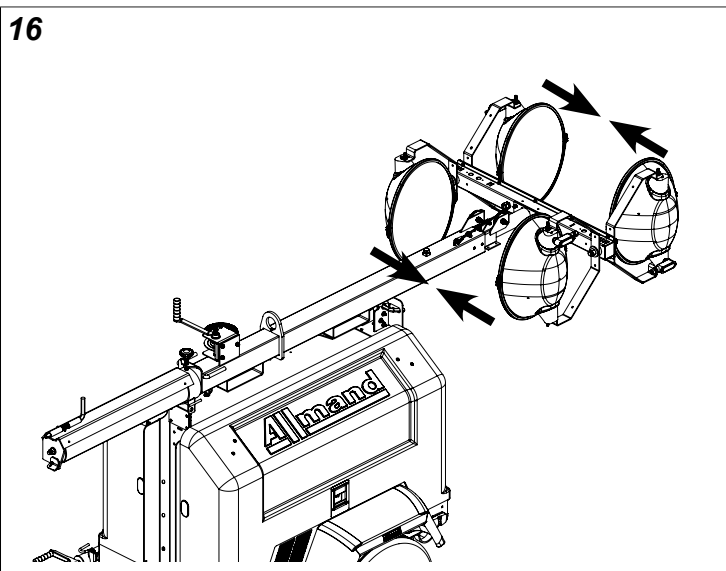

### Modelos de torres hidráulicas (verticales)

1. Coloque la barra de iluminación en la posición de transporte.

- a. Gire la barra de iluminación de adelante hacia atrás. Vea la figura 17
  - b. Tire del pasador de estacionamiento y gire 90° para bloquear la barra de iluminación.
2. Coloque los brazos de la torre en la posición de transporte.
    - a. Afloje la tuerca de ajuste en cada brazo de la torre.
    - b. Gire cada brazo de la torre para colocar las horquillas de las luces en posición horizontal. Vea la Figura 17.
    - c. Apriete los tornillos de ajuste.
  3. Gire las horquillas de las luces paralelas a la barra de iluminación.
  4. Gire las luces para que enfrenten el centro interno. Vea la Figura 17.

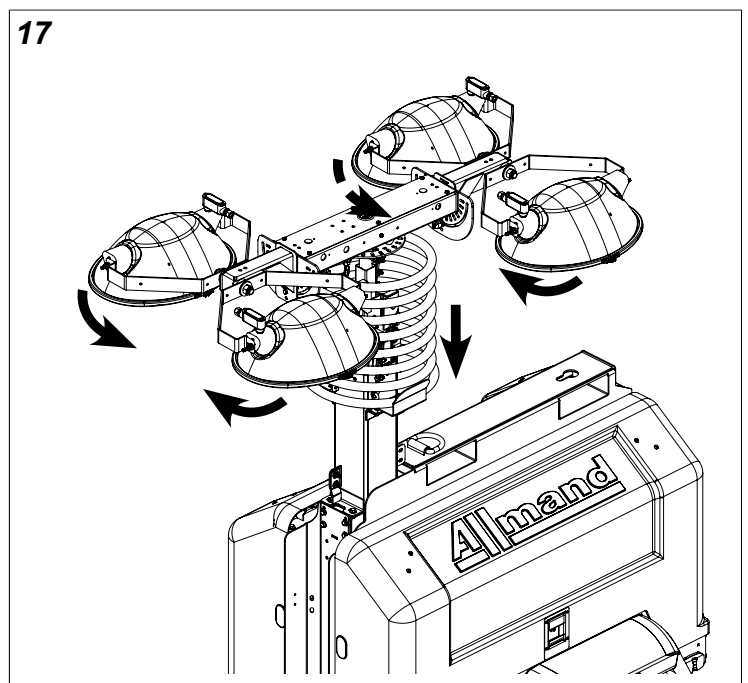

### Elevación y bajada de la torre de iluminación



#### ADVERTENCIA

#### Peligro de aplastamiento

- Elevar o bajar la torre de iluminación con obstrucciones o con personas cerca de ella podría provocar lesiones graves o la muerte. Asegúrese de que no haya obstrucciones ni personas cerca de la torre de iluminación antes de subirla o bajarla.

#### Torres (plegables) manuales

#### Para elevar la torre de iluminación

1. Quite el pasador de bloqueo de la torre (B, Figura 18).
2. Gire el mango del cabrestante (C, Figura 18) en el sentido de las agujas del reloj hasta que la torre de iluminación (A) quede vertical.
3. Bloquee la torre de iluminación en la posición de funcionamiento con el pasador de seguro (E, Figura 18).



### ADVERTENCIA

#### Peligro de operación no segura

- No bloquear la torre de iluminación en la posición de funcionamiento puede causar lesiones graves o la muerte. Asegúrese de bloquear la torre de iluminación en la posición de funcionamiento.
4. Gire el mango del cabrestante (D, Figura 18) de la torre de iluminación en el sentido de las agujas del reloj para elevar los mástiles telescópicos a la altura que desee.

#### Para girar la torre de iluminación al ángulo de trabajo deseado

1. Suelte la perilla de bloqueo de la torre (F, Figura 18).
2. Use los mangos (G, Figura 18) para girar la torre de iluminación al ángulo de trabajo deseado.
3. Apriete la perilla de bloqueo de la torre.

#### Para bajar la torre de iluminación

1. Apague las luces de la torre de iluminación antes de bajarla. Consulte **Funcionamiento - Funcionamiento de las luces de la torre**.
2. Gire la torre de iluminación a la posición de transporte.
  - a. Suelte la perilla de bloqueo de la torre.
  - b. Use los mangos para girar la torre a la posición de transporte (barra de luces a 90° (perpendicular) a la lengua del remolque).
  - c. Apriete la perilla de bloqueo de la torre.
3. Gire el mango del cabrestante de la torre de iluminación en el sentido contrario a las agujas del reloj hasta que los mástiles telescópicos estén completamente abajo.
4. Gire el mango del cabrestante en el lado derecho de la unidad en el sentido de las agujas del reloj para asegurarse de que el cable inferior de la torre de iluminación esté tenso.
5. Desbloquee el pasador de seguro al pie de la torre de iluminación.



### ADVERTENCIA

#### Peligro de operación no segura

- No confirmar que el cable inferior de la torre de iluminación esté tenso puede causar lesiones graves o la muerte. Asegúrese de que el cable inferior de la torre de iluminación esté tenso antes de desbloquear el pasador de seguro.
6. Gire el mango del cabrestante en el lado derecho de la unidad en el sentido contrario de las agujas del reloj

hasta que la torre de iluminación haya bajado a la posición (horizontal) de transporte.



### ADVERTENCIA

#### Peligro de vuelco

- No bajar por completo los mástiles telescópicos antes de bajar la torre de iluminación a la posición de transporte puede causar lesiones graves o la muerte. Siempre baje los mástiles telescópicos por completo antes de bajar la torre de iluminación a la posición de transporte.
7. Fije los cables de las luces en el gancho del soporte posterior de la torre.
  8. Asegure el pasador de bloqueo de la torre.



### ADVERTENCIA

#### Peligro de operación no segura

- No bloquear la torre de iluminación en la posición de transporte con el pasador de bloqueo puede causar lesiones graves o la muerte. Asegúrese de bloquear la torre de iluminación en la posición de transporte con el pasador de bloqueo.

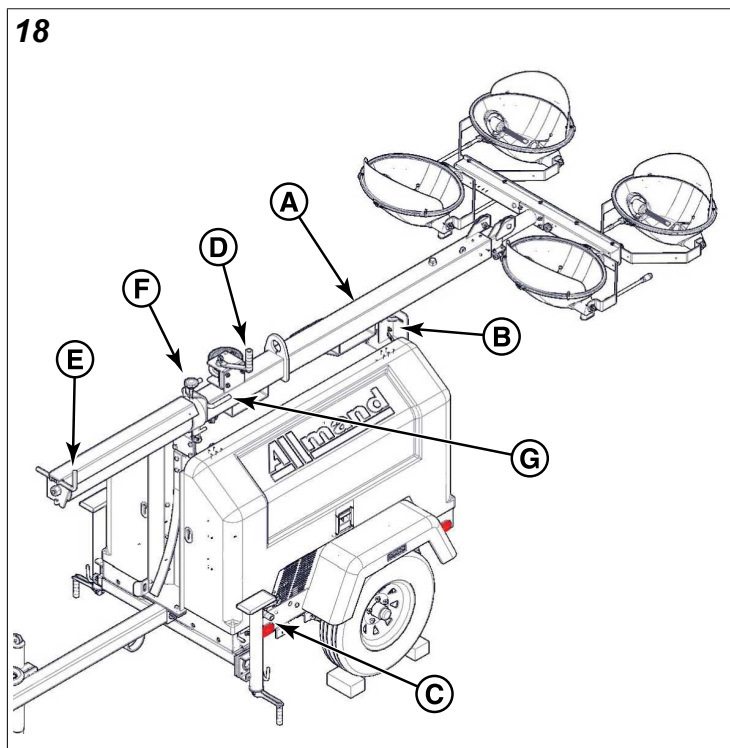

#### Torres hidráulicas (verticales)

*Nota:* El motor no necesita estar en funcionamiento para subir o bajar la torre de iluminación.

#### Para elevar la torre de iluminación

1. Mueva el interruptor de la torre (B, Figura 19) en el panel de control a la posición ARRIBA para elevar la torre (A) a la altura que desee.

## Para bajar la torre de iluminación

1. Apague las luces de la torre de iluminación antes de bajarla. Consulte **Funcionamiento - Funcionamiento de las luces de la torre**.
2. Mueva el interruptor de la torre (B, Figura 19) en el panel de control a la posición ABAJO hasta que la misma (A) esté completamente abajo.
3. Mantenga presionado el interruptor de la torre en la posición ABAJO por tres segundos más, para asegurarse de que la torre se encuentre completamente abajo.

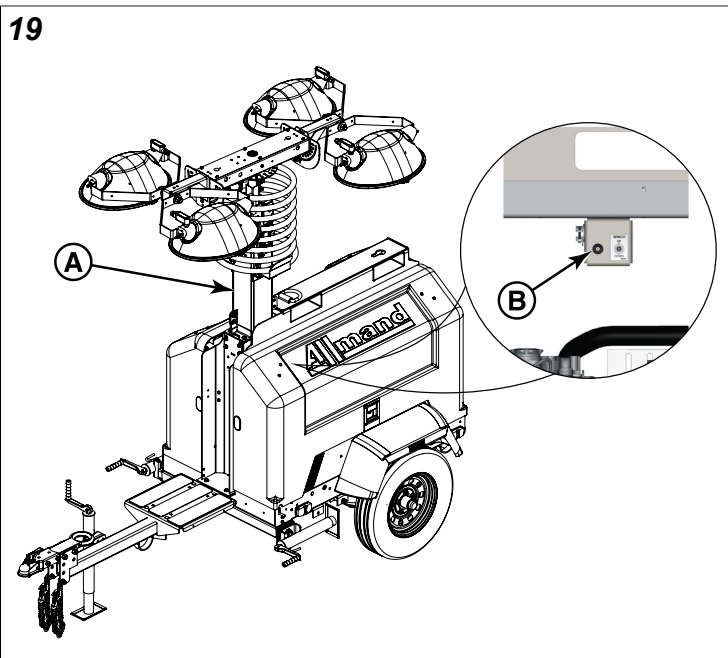

## Abastecimiento de combustible de la unidad

### Para el abastecimiento

- Abra la puerta de acceso al compartimento del motor para acceder al tanque de combustible.
- Abra la tapa de llenado.
- Agregue el combustible que sea necesario. Consulte el Manual del operador del motor para conocer las recomendaciones sobre el combustible. Consulte las **Especificaciones** para conocer la capacidad de combustible.

### AVISO

Solo combustible diésel. Usar gasolina podría dañar el motor.

### AVISO

No se permite el abastecimiento de combustible presurizado.

## Operación del motor

### Antes de poner en funcionamiento

1. Realice verificaciones previas a la operación. Ver **Lista-de verificación previa a la operación**.

2. Asegúrese de que la unidad esté correctamente instalada en el lugar de trabajo. Ver **Funcionamiento - Ajuste de la unidad**.

### Paneles de control del motor

#### Modelos CAT / Kubota / Mitsubishi

Compare la Figura 20 con la tabla a continuación.

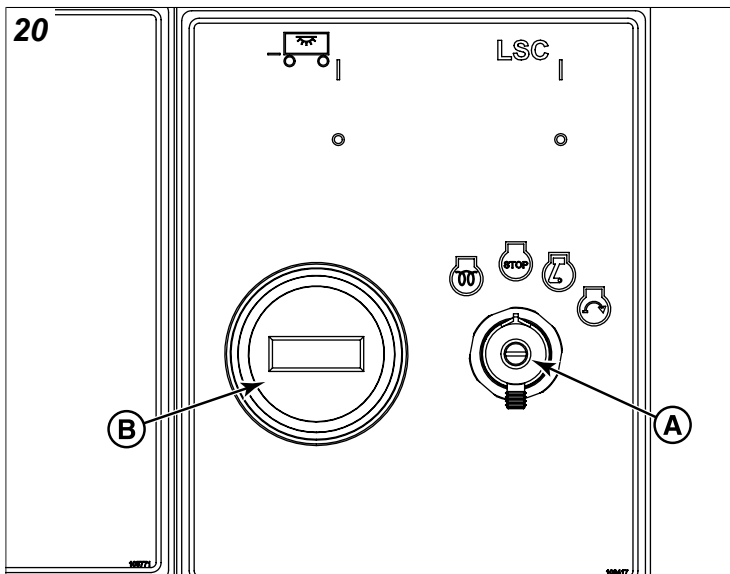

A	Interruptor de llave
B	Contador horario

#### Modelos LSC

Compare la Figura 21 con la tabla a continuación.

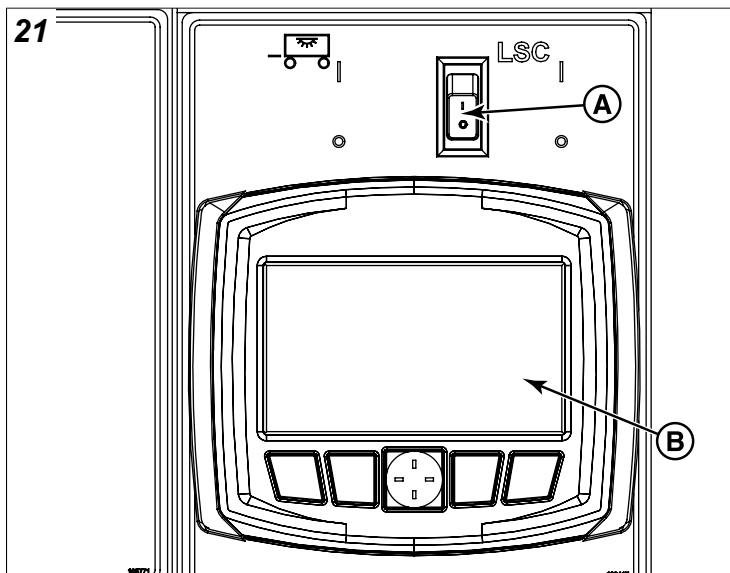

A	Interruptor de Encendido/Apagado LSC
B	Módulo LSC

## Para arrancar el motor

Consulte el Manual del operador del motor que viene con la unidad para conocer las instrucciones de arranque del motor.

Para los modelos LSC, consulte el Manual del operador de LSC que viene con la unidad.

Si el motor se queda sin combustible, deberá purgar el aire del sistema de combustible. Consulte el Manual del operador del motor.

**AVISO** No haga funcionar el arranque durante más de 10 segundos. Espere 30 segundos entre los intentos de arranque. De lo contrario, se pueden provocar daños en el arranque.

**AVISO** Hacer funcionar el motor de arranque mientras el volante del motor aún está girando, podría dañar el engranaje del anillo del motor de arranque o del volante.

## Para apagar el motor

Consulte el Manual del operador del motor que viene con la unidad para conocer las instrucciones de apagado del motor.

Para los modelos LSC, consulte el Manual del operador de LSC que viene con la unidad.

## Apagado automático del motor

El motor está equipado con un sistema de apagado automático del motor para evitar daños excesivos al mismo en caso de baja presión de aceite o alta temperatura del refrigerante. Consulte el Manual del operador del motor para obtener información adicional.

## Operación de las luces de la torre

### Antes de poner en funcionamiento

- Ajuste las luces de la torre. Ver **Funcionamiento** - **Ajuste de las luces de la torre**.
- Elevar la torre de iluminación.  
Ver **Funcionamiento** - **Elevación y bajada de la torre de iluminación**.

## Para encender las luces

Las luces de la torre se controlan automáticamente por medio del sistema de iluminación secuenciado (SLS). Deje los interruptores de luz (A, Figura 22), ubicados en el panel de control de luces, en la posición ENCENDIDO para un control automático de las luces. Sin embargo, las luces individuales se pueden controlar manualmente con los interruptores de luz.

## Para apagar las luces

Al apagar el motor, las luces se apagarán automáticamente. Sin embargo, las luces individuales se pueden apagar manualmente colocando uno o más de los interruptores de luz (A, Figura 22) en la posición APAGADO.

**Nota:** Durante el apagado de luces automático, las luces de la torre se apagarán una fracción de segundo antes del apagado del motor; para evitar dañar el condensador.

22

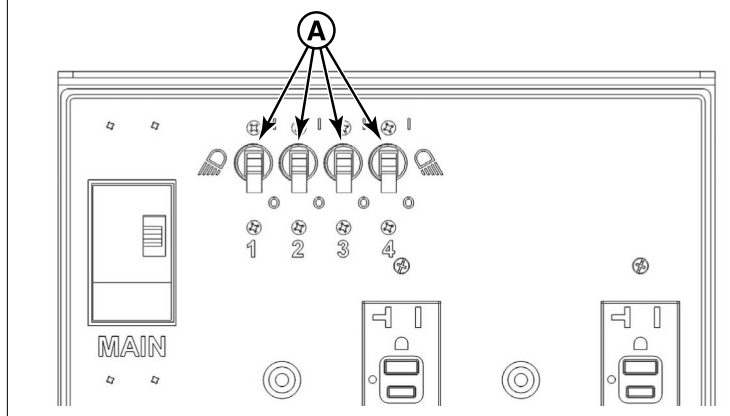

## Tomacorrientes auxiliares de CA

La alimentación se suministra hacia los tomacorrientes solo cuando el motor está en funcionamiento y el disyuntor de circuito principal (A, Figura 23-27) se encuentra en la posición ENCENDIDO. Las unidades vienen equipadas con una variedad de tomacorrientes auxiliares CA:

- Tomacorrientes GFCI (B, Figura 23), protegido por un disyuntor de 20 A (C), O
- Tomacorriente de cierre por torsión (B, Figura 24) y tomacorriente RV (C), protegido por un disyuntor de 30 A (D), y un tomacorriente GFCI (E), protegido por un disyuntor de 20 A (F), O
- Tomacorrientes de cierre por torsión (B, Figura 25), protegido por un disyuntor de 30 A (C), y un tomacorriente GFCI (D), protegido por un disyuntor de 20 A (E), O
- Tomacorrientes RV (B, Figura 26), protegido por un disyuntor de 30 A (C), O
- Tomacorrientes Shucko (B, Figura 27), protegido por un disyuntor (C). (Solo modelos de 50 Hz)

23

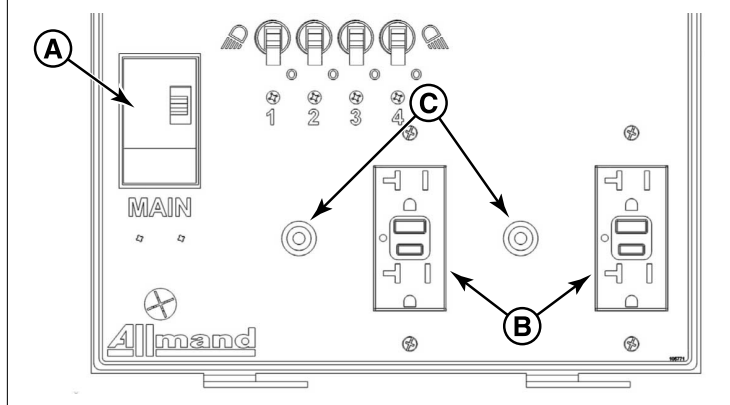

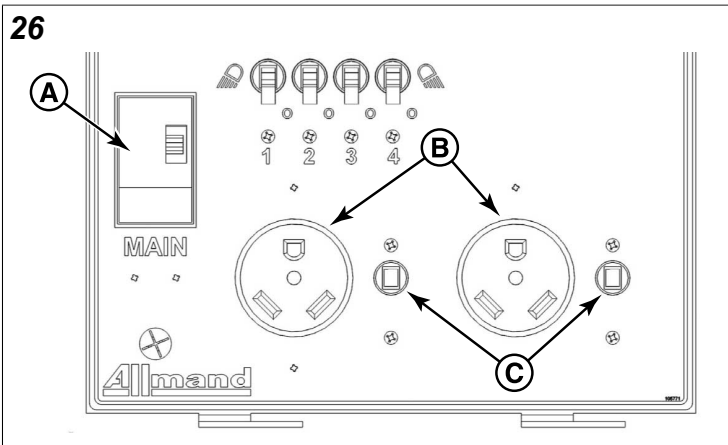
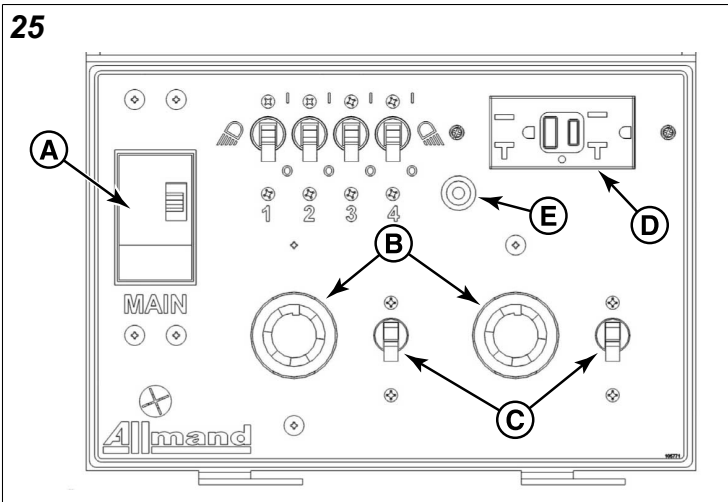
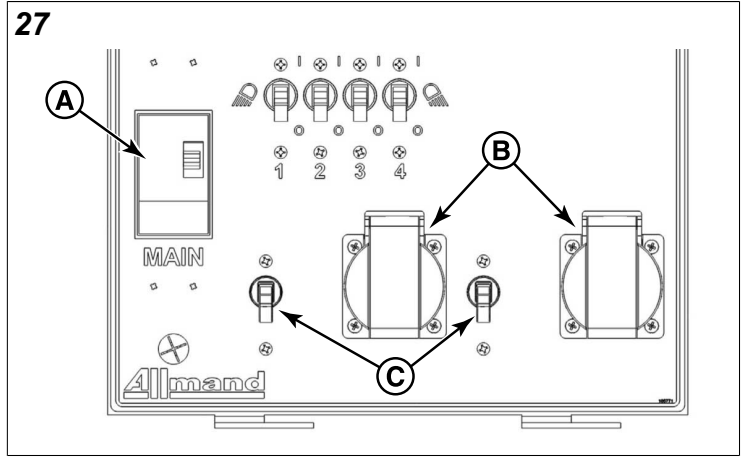
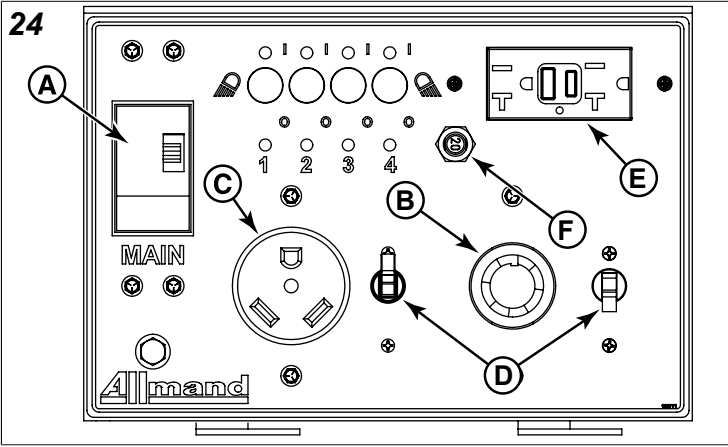

La alimentación hacia los tomacorrientes se suministra solo cuando el motor está en funcionamiento y el disyuntor de circuito principal (A, Figuras 24 a través 27) está ENCENDIDO.

Cada tomacorriente está protegido con un disyuntor especializado. Si el disyuntor se dispara:

1. Desconecte la carga desde el tomacorriente.
2. Apague las luces de la torre o apague el motor.
3. Espere 10 minutos para que el generador se enfríe.
4. Corrija el problema de carga.
5. Arranque el motor o encienda las luces de la torre.

6. Restablezca el disyuntor.

*Nota:* Asegúrese de revisar también el disyuntor GFCI en el tomacorriente GFCI y restablézcalo si es necesario.

7. Vuelva a conectar la carga.

8. Si el problema persiste, consulte **Solución de problemas**.

## Apagado de la unidad

1. Apague las luces de la torre. Consulte **Funcionamiento: funcionamiento de las luces de la torre**.
2. Apague el motor. Consulte **Operación: operación del motor**.
3. Baje la torre de iluminación. Consulte **Funcionamiento: elevación y bajada de la torre de iluminación**.
4. Ajuste las luces en la posición de transporte. Consulte **Funcionamiento: ajuste de las luces de la torre**.



### ADVERTENCIA

#### Peligro de quemaduras

- Manipular luminarias cuando están calientes podría provocar lesiones graves. Permita que las luces se enfríen antes de manipular, o utilizar guantes resistentes al calor.

- Retraiga los gatos estabilizadores y los balancines. Consulte **Operación: uso de balancines y gatos estabilizadores**.
- Ahora la unidad está lista para transportarla. Consulte **Transporte**.

## Mantenimiento

Antes de realizar cualquier procedimiento de mantenimiento, lea **Seguridad**.

Los procedimientos de mantenimiento programados son necesarios para una operación segura y efectiva de la unidad. Bajo condiciones extremas (de mucho polvo, calor o frío extremo, etc.), se deben realizar procedimientos de mantenimiento más frecuentes.



### ADVERTENCIA

#### Peligro de operación no segura

- Operar o transportar una máquina con piezas faltantes, dañadas o desgastadas podría provocar lesiones graves o la muerte. Reemplace oportunamente las piezas faltantes, dañadas o desgastadas. No opere ni transporte esta máquina hasta que se hayan reemplazado todas las piezas faltantes, dañadas o desgastadas y después de que se haya verificado su buen funcionamiento.

## General

Use la lista de verificación previa a la operación como guía general de mantenimiento. Ver **Lista de verificación previa a la operación**.

## Motor

### Mantenimiento general del motor

Consulte el Manual del operador del motor para conocer todos los procedimientos de mantenimiento programado del motor (lo que incluye aceite, refrigerante, filtros, etc.).

### Drenaje del aceite del motor

La unidad está equipada con un drenaje remoto de aceite del motor (A, Figura 28).

Para drenar el aceite del motor:

- Coloque un recipiente aprobado bajo el drenaje de aceite.
- Retire el tapón de drenaje de aceite o abra la válvula de drenaje de aceite, según el modelo.
- Permita que el aceite del motor se drene por completo al recipiente aprobado. Asegúrese de eliminar el aceite de motor usado de acuerdo con los reglamentos locales, estatales, provinciales o federales.
- Reemplace el tapón de drenaje de aceite o cierre la válvula de drenaje de aceite.
- Agregue aceite al motor. Consulte las Especificaciones o el Manual del operador del motor para conocer las recomendaciones y la capacidad de aceite.

### AVISO

No agregarle aceite al motor provocará daños al mismo.

### Drenaje del refrigerante del motor

La unidad está equipada con un drenaje remoto del líquido refrigerante del motor (B, Figura 28).

Para drenar el líquido refrigerante del motor:

- Coloque un recipiente aprobado bajo el drenaje de líquido refrigerante.
- Retire el tapón de drenaje de líquido refrigerante o abra la válvula de drenaje de líquido refrigerante, según el modelo.
- Permita que el líquido refrigerante del motor se drene por completo en el recipiente aprobado. Asegúrese de eliminar el líquido refrigerante de motor usado de acuerdo con los reglamentos locales, estatales, provinciales o federales.
- Reemplace el tapón de drenaje de líquido refrigerante o cierre la válvula de drenaje de líquido refrigerante.
- Agregue líquido refrigerante al motor. Consulte el Manual del operador del motor para conocer las recomendaciones y la capacidad de líquido refrigerante.

### AVISO

No agregarle líquido refrigerante al motor provocará daños al mismo.

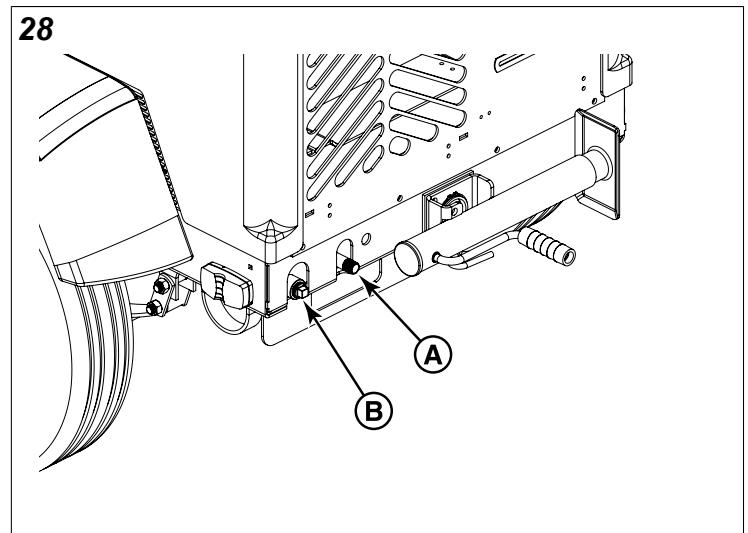

## Sistema eléctrico

### Generador

Consulte el Manual del operador del generador para obtener información acerca de todos los procedimientos de mantenimiento programado del generador.

### Cajas del equilibrador

Comuníquese con su distribuidor autorizado para el mantenimiento de la caja del equilibrador.



## ADVERTENCIA

### Peligro de electrocución

- Los equilibradores y condensadores tienen la capacidad de descargar alto voltaje. Solo personal capacitado debe realizar el mantenimiento de la caja del equilibrador.

## Bomba hidráulica

### Especificaciones del aceite hidráulico

Consulte la Figura 29 y la tabla siguiente para conocer los aceites hidráulicos recomendados.

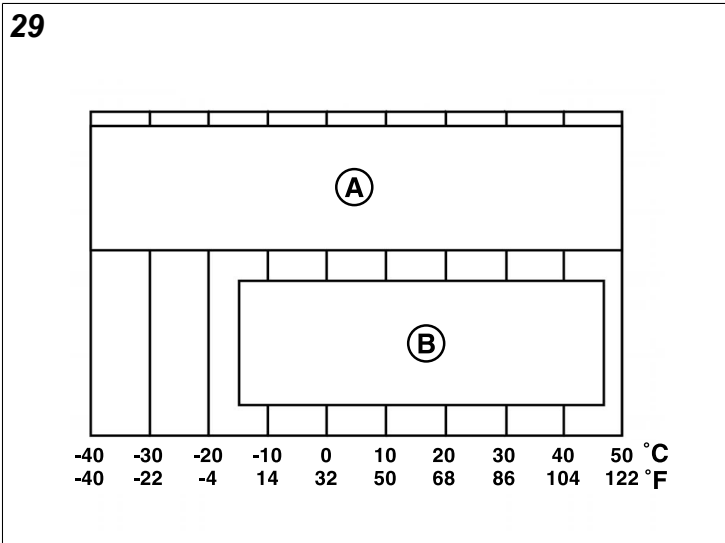

A	Use fluido hidráulico de grado 10 o 15 de viscosidad ISO
B	Use líquido de transmisión automática tipo F

### Adición de aceite hidráulico

Llene el depósito con fluido de transmisión automática o cualquier fluido hidráulico limpio, que tenga un índice de viscosidad adecuado para las condiciones climáticas en las que se va a hacer funcionar la unidad. Consulte la tabla anterior.

*Nota:* Las unidades estándar se proporcionan con fluido de transmisión automática (ATF) y las unidades árticas se entregan con fluido hidráulico sintético de larga duración.

### Cebado de la bomba hidráulica

Las bombas que se desarmaron para reparación, o que se hayan reemplazado, requieren un cebado adecuado para evitar posibles fallas de las mismas. Una bomba está cebada cuando sus partes internas están llenas de aceite y se ha expulsado todo el aire. Para cebar la bomba:

1. Asegúrese de que el depósito de aceite (A, Figura 30) esté lleno de aceite hasta la marca de llenado.
2. Coloque una bandeja captadora debajo de la bomba para recolectar el exceso de aceite.
3. Encienda el interruptor de encendido y mueva el interruptor de la torre hasta la posición "elevación". Hágalo de manera intermitente para "mover" la bomba.

Esto expulsará el aire y aceite a través adaptador que se soltó. Repita hasta que el flujo de aceite no tenga aire.

4. Apague el interruptor de encendido.
5. Retire el captador de recolección y elimine el aceite. Asegúrese de que se obedezcan las pautas de las agencias gubernamentales.
6. Rellene el aceite en el depósito hasta la marca de llenado.

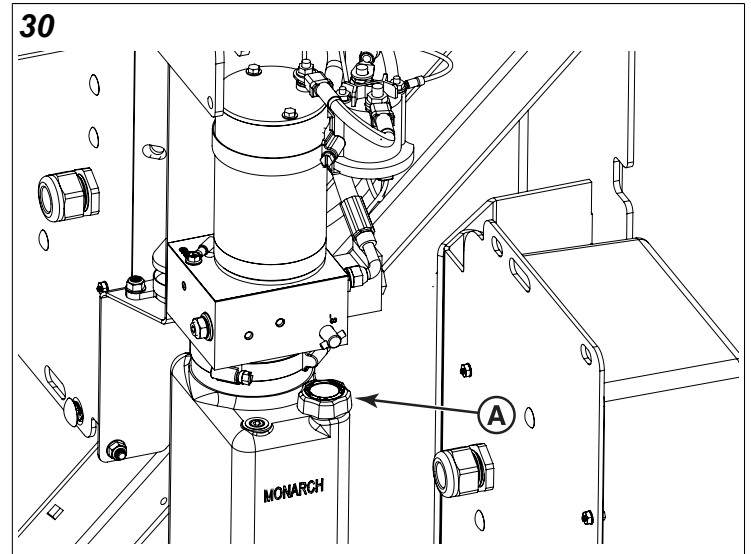

Después de cebar la bomba, se debe purgar el aire del cilindro. Para purgar el aire del cilindro:

1. Asegúrese de que el depósito de aceite esté lleno de aceite hasta la marca de llenado.
2. Mueva el interruptor de la torre hasta la posición ABAJO. Asegúrese de que la torre esté completamente abajo. Apague el interruptor de encendido.
3. Rellene el aceite en el depósito hasta la marca de llenado.

## Lámparas y torre de iluminación

### Cambio de las lámparas

1. Apague las luces y el motor. Deje que las luminarias y las bombillas se enfríen.



## ADVERTENCIA

### Peligro de quemaduras

- Las luminarias se calientan mucho durante su uso. Siempre tenga precaución y use guantes resistentes al calor cuando manipule las luces, o bien permita que estas se enfríen antes de manipularlas.

2. Baje la torre de iluminación.
3. Afloje los tornillos del canal de la lente (H, Figura 31) y quite el canal de la lente (G).
4. Quite el empaque de silicona (F, Figura 31) y la lente (E).
5. Quite los tornillos del sujetador de soporte (A, Figura 31) y el sujetador de soporte (B).

6. Quite con cuidado la lámpara antigua (C, Figura 31) e instale la lámpara de repuesto correcta. Consulte **Especificaciones**.
7. Limpie el reflector (D, Figura 31) y la lente.
8. Instale el sujetador de soporte y los tornillos.
9. Instale la empaquetadura de silicona y la lente. Cámbiela si está desgastada o dañada.
10. Instale el canal de la lente y los tornillos.
11. Pruebe la lámpara nueva para un buen funcionamiento.

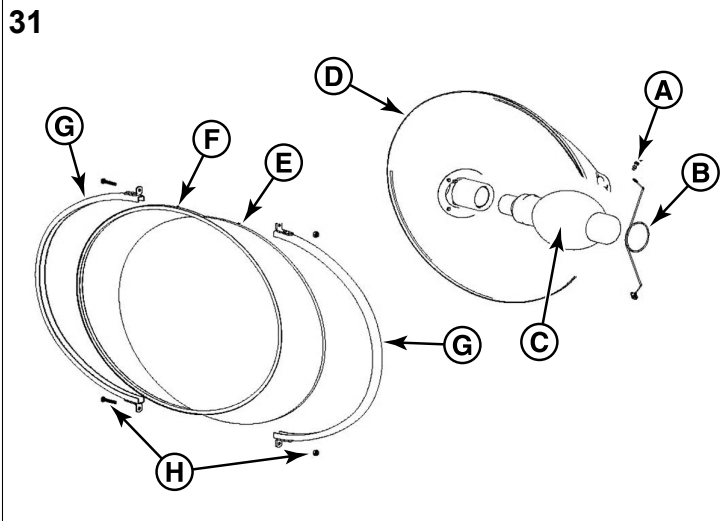

## Remolque

### Armazón

1. Revise que el acoplador del remolque funcione correctamente, y controle si presenta corrosión o está dañado. Reemplace según sea necesario.
2. Inspeccione si los paneles de la carrocería y el armazón del remolque presentan óxido, mellas y picaduras. Utilice la pintura para retoques correcta para retocar las mellas y rayas. Comuníquese con su distribuidor para obtener información adicional.
3. Inspeccione si el eje, los muelles y el bastidor presentan desgaste y daños. Reemplace según sea necesario.
4. Inspeccione si las barras del balancín, los gatos del estabilizador delanteros y posteriores, y los mecanismos de bloqueo presentan desgaste y daños y verifique que funcionen bien. Reemplace según sea necesario.
5. Inspeccione las cadenas de seguridad en busca de daños por desgaste y corrosión. Reemplace según sea necesario.
6. Revise el juego de separación para comprobar si presenta daños. Compruebe que la batería esté cargado correctamente. Revise el cableado para comprobar si presenta desgaste o deshilachado. Inspeccione el cable de separación para comprobar si presenta desgaste o daño. Repare o reemplace según sea necesario.

### Puntos de engrase

1. Use grasa de lubricación de cojinetes antifricción para alta temperatura con consistencia N.G.L.I. N.º 2, para todos los puntos mecánicos de giro del remolque.

### Ruedas y neumáticos del remolque



#### ADVERTENCIA

#### Peligro de remolque

- Arrastrar el remolque con los neumáticos, tuercas de orejeta o llantas dañadas puede provocar lesiones graves o la muerte. Nunca arrastre el remolque con tuercas de orejeta, llantas y neumáticos dañados.
1. Compruebe si los neumáticos presentan rajaduras, cortes o daños. Repare o reemplace los neumáticos dañados antes de remolcar.
  2. Revise la presión de aire de los neumáticos del remolque cuando estén fríos. Consulte **Especificaciones**.
  3. Compruebe si las llantas de las ruedas presentan rajaduras o daños.
  4. Revise los frenos para asegurarse de que funcionen correctamente.
  5. Asegúrese de que todas las tuercas de orejeta estén en su lugar. Nunca mueva el remolque si faltan tuercas de orejeta o si estas no están bien apretadas.
  6. Revise que las tuercas de orejeta estén bien apretadas. El torque correcto para las tuercas de orejeta es 90 lb/pies (122 Nm).
  7. Cuando apriete las tuercas de orejeta, siempre utilice un patrón entrecruzado (Figura 32).

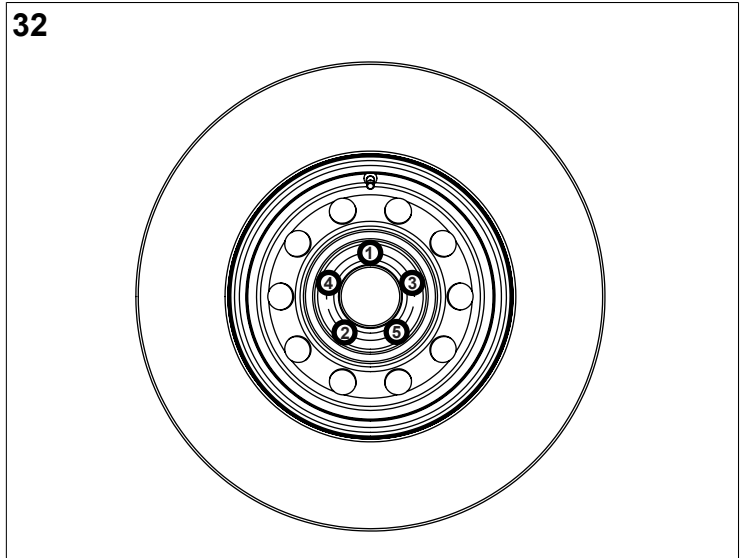

### Cojinetes de las ruedas

Consulte el manual del eje para ver información sobre el mantenimiento de los cojinetes de las ruedas y otros componentes del eje.

### Iluminación del remolque



## ADVERTENCIA

### Peligro de remolque

- Nunca arrastre el remolque si las luces de este último no funcionan. Las luces son una característica de seguridad fundamental de su remolque, y también son elementos obligatorios que exigen las leyes estatales. Mantenga las luces en buenas condiciones de funcionamiento.
1. Compruebe si las luces del remolque y el arnés presentan daños o desgaste. Repare o reemplace según sea necesario.
  2. Asegúrese de que el arnés esté fijado al remolque y que no cuelgue sobre el suelo.
  3. Compruebe si los conjuntos de carcasa de las luces traseras presentan daños o filtraciones. Utilice un sellador de goma o silicona para sellar la lente o el arnés, según se requiera, o bien, reemplace el conjunto de carcasa. La grasa eléctrica ayuda a proteger los portalámparas y evitar la corrosión.
  4. Cuando reemplace las bombillas, asegúrese de utilizar las bombillas correctas y utilice una pequeña cantidad de grasa eléctrica en los portalámparas evitar su corrosión.
  5. Para obtener información acerca del esquema de cableado del remolque, consulte el Manual de esquema del cable.

## Limpieza



## ADVERTENCIA

### Peligro de enredo

No apagar el motor antes de la limpieza de la unidad podría provocar lesiones graves o la muerte. Siempre apague el motor antes de limpiar la unidad.



## ADVERTENCIA

### Peligro de quemaduras

Apague el motor y las luces y deje que pase suficiente tiempo para que los componentes se enfríen antes de limpiar la unidad. De lo contrario, se podrían provocar quemaduras graves.

### AVISO

Tenga precaución al usar lavadoras de vapor/agua a presión o de aire comprimido. No limpie a presión los componentes eléctricos, ya que esto puede dañarlos.

El mantenimiento de la limpieza de la torre de iluminación es importante para garantizar un buen funcionamiento. La acumulación de polvo y suciedad actúa como un aislante y puede provocar que el motor, el generador y los conjuntos de iluminación funcionen a temperaturas excesivamente altas.

Use las siguientes indicaciones como pautas de limpieza:

1. Limpie el remolque de torre de iluminación y elimine todo el polvo, la suciedad y cualquier material extraño.

2. Limpie la torre de iluminación y los conjuntos de luminarias con una esponja o un paño húmedo.
3. Limpie todos los componentes y el cableado eléctrico manualmente con un limpiador no corrosivo.
4. Limpie el interior del compartimiento del motor.
5. Limpie todos los derrames de aceite o líquido en el interior del compartimiento del motor.
6. Vacíe la bandeja de contención de líquido.  
Consulte **Drenaje de la bandeja de contención de líquido**.

## Drenaje de la bandeja de contención de líquido

La unidad contiene una bandeja de contención de líquidos diseñada para recolectar derrames de combustible, aceite y refrigerante. Para drenar:

1. Coloque un recipiente adecuado debajo del drenaje de contención de líquidos, ubicado bajo la unidad.
2. Retire el tapón de drenaje.
3. Permita que el líquido se drene por completo en el recipiente.
4. Vuelva a instalar el tapón de drenaje.
5. Deseche el líquido apropiadamente conforme a las pautas gubernamentales.

## Almacenamiento durante períodos prolongados

Se requiere de un mantenimiento adecuado cuando el remolque de la torre de iluminación se vaya a almacenar o sacar de funcionamiento durante períodos prolongados.

Consulte el manual del operador del motor y el manual del operador del generador para ver todos los procedimientos de almacenamiento a largo plazo del motor y generador.

1. Baje la torre de iluminación hasta la posición completamente ABAJO.
2. Realice todas las reparaciones necesarias para garantizar que el equipo esté completamente funcional cuando se realice la nueva puesta en servicio.
3. Limpie y lave el armazón y los paneles de la carrocería. Aplique una capa de anticorrosivo en todas las superficies donde corresponda.
4. Limpie todos los derrames de aceite o líquido en el interior del compartimiento del motor.
5. Drene el sistema de contención de fluido.
6. Limpie todos los componentes y el cableado eléctrico manualmente con un limpiador no corrosivo.
7. Limpie la torre de iluminación y los conjuntos de luminarias.
8. Desconecte y retire la batería.
9. Utilice una cubierta adecuada para proteger el remolque y la torre de iluminación.
10. Apoye correctamente el eje del remolque sobre soportes regulables u otras bases adecuadas, para permitir que los neumáticos permanezcan despegados del suelo durante el almacenamiento.

# Solución de problemas

Antes de realizar cualquier procedimiento de solución de problemas, lea la sección **Seguridad** y obedezca los siguientes mensajes de seguridad.

En el caso de solución de problemas del motor y generador, consulte el Manual del operador del motor y el Manual del operador del generador o bien, comuníquese con su distribuidor.



## ADVERTENCIA

### Peligro de electrocución

- El equilibrador y los condensadores tienen la capacidad de descargar alto voltaje. Solo electricistas calificados deben realizar el mantenimiento o los procedimientos de reemplazo.
- Cuando el motor está en funcionamiento, se produce un alto voltaje. Nunca intente realizar mantenimiento a los componentes eléctricos mientras el motor esté en funcionamiento.



## ADVERTENCIA

### Peligro de quemaduras

- Las luminarias se calientan mucho durante su uso.
- Siempre tenga precaución y use guantes resistentes al calor cuando manipule las luces, o bien permita que estas se enfríen antes de manipularlas.

Siempre siga las especificaciones del fabricante del componente eléctrico, en el caso del voltaje y los procedimientos de prueba.

### Tabla de Solución de problemas

Problema	Posible causa	Solución
Las luces no funcionan	Los circuitos de la caja de tomacorrientes no están encendidos o se dispararon.	Encienda/restablezca los disyuntores.
	No se dejó pasar suficiente tiempo para que los componentes se enfríen antes del funcionamiento.	Deje que pasen 15 minutos entre que apague las luces y las vuelva a encender.
	La conexión entre la barra de luces y las luminarias no está fija.	Compruebe y asegure las conexiones.
	Las lámparas no se atornillaron bien.	Apriete las lámparas.
	Las lámparas se quemaron o rompieron.	Reemplace las lámparas.
	Se instalaron lámparas de repuesto incorrectas.	Instale las lámparas de repuesto correctas.
	Se está consumiendo mucha energía de los tomacorrientes auxiliares.	Retire las cargas de los tomacorrientes auxiliares.
	La temperatura del equilibrador es inferior a -29 °C (-20 °F).	En el caso de las operaciones donde la temperatura del equilibrador disminuya a menos de -29 °C (-20 °F), se deben usar medios de calefacción para el equilibrador.

Para todos los demás problemas, comuníquese con un distribuidor autorizado.

# Especificaciones

## Ubicaciones de placas de serie

### Ubicaciones de placas de serie

Las placas de serie contienen información importante requerida para una operación segura, para el soporte del producto y para el pedido de partes.

### Remolque

La placa de serie está ubicada en el frente izquierdo del armazón.

### Generador

La placa de serie está sujeta al lado superior de la carcasa.

### Motor

La ubicación de la placa de serie varía según el motor:

- CAT / Perkins - Lado superior derecho del bloque del motor, sobre la bomba de inyección de combustible
- Kubota - Parte superior del motor

# Especificaciones del producto

## Dimensiones generales

Modelos de torres hidráulicas (verticales)	
Altura de la torre de iluminación en posición bajada	8 pies 4 pulg (2,54 m)
Altura de la torre de iluminación en posición elevada	25 pies (7,9 m)
Ancho (balancines retraídos)	4 pies 3 pulg (1,3 m)
Ancho (balancines extendidos)	8 pies 4 pulg (2,54 m)
Largo	9 pies 4 pulg (2,85 m)
Peso seco	1740 lb (790 kg)
Modelos de torres manuales (plegables)	
Altura de la torre de iluminación en posición bajada	5 pies 9 pulg (1,75 m)
Altura de la torre de iluminación en posición elevada	30 pies (9,1 m)
Ancho (balancines retraídos)	4 pies 3 pulg (1,3 m)
Ancho (balancines extendidos)	8 pies 4 pulg (2,54 m)
Longitud con luminarias	14 pies 7 pulg (4,45 m)
Peso seco	1610 lb (732 kg)

### Remolque

Velocidad máxima en carretera (camino pavimentado)	55 mph (90 km/h)
Velocidad máxima fuera de carretera	10 mph (16 km/h)
Ejes	1
Clasificación de ejes	2200 lb (998 kg)

Tamaño y clasificación de neumáticos	ST175/80D13 rango de carga 'C'
Llantas	13 x 4,5 JJ
Presión máx. del neumático	35 psi (241 kPa)
Iluminación del remolque	Detención, giro y funcionamiento; con aprobación de DOT
Conector de luces del remolque	Enchufe de 4 clavijas o 7 clavijas (opcional)
Cáncamo de elevación	Estándar
Anillos de sujeción	Estándar
Cavidades posteriores para grúa horquilla	Estándar
Cavidades laterales para grúa horquilla	Estándar
Cavidades superiores para grúa horquilla	Estándar
Estabilizadores	Cuatro (4)
Estabilizadores del balancín	Dos (2)
Gato de la lengua de remolque	Estándar

### Torre de iluminación

<b>Modelos de torres hidráulicas (verticales)</b>	
Secciones	6
Torre vertical	Opcional
Carga de viento máxima	53 mph (85 km/h) (con gatos y balancines desplegados en una superficie nivelada y firme)
Rotación de la barra de luces	360°
<b>Modelos de torres manuales (plegables)</b>	
Secciones	3
Torre manual	Estándar
Carga de viento máxima	53 mph (85 km/h) (con gatos y balancines desplegados en una superficie nivelada y firme)
Rotación de la barra de luces	360°

### Luces de la torre

SHO-HD 1250W haluro metálico (clasificación de lúmenes: 150.000)	60 Hz estándar
SHO-HD 1000W haluro metálico (clasificación de lúmenes: 110.000)	50 Hz estándar, 60 Hz opcional
SHO - HD 1000W y 1250W haluro metálico	Tiempo de calentamiento: 2 a 4 minutos; nuevo encendido: 10 a 15 minutos
Luminarias	Estándar (selladas para uso en cualquier clima)
Peso de la luminaria	15 lb (6,75 kg)
<b>LED: opcional</b>	
Temperatura de color	5000 K
Consumo de energía: por luminaria	350 W
Lúmenes: por luminaria	51,122

### Generadores de 60 Hz

7.5 kW	Estándar
8 kW	Opcional
Tomacorriente de conveniencia de 120 V CA	Estándar

Enchufe de cierre por torsión de 125/250 V CA	Opcional
---	----------

### Generadores de 50 Hz

6 kW	Estándar
Tomacorriente Shucko 220 V CA	Estándar
230 V CA	Opcional

## Especificaciones del motor

### Motor - Información general de mantenimiento (Kubota / CAT / Perkins)

	Kubota D1005 (motor opcional)	Kubota D1105 (motor opcional)	Modelo CAT C1.1 (motor opcional)	Modelo Perkins 403F-11 (motor opcional)
Tipo	Diésel enfriado por agua			
Cilindros	3	3	3	3
Desplazamiento	61,1 cu. in. (1001 cc)	68,5 cu. in. (1123 cc)	69 cu. in. (1100 cc)	69 cu. in. (1100 cc)
Potencia a 1800 rpm (60 Hz)	13,1 hp (9,8 kW)	15,4 hp (11,5 kW)	13,3 hp (9,9 kW)	13,3 hp (9,9 kW)
Potencia a 1500 rpm (50 Hz)	11,0 hp (8,2 kW)	12,7 hp (9,5 kW)	11,5 hp (8,6 kW)	11,5 hp (8,6 kW)
Reducción de potencial del tomacorriente	3 % por 1000 pies (305 m) sobre el nivel del mar y 1 % por 10 °F sobre 77 °F	3 % por 1000 pies (305 m) sobre el nivel del mar y 1 % por 10 °F sobre 77 °F	3 % por 1000 pies (305 m) sobre el nivel del mar y 1 % por 10 °F sobre 77 °F	3 % por 1000 pies (305 m) sobre el nivel del mar y 1 % por 10 °F sobre 77 °F

Nota: Las clasificaciones de potencia se establecen de acuerdo con el Código de prueba de motores pequeños de la Sociedad de Ingenieros Automotrices - J1349 Gross

Sistema de combustible	Diésel de inyección indirecta			
Sistema eléctrico	Tierra negativa (-) de 12 V CC			
Tipo de batería	Grupo 24			
Clasificación de la batería	550 CCA (775 CCA opcional)			
Cantidad de baterías	1			
Peso	204,3 lb (109 kg)	204,3 lb (109 kg)	191 lb (87 kg)	191 lb (87 kg)
Capacidad de aceite	5,4 qt (5,1 l)	5,4 qt (5,1 l)	4,25 qt (4,0 l)	4,25 qt (4,0 l)
Lubricación	Lubricación forzada con bomba			
Filtración de aceite	Tipo de cartucho			
Sistema de enfriamiento	Radiador presurizado de circulación forzada con bomba de agua			
Apagado del motor por baja presión	Estándar (todos los motores)			
Apagado del motor por alta temperatura				

Bujía incandescente para asistencia de arranque en frío	
Combustible	Utilice fueloil diésel limpio N.º 2 (SAE J313 JUN87), conforme a ASTM D795. No utilice un combustible alternativo ya que se desconoce su calidad y esta puede ser inferior. El queroseno, que posee un índice de octano muy bajo, afecta negativamente al motor. Consulte el Manual del operador del motor para conocer requisitos de combustible más detallados.
Aceite del motor	Use un aceite para motor de alta calidad de clase de servicio API (Instituto Estadounidense del Petróleo) CC/CD/CE. Consulte el Manual del operador del motor para conocer requisitos de lubricación más detallados.
Tanque de combustible	30 gal (114 l)
Sistema de enfriamiento	5,5 qt (5,2 l)
Depósito de desborde	1.1 qt (1,0 l)
Intervalo de servicio: filtro de combustible	400 horas      400 horas      1000 horas      1000 horas
Intervalo de servicio: cambio de aceite y filtro	1000 horas      1000 horas      1000 horas      1000 horas

## Información de defectos de seguridad

### Información de defectos de seguridad al Gobierno de los Estados Unidos

Si considera que su vehículo tiene un defecto que podría causar un choque, lesiones o la muerte, debe informar de inmediato a la Administración Nacional de Seguridad de Tráfico en Carreteras (NHTSA), además de informar a Allmand.

Si la NHTSA recibe quejas similares, puede abrir una investigación y si considera que existe un defecto de seguridad en un grupo de vehículos, puede ordenar una campaña de retirada y reparación. Sin embargo, la NHTSA no se puede involucrar en problemas individuales entre el usuario, el distribuidor o Allmand.

Para comunicarse con la NHTSA puede llamar a la línea gratuita directa de seguridad vehicular al 1-888-327-4236 (TTY:1-800-424-9153); visite <http://www.safercar.gov>; o escriba a: Administrator, NHTSA, 400 Seventh Street, SW., Washington, DC 20590.

También puede obtener información acerca de la seguridad vehicular del motor en <http://www.safercar.gov>.

### Información de defectos de seguridad al Gobierno de Canadá

Si vive en Canadá, y considera que el vehículo tiene un defecto de seguridad, informe de inmediato al Departamento de Transporte de Canadá y notifique a Allmand. Llame al Departamento de Transporte de Canadá al 1-800-333-0510; visite [www.tc.gc.ca/recalls](http://www.tc.gc.ca/recalls) (inglés) [www.tc.gc.ca/rappels](http://www.tc.gc.ca/rappels) (francés); o escriba a: Transport Canada Motor Vehicle Safety Directorate Defect Investigations and Recalls Division, 80 Noel Street, Gatineau, QC J8Z 0A1

### Información de defectos de seguridad a Allmand

Además de notificar a la NHTSA (o al Departamento de Transporte de Canadá) en una situación como esta, debe notificar a Allmand. Contáctese con el Departamento de Servicio de Allmand al 1-800-562-1373, visite [www.allmand.com](http://www.allmand.com) o escriba a: Allmand Bros., Inc. P.O. Box 888 Holdrege, NE 68949.

## Información de seguridad de neumáticos

En la siguiente sección se encuentra la información de seguridad de neumáticos según

lo exige 49 CFR 575.6. Abarcará lo siguiente:

- (i) El etiquetado de los neumáticos, incluida una descripción y explicación de cada marca en los neumáticos que se proporcionan con el vehículo, además de información sobre la ubicación del número de identificación del neumático (TIN);
- (ii) Presión recomendada de inflado de los neumáticos, incluida una descripción y explicación de:
  - (A) Presión recomendada de inflado en frío de los neumáticos,
  - (B) La etiqueta de presión de inflado y la placa del vehículo, junto con su ubicación en el vehículo
  - (C) Consecuencias adversas para la seguridad provocadas por un inflado deficiente (incluida la falla del neumático) y
  - (D) Medición y modificación de la presión de aire para lograr el inflado apropiado;
- (iii) Glosario de terminología relacionada con los neumáticos, incluidas expresiones como "presión de neumáticos en frío", "presión de inflado máxima" y "presión de inflado recomendada", además de otras expresiones no técnicas;
- (iv) Cuidado de los neumáticos, incluidas prácticas de mantenimiento y seguridad;
- (v) Límites de carga del vehículo, incluida una descripción y explicación de lo siguiente:
  - (A) Ubicación y comprensión de la información sobre límites de carga, la capacidad total de carga, la capacidad de ocupación, la capacidad de remolque y la capacidad de carga,

(B) Cálculo de la carga y de las capacidades de carga total con diversas configuraciones de ocupación, incluidos ejemplos cuantitativos que muestran cómo la capacidad de equipaje y de carga del vehículo disminuye a medida que aumenta la cantidad y el tamaño combinados de los ocupantes,

(C) Determinación de la compatibilidad de las capacidades de carga del vehículo y de los neumáticos,

(D) Consecuencias de seguridad adversas de la sobrecarga en la manipulación, las paradas y sobre los neumáticos.

## 1. Pasos para la determinación del límite de carga correcto: remolque

La determinación de los límites de carga de un remolque implica más que comprender los límites de carga de los neumáticos. Todos los remolques cuentan con una etiqueta de VIN/certificación federal colocada en la mitad delantera del lado izquierdo (el de la carretera) de la unidad. Esta certificación/etiqueta VIN indica la clasificación de peso bruto del vehículo (Gross Vehicle Weight Rating, GVWR) del remolque. Este es el peso máximo que el remolque cargado totalmente puede tener. También se indicará allí la clasificación de peso bruto del eje (Gross Axle Weight Rating, GAWR). Y este es el peso máximo que un eje determinado puede tener. En caso de haber varios ejes, se incluirá la GAWR de cada uno.

Si su remolque tiene una GVWR de 10 000 libras o menos, se incluye una placa en el vehículo ubicada en el mismo lugar que la etiqueta de certificación anteriormente descrita. Allí se brinda información del neumático y de la carga. Además, en esta placa se incluirá una declaración sobre la capacidad de carga máxima. Se puede agregar carga al remolque, hasta el peso máximo especificado en la placa. El peso combinado de la carga se proporciona como un solo número. En cualquier caso, debe recordar siempre que el peso total de un remolque totalmente cargado no puede superar la GVWR especificada.

En el caso de los remolques con dependencias habitacionales, se debe tener en cuenta el peso del agua y el gas propano. El peso de los recipientes de propano totalmente llenos se considera parte del peso del remolque antes de que se lo cargue, y no se lo incluye como parte de la carga desechable. Sin embargo, el agua es un peso de carga desechable y se la trata como tal. Si hay un tanque de almacenamiento de agua dulce de 100 galones, una vez lleno tiene un peso de 800 libras. Si se transporta una carga mayor, el agua puede descargarse para mantener la cantidad total de la carga agregada al vehículo dentro de los límites del GVWR, a fin de no sobrecargar el vehículo. Comprender esta flexibilidad le permitirá a usted, el propietario, tomar decisiones adecuadas a sus necesidades de viaje.

Cuando cargue el remolque, asegúrese de distribuir la carga de manera uniforme, evitando sobrecargar de adelante hacia atrás, o de lado a lado. Los artículos pesados deben colocarse debajo y tan cerca de los ejes como sea posible. La ubicación de demasiados artículos en un lado puede sobrecargar un neumático. La mejor manera de saber cuál es el peso real del vehículo es pesarlo en una balanza pública. Hable con su distribuidor sobre los métodos de pesado necesarios para determinar los distintos pesos relacionados con el remolque. Esto incluiría el peso vacío o descargado, los pesos por eje, rueda, enganche o pivote de acoplamiento, y el peso total.

Las cargas excesivas o el inflado deficiente provocan la sobrecarga del neumático que a su vez, produce su flexión anormal. Esta generación puede provocar una cantidad excesiva de calor en el interior del neumático, que puede dar como resultado su falla. La presión del aire permite que el neumático soporte la carga, por lo que es fundamental contar con un inflado apropiado. La presión de aire adecuada puede encontrarse en la etiqueta de VIN/certificación y en la placa del neumático. Este valor nunca debe superar la presión de inflado en frío máxima estampada en el neumático.

### 1.1 Remolques con GVWR de 10 000 libras (4536 kg) o menos

- (1) Encuentre la declaración “El peso de la carga nunca debe superar los XXX kg o las XXX lb” indicada en la placa del vehículo.
- (2) Este número es igual a la capacidad de carga y equipaje disponible.
- (3) Determine el peso combinado del equipaje y de la carga que se transporta en el vehículo. Dicho peso no puede superar de manera segura la capacidad de carga y equipaje.

### 1.2 Remolques con GVWR de 10 000 libras (4536 kg) o más (Nota: En estos remolques, no se requiere una placa con información del neumático instalada en el vehículo.)

- (1) Determine el peso vacío del remolque pesándolo en balanzas públicas o por otros medios. No es necesario repetir este paso.
- (2) Ubique la GVWR del remolque en la etiqueta del VIN (certificado) del remolque.
- (3) Quite el peso vacío del remolque a la GVWR indicada en la etiqueta del VIN. El peso resultante es la capacidad de carga máxima disponible del remolque y no puede superarse de manera segura.

## 2. Pasos para la determinación del límite de carga correcto: vehículo remolcador

- (1) Encuentre la declaración “El peso combinado de los ocupantes y de la carga nunca debe superar los XXX kg o las XXX lb” indicada en la placa del vehículo.
- (2) Determine el peso combinado del conductor y los pasajeros que viajarán en el vehículo.
- (3) Quite el peso combinado del conductor y los pasajeros a XXX kg o XXX lb.

(4) El número resultante es igual a la capacidad de carga y equipaje disponible. Por ejemplo, si la cantidad “XXX” es igual a 1400 lb y habrá cinco pasajeros con un peso de 150 lb en el vehículo, la capacidad de carga y equipaje disponible es de 650 lb ( $1400 - 750 [5 \times 150] = 650$  lb)

(5) Determine el peso combinado del equipaje y de la carga que se transporta en el vehículo. Dicho peso no puede superar de manera segura la capacidad de carga y equipaje calculada en el paso 4.

(6) Si su vehículo arrastrará un remolque, la carga del remolque se transferirá al vehículo. Consulte el manual del vehículo de remolque para determinar cómo esto reduce la capacidad de carga y equipaje disponible del vehículo.

### 3. Glosario de terminología relacionada con los neumáticos

**Peso de los accesorios** hace referencia al peso combinado (que supera los elementos estándares que pueden reemplazarse) de la transmisión automática, la dirección asistida, los frenos de motor, las ventanillas eléctricas, los asientos eléctricos, la radio y el sistema de calefacción, hasta el punto en que estos elementos están disponibles como equipo instalado en fábrica (estén instalados o no).

**Talón** hace referencia a la parte del neumático compuesta por alambres de acero, envueltos o reforzados con cables de capas, cuya forma se adapta a la llanta.

**Separación del talón** hace referencia a una descomposición de la unión entre los componentes del talón.

**Neumático de carcasa diagonal** hace referencia a un neumático con aire en el cual los cables de las capas que se extienden hasta los talones están dispuestos en ángulos alternos a menos de 90 grados en relación con la línea central de la banda de rodadura.

**Carcasa** hace referencia a la estructura del neumático, excepto el talón y el flanco de goma que, una vez inflado, soportan la carga.

**Fragmentación** hace referencia a la desintegración de piezas de la banda de rodadura o del flanco.

**Cable** hace referencia a los hilos que conforman las capas en el neumático.

**Separación de cables** hace referencia a la separación de los cables de los componentes de caucho adyacentes.

**Agrietamiento** hace referencia a las divisiones dentro de la banda de rodadura, el flanco o el revestimiento interior del neumático, hasta el material de los cables.

**Peso en vacío** hace referencia al peso de un vehículo motorizado con equipo estándar, incluida la capacidad máxima de combustible, aceite y refrigerante, y si está equipado, sistema de aire acondicionado y el peso adicional de un motor opcional.

**Presión de aire en frío** hace referencia a la presión de los neumáticos cuando el vehículo no se ha conducido durante al menos tres horas.

**Neumático para carga extra** hace referencia a un neumático diseñado para funcionar con cargas superiores y a mayores presiones de inflado que el neumático estándar correspondiente.

**Ranura** hace referencia al espacio entre dos costillas adyacentes de la banda de rodadura.

**Clasificación de peso bruto del eje o GAWR** hace referencia al valor especificado por el fabricante del vehículo como la capacidad de carga de un solo sistema de ejes, según se mide en las interfaces neumático-suelo.

**Clasificación de peso bruto del vehículo o GVWR** hace referencia al valor especificado por el fabricante como el peso cargado de un solo vehículo.

**Peso de enganchado** hace referencia a la fuerza hacia abajo que ejerce el acoplador del remolque sobre la bola de enganche.

**Revestimiento interior** hace referencia a las capas que conforman la superficie interior de un neumático sin cámara que contiene el medio de inflado dentro del neumático.

**Separación del revestimiento interior** hace referencia a la división del revestimiento interior del material del cable en la carcasa.

**Neumático para camión liviano (LT)** hace referencia a un neumático cuyo fabricante lo ha designado para usar en camiones livianos o vehículos de pasajeros multipropósitos.

**Índice de carga** hace referencia a la carga máxima que puede cargar un neumático con una presión de inflado dada.

**Clasificación de carga máxima** hace referencia a la clasificación de carga para un neumático a la presión de inflado máxima permitida para dicho neumático.

**Presión de inflado máxima permitida** hace referencia a la presión de inflado en frío máxima a la que se puede inflar un neumático.

**Peso máximo de vehículo cargado** hace referencia a la suma de: (a) peso en vacío; (b) peso de accesorios, (c) peso de capacidad del vehículo y (d) peso de opciones de producción.

**Llanta de medición** hace referencia a la llanta en la cual se coloca un neumático según los requisitos de las dimensiones físicas.

**Llanta sin aire** hace referencia a un dispositivo mecánico que, cuando un conjunto de neumático sin aire incorpora una rueda, soporta el neumático y se fija, de manera integral o separada, al miembro central de la rueda y al cual el neumático se fija.

**Conjunto de neumático de repuesto sin aire** hace referencia a un conjunto de neumático sin aire para uso temporal en lugar de uno de los neumáticos y llantas con aire que se utilizan en un automóvil de pasajeros de acuerdo con los requisitos de este estándar.

**Neumático sin aire** hace referencia a un dispositivo mecánico que transmite, ya sea directamente o a través de una rueda o el miembro central de una rueda, la carga vertical y las fuerzas de tracción desde la carretera al vehículo, genera las fuerzas de tracción que proporcionan el control dirección del vehículo y no contiene ni gases ni líquidos que proporcionen dichas funciones.

**Conjunto de neumático sin aire** hace referencia a un neumático sin aire, solo o junto con una rueda o miembro central de una rueda, que puede colocarse en un vehículo.

**Peso normal de ocupación** hace referencia a la cantidad de ocupantes especificada en la segunda columna de la Tabla I de 49 CFR 571.110 multiplicada por 68 kg (150 lb).

**Distribución de ocupación** hace referencia a la distribución de los ocupantes en un vehículo, según se especifica en la tercera columna de la Tabla I de 49 CFR 571.110.

**Empalme abierto** hace referencia a cualquier división en una unión de la banda de rodamiento, el flanco o el revestimiento interior que se extiende hasta el material del cable.

**Diámetro exterior** hace referencia al diámetro general de un neumático nuevo inflado.

**Ancho general** hace referencia a la distancia linear entre los exteriores de los flancos de un neumático inflado, incluidas las elevaciones debido a etiquetados, decoraciones, bandas protectoras o resaltes.

**Neumático de automóvil de pasajeros** hace referencia a un neumático para uso en autos de pasajeros, vehículos de pasajeros multipropósitos y camiones, con una clasificación de peso bruto del vehículo (Gross Vehicle Weight Rating, GVWR) de 10 000 libras o menos.

**Peso del pin** hace referencia a la fuerza hacia abajo aplicada a la quinta rueda o bola del cuello de cisne, por el acoplador del cuello de cisne o pivote de acoplamiento del remolque.

**Capa** hace referencia a una capa de cables paralelos recubiertos en caucho.

**Separación de capas** hace referencia a la división de los compuestos de caucho entre capas adyacentes.

**Neumático con aire** hace referencia a un dispositivo mecánico creado con caucho, productos químicos, telas, aceros u otros materiales que, cuando se coloca en la rueda de un automóvil, proporciona la tracción y contiene el gas o el líquido de mantiene la carga.

**Peso de opciones de producción** hace referencia al peso combinado de aquellas opciones de producción regulares instaladas que pesan más de 2,3 kg por encima de los elementos estándar que reemplazan, que no se habían tenido en cuenta en el peso en vacío o en el peso de accesorios, y que pueden incluir frenos de servicio pesado, niveladores de desplazamiento, portaequipajes, batería de servicio pesado y terminaciones especiales.

**Neumático de carcasa radial** hace referencia a un neumático con aire en el cual las capas de la carcasa que se extienden hasta los talones están dispuestos en ángulos de 90 grados en relación con la línea central de la banda de rodadura.

**Presión recomendada de inflado** hace referencia a la presión de inflado en frío apropiada que se indica en la etiqueta de información del neumático.

**Neumático reforzado** hace referencia a un neumático diseñado para funcionar con cargas superiores y a mayores presiones de inflado que el neumático estándar correspondiente.

**Llanta** hace referencia al soporte de metal para un neumático, o a un conjunto de neumático y cámara sobre el cual se asientan los talones del neumático.

**Diámetro de la llanta** hace referencia al diámetro nominal del asiento del talón.

**Designación de tamaño de la llanta** hace referencia al diámetro de la llanta y a su ancho.

**Designación de tipo de llanta** hace referencia a la designación de la industria del fabricante para una llanta, según el estilo o un código.

**Ancho de la llanta** hace referencia a la distancia nominal entre los bordes de la llanta. **Ancho de la sección** hace referencia a la distancia linear entre los exteriores de los flancos de un neumático inflado, sin incluir las elevaciones debido a etiquetados, decoraciones, bandas protectoras o resaltes.

**Flanco** hace referencia a la parte del neumático entre la banda de rodadura y el talón.

**Separación del flanco** hace referencia a la división del compuesto de caucho del material del cable en el flanco.

**Neumático ST** hace referencia a un neumático diseñado para usar solamente en remolques arrastrados en una carretera.

**Llanta de prueba** hace referencia a la llanta sobre la que se coloca un neumático para realizar pruebas, y puede ser cualquier llanta que esté especificada como apropiada para usar con ese neumático.

**Banda de rodadura** hace referencia a la parte de un neumático que está en contacto con la carretera.

**Costilla de la banda de rodadura** hace referencia a la sección de la banda de rodadura que se desplaza en forma periférica alrededor de un neumático.

**Separación de la banda de rodadura** hace referencia al alejamiento de la banda de rodadura de la carcasa del neumático.

**Indicadores de desgaste de la banda de rodadura (TWI)** hace referencia a las proyecciones dentro de las ranuras principales diseñadas para dar una indicación visual de los grados de desgaste de la banda de rodadura.

**Peso de capacidad del vehículo** hace referencia a la carga y al equipaje nominales más la capacidad de ocupación designada del vehículo multiplicada por 68 kg.

**Carga máxima del vehículo en el neumático** hace referencia a la carga sobre un neumático individual que está determinada por la distribución, a cada eje, de su parte del peso máximo del vehículo cargado dividido entre dos.

**Carga normal del vehículo en el neumático** hace referencia a la carga sobre un neumático individual que está determinada por la distribución, a cada eje, de su parte del peso en vacío, el peso de accesorios y el peso normal de ocupación (distribuido según la Tabla I de 49 CFR 571.110) y dividido entre 2.

**Miembro central de la rueda** hace referencia, en el caso de un conjunto de neumático sin aire que incorpora una rueda, a un dispositivo mecánico que se fija, de manera integral o separada, a la llanta sin aire y permite la conexión entre la llanta sin aire y el vehículo; o, en el caso de un conjunto de llanta sin aire que no incorpora una rueda, a un dispositivo mecánico que se fija, de manera integral o separada, al neumático sin aire y permite la conexión entre el neumático y el vehículo.

**Accesorio de fijación de la rueda** hace referencia al accesorio utilizado para mantener el conjunto de rueda y neumático seguro durante las pruebas.

#### 4. Tire Safety - Everything Rides On It

La Administración Nacional de Seguridad de Tráfico en Carreteras (NHTSA) ha publicado un folleto (DOT HS 809 361) sobre todos los aspectos de la seguridad de los neumáticos, según lo especificado por 49 CFR 575.6. Este folleto se reproduce, en parte, debajo. Se puede descargar sin cargo del sitio web de la NHSTA:

[http://www.nhtsa.dot.gov/cars/rules/TireSafety/ridesonit/tires\\_index.html](http://www.nhtsa.dot.gov/cars/rules/TireSafety/ridesonit/tires_index.html)

Los estudios realizados sobre la seguridad de los neumáticos muestran que contar con una presión apropiada de los neumáticos, respetar los límites de carga de los vehículos y sus neumáticos (no llevar más peso en el vehículo del que este o los neumáticos pueden soportar), evitar los peligros de la carretera e inspeccionar los neumáticos para determinar que no tengan cortes, rajaduras y otras irregularidades son las cosas más importantes que puede hacer para evitar la falla de los neumáticos, por ejemplo, la separación de la banda de rodadura, un reventón o un neumático desinflado. Estas medidas, junto con otras actividades de cuidado y de mantenimiento, también pueden:

- Mejorar el manejo del vehículo
- Ayudar a protegerlo a usted y a otras personas de accidentes y roturas evitables
- Mejorar el ahorro de combustible
- Prolongar la vida útil de sus neumáticos

Este folleto tiene como finalidad ofrecer una descripción integral de la seguridad de los neumáticos, incluida información sobre los temas siguientes:

- Mantenimiento básico de los neumáticos
- Sistema uniforme de calificación de la calidad de los neumáticos
- Características fundamentales de los neumáticos
- Consejos de seguridad de los neumáticos. Use esta información para integrar a la seguridad de los neumáticos a su rutina de mantenimiento del vehículo.

Se debe reconocer que el tiempo que se dedica a los neumáticos es mínimo en comparación las incomodidades y las consecuencias a la seguridad que presentan un neumático desinflado u otras fallas.

#### La seguridad primero: mantenimiento básico de neumáticos

Los neumáticos que se mantienen de manera apropiada mejoran la dirección, el frenado, la tracción y la capacidad de carga del vehículo. Los neumáticos mal inflados y los vehículos sobrecargados son una de las principales causas de fallas de los neumáticos. Así, y tal como se mencionó antes, para evitar los neumáticos desinflados y otros tipos de fallas en los neumáticos, debe mantener la presión apropiada de los neumáticos, respetar los límites de carga del vehículo así como de los neumáticos, evitar los peligros de la carretera e inspeccionar periódicamente los neumáticos.

#### Encontrar los límites de carga y de presión de los neumáticos recomendados para su vehículo

Las placas de información de los neumáticos y las etiquetas de certificación de los vehículos contienen información sobre neumáticos y límites de carga. En estas etiquetas se indica información del fabricante de los vehículos, entre otra:

- Tamaño recomendado de neumáticos
- Presión recomendada de inflado de los neumáticos
- Peso de capacidad vehicular (VCW: el peso máximo de ocupación y carga que puede soportar un vehículo)
- Clasificación de peso bruto del eje delantero o trasero (Gross Axle Weight Rating, GAWR: el peso máximo que pueden soportar los sistemas de eje).

Ambas placas y etiquetas de certificación están fijadas de manera permanente al remolque, cerca de la parte izquierda delantera.

#### Comprender la presión de los neumáticos y los límites de carga

La presión de inflado de los neumáticos es el nivel de aire dentro del neumático que le otorga capacidad de carga, e influye en el rendimiento general del vehículo. La presión de inflado de los neumáticos es un número que indica la cantidad de presión de aire, medida en libras por pulgada cuadrada (psi), que requiere un neumático para estar correctamente inflados. (También encontrará este número en la placa de información del vehículo, expresado en kilopascales [kpa], que es la medida métrica usada a nivel internacional).

Los fabricantes de vehículos de pasajeros y de camiones livianos determinan este número según el límite de carga diseñado del vehículo, es decir, el mayor peso que un vehículo puede transportar de manera segura y el tamaño de neumáticos del vehículo. La presión apropiada de los neumáticos para su vehículo se denomina "presión recomendada de inflado en frío". (Tal como se le informará debajo, es difícil obtener la presión recomendada de los neumáticos si estos no están fríos.)

Los neumáticos se diseñan para usar en más de un tipo de vehículo, por lo que los fabricantes indican la "presión máxima de inflado permitida" en el flanco del neumático. Este número indica la presión mayor de aire que se debe ingresar en los neumáticos en condiciones de conducción normal.

## Control de la presión de los neumáticos

Es importante controlar la presión de los neumáticos de su vehículo como mínimo una vez por mes, por las razones siguientes:

- De manera natural, la mayoría de los neumáticos pierde aire con el paso del tiempo.
- Si pasa sobre un bache u otro objeto, o si golpea el bordillo mientras estaciona, los neumáticos pueden perder aire sorpresivamente.
- En el caso de los neumáticos radiales, normalmente no es posible determinar la falta de aire mediante una inspección visual.

Para su comodidad, se recomienda comprar un medidor de presión de neumáticos y tenerlo en el vehículo. Los distribuidores de neumáticos, las tiendas de suministros automotores y otros comercios minoristas venden medidores.

La presión recomendada de inflado de los neumáticos que ofrecen los fabricantes de los vehículos indica el psi adecuado con el neumático frío. En este caso, frío no hace referencia a la temperatura exterior, sino que indica un neumático que no se ha utilizado para conducir en un plazo de, por lo menos, tres horas.

Cuando conduce, los neumáticos se calientan, haciendo que la presión del aire en su interior aumente. Es por este motivo que, a fin de obtener una lectura precisa de la presión de los neumáticos, debe medirla cuando los neumáticos están fríos, o compensar la presión extra en los que están calientes.

## Pasos para mantener la presión adecuada de los neumáticos

- Paso 1: Encuentre la presión recomendada para los neumáticos en la placa de información de los neumáticos del vehículo, la etiqueta de certificación o en el manual del propietario.
- Paso 2: Registre la presión de todos los neumáticos.
- Paso 3: Si la presión es demasiado alta en alguno de los neumáticos, libere el aire lentamente al presionar el vástago de la válvula del neumático con el borde del medidor, hasta obtener la presión correcta.
- Paso 4: Si la presión es demasiado baja, note la diferencia entre la presión medida y la presión correcta. Estas libras “faltantes” de la presión es lo que deberá agregar.
- Paso 5: En una gasolinera, agregue las libras faltantes de presión a cada neumático que esté desinflado.
- Paso 6: Verifique todos los neumáticos para garantizar que tengan la misma presión de aire, excepto en los casos en que los delanteros deben tener presiones diferentes de los traseros.

Si ha estado conduciendo el vehículo y considera que tiene un neumático desinflado, agregue presión hasta el límite de inflado en frío recomendado que se indica en la placa de información o en la etiqueta de certificación del neumático. Si bien el neumático puede resultar ligeramente desinflado debido a las libras de presión adicionales en el neumático caliente, es más seguro conducir con presión apenas por debajo del límite recomendado de inflado en frío indicado por el fabricante en lugar de hacerlo con un neumático muy desinflado. Al ser esta una solución temporal, no olvide volver a comprobar la presión del neumático y modificarla cuando pueda hacer una lectura en frío.

## Tamaño del neumático

A fin de mantener la seguridad de los neumáticos, compre nuevos que sean del mismo tamaño que los originales, o de un tamaño recomendado por el fabricante. Consulte la placa de información o el flanco del neumático que reemplaza, o el manual del propietario para obtener esta información. Si tiene dudas sobre el tamaño correcto, consulte al distribuidor de neumáticos.

## Banda de rodadura del neumático

La banda de rodadura ejerce la acción de agarre y de tracción que impiden que el vehículo se deslice, en especial cuando la carretera está mojada o con hielo. En general, los neumáticos no son seguros y se deben reemplazar cuando la banda de rodadura está desgastada un 1/16 de pulgada. Los neumáticos cuentan con indicadores de desgaste integrados que le señalan cuándo debe reemplazarlos. Estos indicadores son secciones elevadas y situadas de manera intermitente en la parte inferior de las ranuras de la banda de rodadura. Cuando están “a nivel” con la parte exterior de la rodadura, entonces es momento de reemplazar los neumáticos. Otra manera de controlar la profundidad de la banda de rodadura (si está en los Estados Unidos) es colocar una moneda de un penique estadounidense con la cabeza de Lincoln invertida y apuntando hacia usted. Si puede ver la parte superior de la cabeza, necesita neumáticos nuevos.

## Alineación de las ruedas y equilibrio de los neumáticos

A fin de evitar la vibración o el zarandeo del vehículo cuando la rueda gira, esta debe estar equilibrada de manera adecuada. Para lograr este equilibrio, se deben colocar pesos en la rueda para contrarrestar los puntos pesados en el conjunto de rueda y neumático. Una alineación de ruedas ajusta los ángulos de las ruedas para que estén posicionados correctamente en relación con el armazón del vehículo. Esta modificación prolonga la vida útil de los neumáticos. La realización de estos ajustes se hace con equipo especial y un técnico calificado.

## Reparación de neumáticos

La reparación apropiada de un neumático pinchado exige un tapón para el orificio y un parche para la zona dentro del neumático que rodea al orificio de la pinchadura. Las pinchaduras en la banda de rodadura pueden repararse si no son demasiado grandes, pero las que ocurren en el flanco no se deben reparar. Los neumáticos deben quitarse de la llanta para inspeccionarlos apropiadamente antes de colocarles el tapón y el parche.

## Información básica sobre neumáticos

La ley federal exige que los fabricantes de neumáticos presenten información estándar en los flancos de todos los neumáticos. Dicha información identifica y describe las características fundamentales del neumático, a la vez que ofrece un número de identificación del neumático para la certificación de seguridad estándar y en caso de un retiro del mercado.

## Información en los neumáticos de los vehículos de pasajeros

Consulte la Figura 33 y la información siguiente.

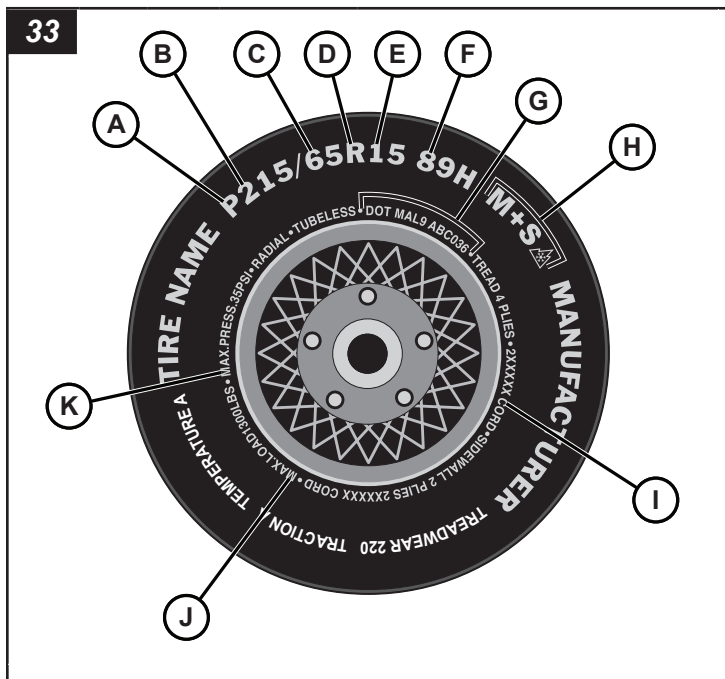

**A:** La “P” indica que el neumático es para vehículo de pasajeros.

**B:** Este número de tres dígitos brinda el ancho del neumático en milímetros, desde el borde del flanco al borde del flanco. Generalmente, cuanto mayor es el número, más ancho el neumático.

**C:** Este número de dos dígitos, conocido como la relación de aspecto, brinda la relación de altura a ancho del neumático. Los números de 70 o inferiores indican un flanco chico para una mejor respuesta de la dirección y un manejo mejorado en general sobre pavimento seco.

**D:** La “R” indica radial. Durante los últimos 20 años, la construcción radial de neumáticos ha sido el estándar del sector.

**E:** Este número de dos dígitos es el diámetro de la rueda o llanta expresado en pulgadas. Si cambia el tamaño de la rueda, tendrá que comprar neumáticos nuevos que coincidan con el nuevo diámetro de la rueda.

**F-**

(Número) Este número de dos o tres dígitos es el índice de carga del neumático. Es una medida del peso que cada neumático puede soportar. Esta información se encuentra en el manual del propietario. De no ser así, contáctese con un distribuidor de neumáticos en su zona. *Nota: Es posible que esta información no esté en todos los neumáticos, ya que no se exige legalmente.*

(Letra) La clasificación de velocidad indica a qué velocidad debe conducirse este neumático por tiempos prolongados. Las clasificaciones varían de 99 millas por hora a 186 millas por hora. Debajo se indican estas clasificaciones. *Nota: Es posible que esta información no esté en todos los neumáticos, ya que no se exige legalmente.*

Clasificación de letra	Clasificación de velocidad
Q	99 mph
R	106 mph
S	112 mph
T	118 mph
U	124 mph
H	130 mph
V	168 mph*
Y	186 mph*

*\*Nota: En el caso de los neumáticos con una capacidad de velocidad superior a 149 mph, los fabricantes algunas veces utilizan las letras ZR. En el caso de los que tienen una capacidad de velocidad superior a 186 mph, los fabricantes algunas veces utilizan las letras ZR.*

**G:** Número de identificación de neumáticos del Departamento de Transporte de los EE. UU. Comienza con las letras “DOT” e indica que el neumático cumple con todos los estándares federales. Los dos números o letras siguientes son el código de planta donde se lo fabricó, y los últimos cuatro indican la semana y el año de construcción. Por ejemplo, los números 3197 indican la semana 31 de 1997. Los otros números son códigos de marketing empleados a discreción del fabricante. Esta información se utiliza para comunicarse con los clientes en caso de que un defecto del neumático amerite un retiro del mercado.

**H:** La combinación “M+S” o “M/S” indica que el neumático tiene cierta capacidad para uso en lodo y nieve. La mayoría de los neumáticos radiales tienen estas marcas, por lo que son algo aptos para usar en lodo y nieve.

**I:** Composición de las capas del neumático y materiales usados. La cantidad de capas indica cuántos niveles de tela recubierta en caucho posee el neumático. En general, a mayor cantidad de capas, mayor es el peso que puede soportar un neumático. Los fabricantes de neumáticos deben indicar asimismo los materiales incluidos, entre otros, acero, nylon, poliéster, etc.

**J:** Clasificación de carga máxima. Este número indica la carga máxima en kilogramos y en libras que puede soportar el neumático.

**K:** Presión de inflado máxima permitida. Este número indica la presión mayor de aire que se debe ingresar en los neumáticos en condiciones de conducción normal.

### Sistema uniforme de clasificación de calidad de los neumáticos (UTQGS)

Los distintos grados de calidad pueden encontrarse, cuando corresponde, en el flanco del neumático, entre el hombro de la banda de rodadura y el ancho máximo de la sección. Por ejemplo:

DESGASTE DE BANDA DE RODADURA 200 TRACCIÓN AA

### Temperatura A

Todos los neumáticos de los automóviles de pasajeros deben cumplir con los requisitos de seguridad federales además de estas clasificaciones.

### Desgaste de banda de rodadura

La clasificación del desgaste de la banda de rodadura es una clasificación comparativa basada en el índice de desgaste del neumático cuando se le realizan pruebas en condiciones controladas, en un curso de pruebas gubernamental específico. Por ejemplo, un neumático con una clasificación de 150 se desgastará una vez y media (1 1/2) también en el curso gubernamental como un neumático con clasificación 100. Sin embargo, el rendimiento relativo de los neumáticos depende de las condiciones reales de su uso, y puede desviarse significativamente de la norma debido a variaciones en las costumbres de conducción, las prácticas de mantenimiento así como diferencias en las características y el clima de la carretera.

### Tracción

Las clasificaciones de tracción, desde la más alta a la más baja, son AA, A, B y C. Estas clasificaciones representan la capacidad de los neumáticos de frenar en pavimento húmedo medida en condiciones controladas

en superficies de prueba gubernamentales específicas de asfalto y concreto. Un neumático con la clasificación C puede tener un escaso rendimiento de tracción.

*Advertencia: La clasificación de tracción asignada a este neumático está basada en pruebas de tracción de frenada directa, y no incluye aceleración, giro, acuaplaneo ni características de tracción máxima.*

### Temperatura

Las clasificaciones de temperatura son A (la más alta), B y C, que representan la resistencia del neumático a la generación de calor y su capacidad de disiparlo cuando se le hicieron pruebas en condiciones controladas en una rueda de prueba de laboratorio específica en interiores. Una alta temperatura constante puede destruir el material del neumático y reducir su vida útil, y la temperatura excesiva puede provocar una falla inesperada del neumático. La clasificación C corresponde a un nivel de rendimiento que todos los neumáticos para automóviles de pasajeros deben cumplir según el Estándar de Seguridad Motriz Federal n.º 109. Las clasificaciones B y A representan niveles más altos de rendimiento en la rueda de prueba en el laboratorio que los mínimos exigidos legalmente. Advertencia: La clasificación de temperatura se establece para un neumático apropiadamente inflado y no sobrecargado. La velocidad excesiva, la falta de inflado o una carga en exceso, cada una por separado o combinadas, pueden provocar acumulación de calor y la posible falla del neumático.

### Información adicional sobre neumáticos para camiones livianos

Los neumáticos para camiones livianos cuentan con otras marcas además de las que se encuentran en los flancos de los neumáticos para vehículos de pasajeros. Consulte la Figura 34 y la información siguiente.

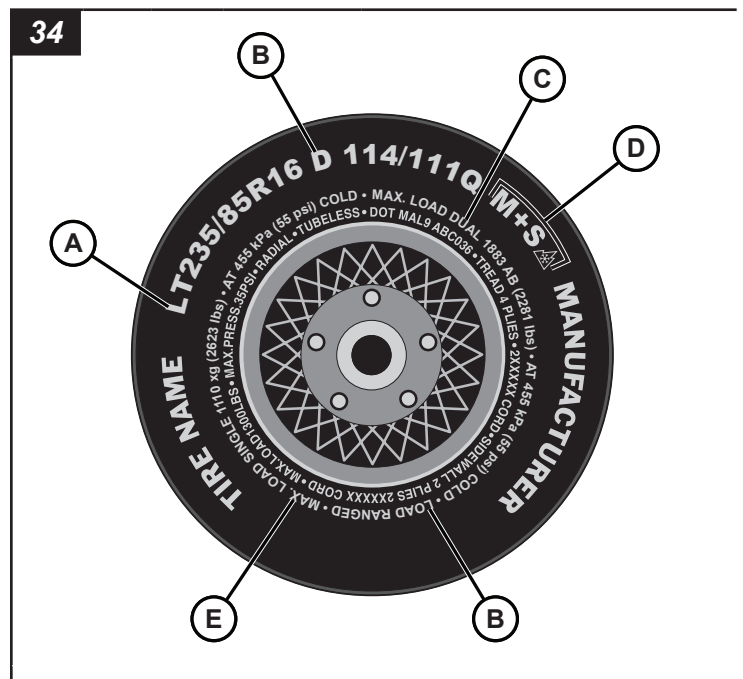

**A:** La "LT" indica que el neumático es para camiones livianos. Una "ST" es una indicación de que el neumático es únicamente para uso en remolque.

**B:** Rango de carga. Esta información identifica las capacidades de carga del neumático y sus límites de inflado.

**C:** Carga doble máxima. Esta información indica la carga máxima y la presión del neumático cuando se lo utiliza doble, es decir, cuando se colocan cuatro neumáticos en cada eje trasero (con un total de seis o más neumáticos en el vehículo).\*

**D:** La combinación "M+S" o "M/S" indica que el neumático tiene cierta capacidad para uso en lodo y nieve. La mayoría de los neumáticos radiales tienen estas marcas, por lo que son algo aptos para usar en lodo y nieve.

**E:** Esta información indica la carga máxima y la presión del neumático cuando se lo utiliza solo.\*

*\*Nota: La carga máxima se presenta en kilogramos y libras (kg/lb). La presión máxima del neumático se presenta en kilopascales y en libras por pulgada cuadrada (kPa/psi) cuando el neumático está en frío.*

## Consejos de seguridad de los neumáticos

### Prevención de daños al neumático

- Disminuya la velocidad cuando debe pasar por un bache u otro objeto en la carretera.
- No suba los bordillos ni sobre objetos desconocidos mientras conduce, e intente no golpear el bordillo cuando estaciona.

### Lista de verificación de seguridad

- Revise la presión de los neumáticos periódicamente (como mínimo, una vez por mes), incluido el neumático de reemplazo.
- Inspeccione los neumáticos para determinar que no tengan rajaduras, objetos extraños, patrones de desgaste desiguales en la banda de rodadura u otros signos de desgaste o trauma.
- Retire los pedazos de vidrio y los objetos extraños incrustados en la banda de rodadura.
- Asegúrese de que las válvulas de los neumáticos tengan las tapas.
- Revise la presión de los neumáticos antes de emprender un viaje largo.
- No sobrecargue el vehículo. Revise la placa de información de los neumáticos o el manual del propietario para conocer cuál es la carga máxima recomendada para el vehículo.

## Anexo: Opciones de la unidad

### Battery Disconnect

La desconexión opcional de la batería permite desconectarla de manera conveniente y sin necesidad de herramientas durante el almacenamiento de la unidad o mientras no esté en uso, o para evitar un empleo no autorizado.

#### Para desconectar la batería:

1. Gire el interruptor (A, Figura 35) a la posición de desconexión (B, Figura 35).
2. Para mayor seguridad, puede usar un candado (no se incluye).

#### Para conectar la batería:

1. Retire el candado (en caso de haber usado uno).
2. Gire el interruptor hasta la Posición de conexión (C, Figura 35).

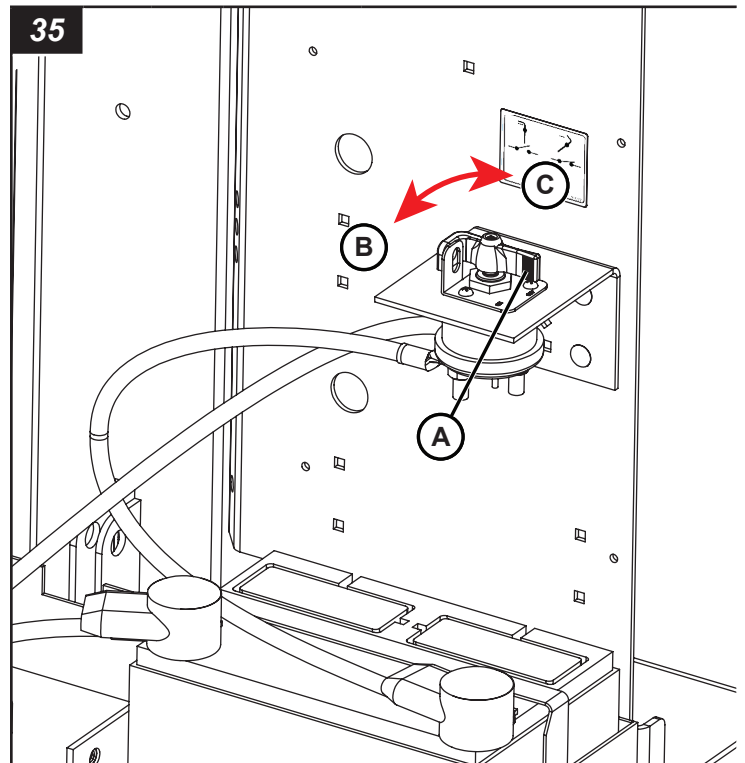

### Válvula de cierre de emergencia de entrada de aire del motor

La válvula de cierre de emergencia de entrada de aire opcional cierra automáticamente la válvula y apaga el motor cuando se presenta una situación de exceso de velocidad incontrolable.

Consulte el manual de programación de Pacbrake PH3 para obtener más información sobre el funcionamiento y la programación.

#### ADVERTENCIA

Si la válvula de cierre de emergencia de entrada de aire se disparó y apagó el motor, salga del área de inmediato y siga los procedimientos de seguridad de su lugar de trabajo. No reinicie ni arranque la máquina antes de identificar el origen del problema y de haber descubierto una solución.

#### Operación en modo automático

1. Si hay una situación de exceso de velocidad incontrolable en el motor, el controlador la detectará y automáticamente cerrará la válvula de cierre de emergencia de entrada de aire (A, Figura 36) y apagará el motor.
2. La válvula de cierre se mantendrá cerrada durante 15 segundos, y volverá automáticamente a la posición de abierta.
3. Identifique el origen del problema y corrija.

4. **Interruptor de encendido estándar:** Gire el interruptor de encendido en sentido contrario a las agujas del reloj hasta la posición APAGADO. Consulte la sección **Operación del motor** para conocer los procedimientos de operación.

LSC: Restablezca el controlador LSC al llevar el interruptor de ENCENDIDO/APAGADO en el panel de control del motor a la posición “APAGADA” y nuevamente a la posición “ENCENDIDA”. Consulte la sección **Operación del motor** para conocer los procedimientos de operación.

### Operación en modo de prueba/manual

1. Lleve el interruptor alternativo de la válvula de cierre de emergencia (B, Figura 36) a la posición “CERRADA” para cerrar la válvula.
2. Lleve el interruptor de la válvula de cierre de emergencia a la posición “ENCENDIDO” para restablecer la válvula en la posición de abierta.
3. **Modo manual:** Identifique el origen del problema y corríjalo.

**Modo de prueba:** Verifique la funcionalidad de la válvula.

4. **Interruptor de encendido estándar:** Gire el interruptor de encendido en sentido contrario a las agujas del reloj hasta la posición APAGADO. Consulte la sección **Operación del motor** para conocer los procedimientos de operación.

LSC: Restablezca el controlador LSC al llevar el interruptor de ENCENDIDO/APAGADO en el panel de control del motor a la posición “APAGADA” y nuevamente a la posición “ENCENDIDA”. Consulte la sección **Operación del motor** para conocer los procedimientos de operación.

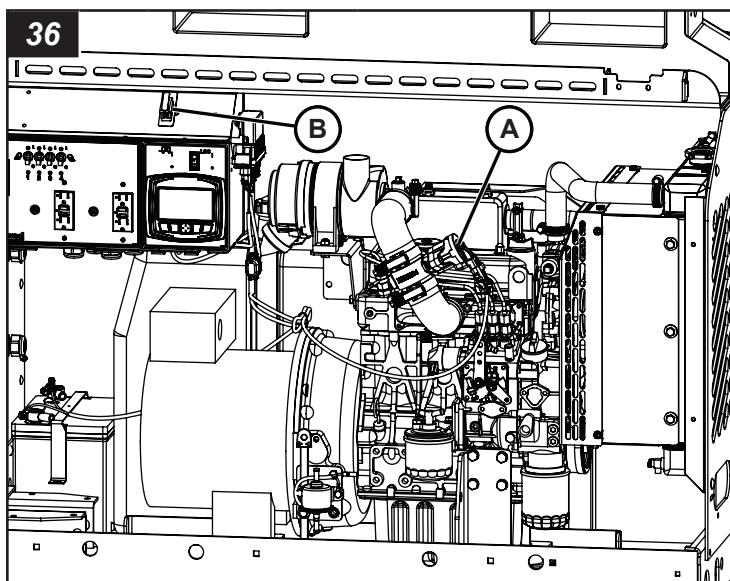

## Detención de emergencia

Algunas unidades cuentan con una parada de emergencia que apagará inmediatamente toda la unidad en caso de una emergencia.

### Para activar:

- Presione la parada de emergencia (A, Figura 37).

### Para desactivar:

- Tire de la parada de emergencia.

Asegúrese de solucionar el problema que provocó la emergencia antes de volver a operar la unidad.

El uso innecesario o en exceso de la parada de emergencia puede dañar el motor. Durante la operación normal, nunca use la parada de emergencia para apagar la unidad. Consulte la sección **Para apagar el motor**.

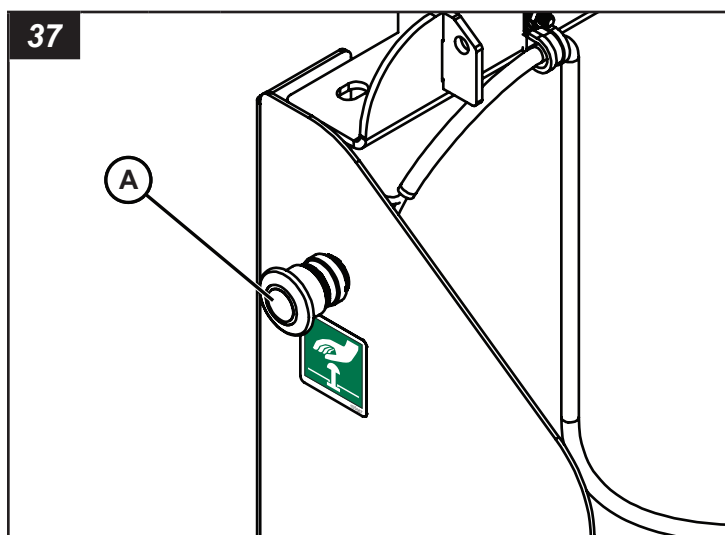

## Calentadores de bloque

### Calentador de bloque tipo tapón contra heladas

El remolque de la torre de iluminación puede estar equipado con un calentador de bloque eléctrico opcional de 400 W, 3,3 A, 120 V y 60 Hz de tipo tapón contra heladas. Use un cable de extensión con conexión a tierra (de 3 clavijas) para conectar al enchufe del calentador de bloque a una fuente de energía eléctrica adecuada.

Para los motores Kubota, Caterpillar, y Perkins, el calentador de bloque está ubicado en el lado derecho, cuando se observa desde el lado del ventilador.

# Noter les renseignements importants

Noter les renseignements importants pour faciliter la commande des pièces de rechange ou des autocollants.

Société N° d'équipement :	
Appareil N° de modèle :	
Appareil NIV :	
N° de modèle du moteur :	N° de série :
N° de modèle de la génératrice :	N° de série :
Accessoires :	

## Table des matières:

Proposition 65 de la Californie Avertissement.....	79
Introduction.....	79
Produits couverts par le présent manuel.....	79
Sécurité.....	79
Caractéristiques et commandes.....	87
Liste de vérification avant utilisation.....	87
Transport.....	89
Fonctionnement.....	95
Entretien.....	103
Dépannage.....	107
Spécifications.....	107
Signaler les défauts de sécurité.....	109
Consignes de sécurité relatives aux pneus.....	110
Addenda – Options des unités.....	117

## Proposition 65 de la Californie Avertissement



L'inspiration de gaz d'échappement du moteur vous expose à des produits chimiques connus selon l'État de Californie pour causer le cancer, des anomalies congénitales ou d'autres effets nuisibles à la reproduction.

- Toujours démarrer et faire fonctionner le moteur dans un endroit bien ventilé.
- Si le moteur est utilisé dans un espace fermé, ventiler les gaz d'échappement à l'extérieur.
- Ne pas modifier ni altérer le système d'échappement.
- Ne pas mettre le moteur au ralenti sauf en cas de nécessité.

Pour obtenir de plus amples renseignements, visitez le site [www.P65Warnings.ca.gov/diesel](http://www.P65Warnings.ca.gov/diesel).

## Introduction

À propos de ce manuel

**PRENEZ LE TEMPS DE LIRE ATTENTIVEMENT CE MANUEL**

Ce manuel fournit les instructions nécessaires pour Allmand® Night-Lite Pro II® Light Tower.

L'information dans ce manuel est en vigueur au moment de l'impression. Briggs & Stratton, LLC. peut changer le contenu sans préavis ni obligation.

Les images contenues dans ce manuel sont offertes aux fins d'illustration seulement et peuvent être différentes de votre modèle.

Toute référence dans ce manuel au côté droit et au côté gauche se détermine en regardant la remorque à partir de l'arrière.

Si vous êtes incertain de toute information contenue dans le manuel, contacter le service à la clientèle d'Allmand au 1-800-562-1373, ou nous contacter par l'entremise de notre site Web à [www.allmand.com](http://www.allmand.com).

**Conservez ces instructions originales comme référence future.**

## Produits couverts par le présent manuel

Les produits suivants sont couverts par le présent manuel :  
Night-Lite Pro II®

## Sécurité

### Définitions sur la sécurité

Pour votre sécurité et celle des autres, en plus de protéger la performance de l'équipement, suivre les précautions énumérées dans le manuel avant et pendant l'utilisation et pendant les procédures d'entretien périodiques.



Le symbole d'alerte de sécurité indique un risque de blessure corporelle.



**DANGER**

Ce symbole indique une situation dangereuse qui, si elle n'est pas évitée, causera la mort ou des blessures graves.



**AVERTISSEMENT**

Ce symbole indique une situation dangereuse qui, si elle n'est pas évitée, pourrait causer la mort ou des blessures graves.



**ATTENTION**

Ce symbole indique une situation dangereuse qui, si elle n'est pas évitée, pourrait causer des blessures mineures ou modérées.

## AVIS

Informations considérées comme importantes, mais pas liées à des dangers.

## Mesures de sécurité

La section suivante contient des mesures et des directives de sécurité générales qui doivent être obéies afin de réduire tout risque à la sécurité personnelle. Des mesures de sécurité particulières sont listées dans certaines procédures pertinentes. Lire et comprendre toutes les mesures de sécurité avant de faire fonctionner ou d'effectuer des réparations ou de l'entretien.



### DANGER

#### Risque d'électrocution

- Toujours vérifier les câbles et les obstructions en hauteur avant de soulever ou d'abaisser la tour d'éclairage.
- Toujours obéir aux règlements ou aux directives de votre chantier, et les codes électriques étatiques, provinciaux et nationaux pour maintenir une distance sûre avec les câbles en hauteur.
- Une haute tension est présente lorsque le moteur est en marche. Ne jamais tenter d'effectuer l'entretien des composants électriques lorsque le moteur est en marche.
- Ne pas utiliser la tour d'éclairage si l'isolation sur le cordon électrique ou tout autre câblage électrique est coupée, usée ou mise à nu. Réparer ou remplacer le câblage endommagé avant de démarrer le moteur.



### AVERTISSEMENT

#### Risque de fonctionnement non sécuritaire

- Ne jamais laisser quiconque installer ou faire fonctionner l'équipement sans formation adéquate.
- Lire et comprendre ce manuel d'utilisation, le manuel d'utilisation du moteur et tout autre manuel des composants avant d'utiliser ou d'entretenir la tour d'éclairage afin de s'assurer que les pratiques exemplaires de sécurité et les procédures d'entretien sont suivies.
- Les enseignes et les autocollants de sécurité sont des rappels d'utiliser des techniques d'utilisation et d'entretien sûres.



### AVERTISSEMENT

#### Risque de chute

- Ne jamais transporter des passagers sur l'équipement.



### AVERTISSEMENT

#### Risque lié aux modifications

- Ne jamais modifier l'équipement sans le consentement écrit du fabricant. Toute modification pourrait affecter le fonctionnement sécuritaire de l'équipement.



### AVERTISSEMENT

#### Risque d'exposition

- Toujours porter de l'équipement de protection individuelle, incluant les vêtements appropriés, les gants, chaussures de travail, et une protection des yeux et de l'ouïe, selon ce qui est exigé par la tâche à effectuer.



### AVERTISSEMENT

#### Risque de renversement

- Ne pas soulever, ni abaisser, ni utiliser la tour d'éclairage à moins que tous les vérins stabilisateurs et longerons ne soient en position ferme au sol.
- Ne jamais déplacer ni replacer la tour d'éclairage pendant qu'elle est allongée en position verticale.



### AVERTISSEMENT



#### Risque d'incendie et d'explosion

Les batteries dégagent des gaz explosifs pendant le chargement. Des étincelles pourraient causer des explosions, entraînant la mort ou des blessures graves.

#### Risque de brûlure

Les batteries contiennent de l'acide, qui est très caustique. Tout contact avec les composants de la batterie peut causer de graves brûlures chimiques.

#### Risque de choc électrique

Les batteries présentent un risque de décharge électrique et de haute tension lors d'un court-circuit.

- Toujours débrancher le câble négatif (-) de la batterie avant d'effectuer le service de l'équipement.
- NE PAS jeter la batterie au feu. Recycler la batterie.
- NE PAS permettre de flamme nue, d'étincelle, de chaleur, de tison de cigarette au cours et plusieurs minutes après le chargement de la batterie.
- NE PAS tenter d'ouvrir ou de mutiler la batterie.
- NE PAS charger une batterie gelée. Toujours réchauffer lentement la batterie à la température ambiante avant de la charger.
- Porter des gants de protection ainsi qu'un tablier, des bottes et des gants en caoutchouc.
- Enlever vos montres, bagues et autres objets métalliques.
- Utiliser des outils dont les poignées sont isolées.



## AVERTISSEMENT

### Risque d'incendie et d'explosion

- Le carburant diesel est inflammable et explosif sous certaines conditions.
- Ne jamais utiliser un chiffon industriel pour ramasser le carburant.
- Essuyer immédiatement tout déversement.
- Ne jamais faire le plein si le moteur est en marche.
- Ranger tous les contenants qui contiennent du carburant dans un endroit bien ventilé, loin de tout combustible et de toute source d'allumage.



## AVERTISSEMENT

### Risque lié à l'alcool et aux drogues

- Ne pas utiliser la tour d'éclairage sous l'emprise de l'alcool ou de drogues, ou en étant malade.



## AVERTISSEMENT

### Risque d'emmêlement/de rupture

- Toujours arrêter le moteur avant de commencer un entretien.
- Si le moteur doit être réparé pendant qu'il tourne, retirer tous les bijoux, attacher les cheveux longs et garder les mains, toute partie du corps et tout vêtement éloigné des pièces mobiles et rotatives.
- S'assurer que tous les protecteurs et les couvercles sont fixés correctement à l'équipement avant de démarrer le moteur. Ne pas démarrer le moteur si les protecteurs et les couvercles ne sont pas installés correctement sur l'équipement.
- Attacher l'étiquette « Ne pas faire fonctionner » près de la clé l'interrupteur de contact pendant l'entretien d'un équipement.



## AVERTISSEMENT

### Risque lié aux objets propulsés

- Toujours porter une protection des yeux lors du nettoyage de l'équipement avec de l'air comprimé ou de l'eau à haute pression. La poussière, les débris propulsés, l'air comprimé, l'eau ou la vapeur à haute pression peuvent endommager vos yeux.



## AVERTISSEMENT

### Risque lié au liquide de refroidissement

- Porter une protection des yeux et des gants en caoutchouc lors de la manipulation du liquide de refroidissement du moteur. Si un contact avec les yeux ou la peau se produit, rincer les yeux et laver immédiatement avec de l'eau propre.



## AVERTISSEMENT

### Risque de brûlure

- L'ouverture du bouchon sur un radiateur chaud pourrait provoquer la mort ou des blessures graves. Laisser le radiateur refroidir avant de dévisser le bouchon.



## AVERTISSEMENT

### Risque de brûlure

- Les luminaires et certaines surfaces du moteur deviennent très chauds pendant l'utilisation et peu après l'arrêt.
- Garder les mains et les autres parties du corps loin des surfaces chaudes.
- Manipuler les composants chauds, comme les luminaires, avec des gants résistants à la chaleur.

### AVIS

- Toute pièce déclarée défectueuse à la suite d'une inspection ou toute pièce dont la valeur mesurée ne satisfait pas à la norme ou à la limite DOIT être remplacée.
- Toujours serrer les composants au couple indiqué. Les pièces desserrées peuvent causer des dommages à l'équipement et le faire fonctionner incorrectement.
- Suivre les directives d'Environmental Protection Agency (EPA), Environnement Canada (EC) ou d'autres agences gouvernementales pour l'élimination appropriée des matières dangereuses comme l'huile à moteur, le carburant diesel et le liquide de refroidissement du moteur.
- Utiliser uniquement les pièces de rechange indiquées. D'autres pièces de rechange peuvent affecter la couverture de garantie.
- Éliminer toute saleté et tout débris accumulé dans la carrosserie de l'équipement et de ses composants avant d'inspecter l'équipement ou d'effectuer un entretien ou des réparations. Faire fonctionner l'équipement avec de la saleté et des débris accumulés causera une usure prématurée des composants de l'équipement.
- Ne jamais disposer des matières dangereuses en les jetant dans un égout, sur le sol, ou dans les eaux souterraines ou les voies d'eau.
- Récupérer tous outils et toutes les pièces qui peuvent être tombés à l'intérieur de l'équipement pour éviter le mauvais fonctionnement de ce dernier.
- Si un témoin s'allume pendant l'utilisation de l'équipement, arrêter immédiatement le moteur. Déterminer la cause et réparer le problème avant de continuer à faire fonctionner l'équipement.





## Autocollants de sécurité





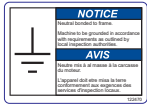
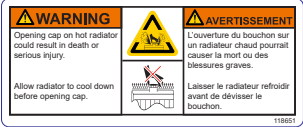

Avant de faire fonctionner votre appareil, veuillez lire et comprendre les autocollants de sécurité suivants. Les mises en garde, les avertissements et les directives sont là pour votre sécurité. Pour éviter des blessures corporelles ou des

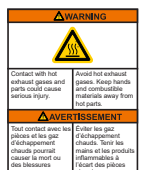
dommages à l'appareil, il faut comprendre et suivre tous les autocollants.

Empêcher les autocollants de devenir sales ou de se déchirer et les remplacer s'ils sont perdus ou endommagés. De plus, si une pièce ayant un autocollant a besoin d'être remplacée, veiller à commander la nouvelle pièce et l'autocollant en même temps.

Si un autocollant de sécurité ou de directive est usé ou endommagé et n'est plus lisible, commander des autocollants de remplacement auprès de votre concessionnaire.

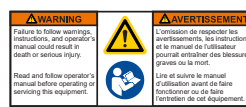

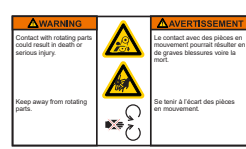
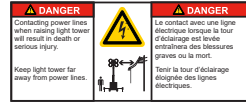

Modèles domestiques	
<p><b>DANGER</b> – Le fait d'entrer dans le compartiment électrique tandis que l'équipement est utilisé peut entraîner la mort ou des blessures graves. Débrancher l'équipement avant d'entrer dans le compartiment électrique.</p> <p>N° de pièce 118074</p>	
<p>Renseignements sur la mise à la terre de la machine/cosse de mise à la terre</p> <p>N° de pièce 122470</p>	
<p><b>AVERTISSEMENT</b> – L'ouverture du bouchon sur un radiateur chaud pourrait causer la mort ou des blessures graves. Laisser le radiateur refroidir avant de dévisser le bouchon.</p> <p>N° de pièce 118651</p>	
<p><b>AVERTISSEMENT</b> – Tout contact avec les pièces et les gaz d'échappement chauds pourrait causer la mort ou des blessures graves. Éviter les gaz d'échappement chauds. Tenir les mains et les produits inflammables à l'écart des pièces chaudes.</p> <p>N° de pièce 118162</p>	
<p><b>AVERTISSEMENT</b> – L'omission de respecter les avertissements, les instructions et le manuel d'utilisation pourrait causer la mort ou des blessures graves. Lire et suivre le manuel d'utilisation avant de faire fonctionner cet équipement ou d'en faire l'entretien.</p> <p>N° de pièce 122467-1</p>	
<p><b>AVERTISSEMENT</b> – Le démarrage inattendu du moteur pourrait provoquer la mort ou des blessures graves. Lire et suivre le manuel d'utilisation du contrôleur électronique avant de faire fonctionner ou de faire l'entretien de cet équipement.</p> <p>N° de pièce 122467-2</p>	
<p><b>AVERTISSEMENT</b> – Tout contact avec les pièces et les gaz d'échappement chauds pourrait causer la mort ou des blessures graves. Éviter les gaz d'échappement chauds. Tenir les mains et les produits inflammables à l'écart des pièces chaudes.</p> <p>N° de pièce 122467-3</p>	



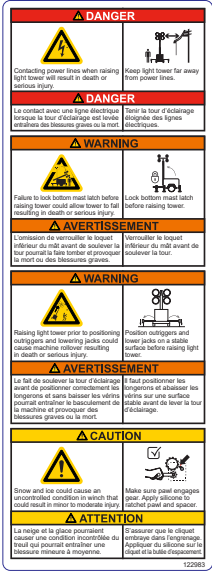

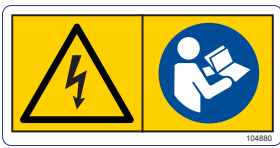
Modèles domestiques	
<p><b>AVERTISSEMENT</b> – Le contact avec des pièces en mouvement pourrait causer la mort ou des blessures graves. Se tenir à l'écart des pièces en mouvement.</p> <p>N° de pièce 122467-4</p>	
<p><b>AVERTISSEMENT</b> – L'ouverture du bouchon sur un radiateur chaud pourrait causer la mort ou des blessures graves. Laisser le radiateur refroidir avant de dévisser le bouchon.</p> <p>N° de pièce 122467-5</p>	
<p><b>AVERTISSEMENT</b> – Toute exposition à des produits corrosifs pourrait causer la mort ou des blessures graves. Porter des gants de protection en manipulant la batterie.</p> <p>N° de pièce 122467-6</p>	
<p><b>AVERTISSEMENT</b> – Les articles de fumeur, les flammes nues ou d'autres formes d'allumage près de la batterie pourraient causer une explosion, causant la mort ou des blessures graves. Tenir les articles de fumeur, les flammes nues ou les autres formes d'allumage à l'écart de la batterie.</p> <p>N° de pièce 122467-7</p>	
<p><b>AVERTISSEMENT</b> – L'omission de respecter les avertissements, les instructions et le manuel d'utilisation pourrait causer la mort ou des blessures graves. Lire et suivre le manuel d'utilisation avant de faire fonctionner cet équipement ou d'en faire l'entretien.</p> <p>N° de pièce 122468-1</p>	
<p><b>AVERTISSEMENT</b> – L'échappement du moteur contient du monoxyde de carbone, un gaz toxique qui pourrait causer la mort ou des graves blessures. Faire fonctionner l'équipement loin des fenêtres, des portes et des événements. Ne pas faire fonctionner à l'intérieur ni dans un espace partiellement fermé.</p> <p>N° de pièce 122468-2</p>	
<p><b>AVERTISSEMENT</b> – Le contact avec des pièces en mouvement pourrait causer la mort ou des blessures graves. Se tenir à l'écart des pièces en mouvement.</p> <p>N° de pièce 122468-3</p>	
<p><b>DANGER</b> – Le contact avec une ligne électrique lorsque la tour d'éclairage est levée peut entraîner la mort ou des blessures graves. Tenir la tour d'éclairage éloignée des lignes électriques.</p> <p>N° de pièce 122468-4</p>	

Modèles domestiques	
<p><b>AVERTISSEMENT</b> – Toute exposition à des produits corrosifs pourrait causer la mort ou des blessures graves. Porter des gants de protection en manipulant la batterie.</p> <p>N° de pièce 122468-5</p>	<p><b>WARNING</b> Exposure to corrosive material could result in death or serious injury. Wear protective gloves when handling battery.</p> <p><b>AVERTISSEMENT</b> Toute exposition à des produits corrosifs pourrait causer la mort ou des blessures graves. Porter des gants de protection en manipulant la batterie.</p>
<p><b>AVERTISSEMENT</b> – Les articles de fumeur, les flammes nues ou d'autres formes d'allumage près de la batterie pourraient causer une explosion, causant la mort ou des blessures graves. Tenir les articles de fumeur, les flammes nues ou les autres formes d'allumage à l'écart de la batterie.</p> <p>N° de pièce 122468-6</p>	<p><b>WARNING</b> Smoking materials, open flames, or other forms of ignition near the battery could cause explosion resulting in death or serious injury. Keep smoking materials, open flames, and other forms of ignition away from the battery.</p> <p><b>AVERTISSEMENT</b> Les articles de fumeur, les flammes nues ou d'autres formes d'allumage près de la batterie pourraient causer la mort ou des blessures graves. Tenir les articles de fumeur, les flammes nues ou les autres formes d'allumage à l'écart de la batterie.</p>
<p><b>AVERTISSEMENT</b> – Le fait de soulever la tour d'éclairage sans positionner les longerons et sans baisser les vérins pourrait entraîner le basculement de la machine et provoquer de graves blessures ou la mort. Il faut positionner les longerons et abaisser les vérins sur une surface stable avant de lever la tour d'éclairage.</p> <p>N° de pièce 122468-7</p>	<p><b>WARNING</b> Raising light tower prior to positioning outriggers and lowering jacks could cause machine to rollover resulting in death or serious injury. Position outriggers and lower jacks on a stable surface before raising light tower.</p> <p><b>AVERTISSEMENT</b> Le fait de soulever la tour d'éclairage avant de positionner correctement les longerons et sans baisser les vérins pourrait entraîner le basculement de la machine et provoquer de graves blessures ou la mort. Il faut positionner les longerons et abaisser les vérins sur une surface stable avant de lever la tour d'éclairage.</p>
<p><b>AVERTISSEMENT</b> – Le démarrage inattendu du moteur pourrait provoquer la mort ou des blessures graves. Lire et suivre le manuel d'utilisation du contrôleur électronique avant de faire fonctionner ou de faire l'entretien de cet équipement.</p> <p>N° de pièce 122468-8</p>	<p><b>WARNING</b> Unintended start of engine could result in death or serious injury. Read and follow electronic controller operator's manual before operating or servicing this equipment.</p> <p><b>AVERTISSEMENT</b> Le démarrage inattendu du moteur pourrait provoquer la mort ou des blessures graves. Lire et suivre le manuel d'utilisation du contrôleur électronique avant d'utiliser ou de réparer cet équipement.</p>
<p><b>AVERTISSEMENT</b> – L'inspiration de gaz d'échappement du moteur vous expose à des produits chimiques connus selon l'État de Californie pour causer le cancer, des anomalies congénitales ou d'autres effets nuisibles à la reproduction.</p> <ul style="list-style-type: none"> <li>Toujours démarrer et faire fonctionner le moteur dans un endroit bien ventilé.</li> <li>Si le moteur est utilisé dans un espace confiné, ventiler les gaz d'échappement à l'extérieur.</li> <li>Ne pas modifier ni altérer le système d'échappement.</li> <li>Ne pas mettre le moteur au ralenti sauf en cas de nécessité.</li> </ul> <p>www.P65Warnings.ca.gov/diesel</p> <p>N° de pièce 122468-9</p>	<p><b>WARNING</b> Breathing diesel engine exhaust exposes you to chemicals known to the State of California to cause cancer and birth defects or other reproductive harm. * Always start and operate the engine in a well-ventilated area. * If in an enclosed area, vent the exhaust to the outside. * Do not modify or tamper with the exhaust system. * Do not idle the engine except as necessary. www.P65Warnings.ca.gov/diesel</p> <p><b>AVERTISSEMENT</b> L'inspiration de gaz d'échappement du moteur vous expose des produits chimiques connus selon l'État de Californie pour causer le cancer, des anomalies congénitales ou d'autres effets nuisibles à la reproduction. * Toujours démarrer et faire fonctionner le moteur dans un endroit bien ventilé. * Si le moteur est utilisé dans un espace fermé, ventiler les gaz d'échappement à l'extérieur. * Ne pas modifier ni altérer le système d'échappement. * Ne pas mettre le moteur au ralenti sauf en cas de nécessité. www.P65Warnings.ca.gov/diesel</p>
<p><b>AVERTISSEMENT</b> – Se tenir debout sous le mât d'une tour d'éclairage et de ses luminaires en l'abaissant pourrait causer la mort ou des blessures graves. Tenir les spectateurs éloignés de la tour d'éclairage pendant qu'on la soulève ou qu'on l'abaisse.</p> <p>N° de pièce 122468-10</p>	<p><b>WARNING</b> Standing under light tower mast and fixtures during lowering operation could result in death or serious injury. Keep bystanders away from light tower during lowering and raising operations.</p> <p><b>AVERTISSEMENT</b> Le fait de se tenir debout sous une tour d'éclairage et de ses accessoires alors qu'elle est abaissée pourrait causer la mort ou des blessures graves. Tenir les spectateurs à l'écart de la tour d'éclairage pendant qu'on la soulève ou l'abaisse.</p>

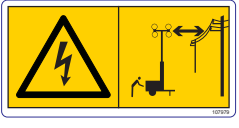
Modèles domestiques	
<p><b>AVERTISSEMENT</b> – L'ouverture du bouchon sur un radiateur chaud pourrait causer la mort ou des blessures graves. Laisser le radiateur refroidir avant de dévisser le bouchon.</p> <p>N° de pièce 122468-11</p>	<p><b>WARNING</b> Opening cap on hot radiator could result in death or serious injury. Allow radiator to cool down before opening cap.</p> <p><b>AVERTISSEMENT</b> L'ouverture du bouchon sur un radiateur chaud pourrait causer la mort ou des blessures graves. Laisser le radiateur refroidir avant de dévisser le bouchon.</p>
<p><b>AVERTISSEMENT</b> – Tout contact avec les pièces et les gaz d'échappement chauds pourrait causer la mort ou des blessures graves. Éviter les gaz d'échappement chauds. Tenir les mains et les produits inflammables à l'écart des pièces chaudes.</p> <p>N° de pièce 122468-12</p>	<p><b>WARNING</b> Contact with hot exhaust gases and parts could cause serious injury. Avoid hot exhaust gases. Keep hands and combustible materials away from hot parts.</p> <p><b>AVERTISSEMENT</b> Tout contact avec les pièces et les gaz d'échappement chauds pourrait causer la mort ou des blessures graves. Éviter les gaz d'échappement chauds. Tenir les mains et les produits inflammables à l'écart des pièces chaudes.</p>
<p><b>AVERTISSEMENT</b> – Le fonctionnement de cet appareil peut provoquer des étincelles qui peuvent enflammer de la végétation sèche environnante. Un pare-étincelles peut être requis. L'opérateur doit communiquer avec le service d'incendie local pour connaître les lois ou les règlements régissant la prévention des incendies.</p> <p>N° de pièce 122468-13</p>	<p><b>WARNING</b> Operation of this equipment may create sparks that can start fires around dry vegetation. A spark arrestor may be required. The operator should contact local fire agencies for laws or regulations relating to fire prevention requirements.</p> <p><b>AVERTISSEMENT</b> Le fonctionnement de cet appareil peut provoquer des étincelles qui peuvent enflammer de la végétation sèche environnante. Un pare-étincelles peut être requis. L'opérateur doit communiquer avec le service d'incendie local pour connaître les lois ou les règlements régissant la prévention des incendies.</p>
<p><b>AVERTISSEMENT</b> – Se tenir debout sous le mât d'une tour d'éclairage et de ses luminaires en l'abaissant pourrait causer la mort ou des blessures graves. Tenir les spectateurs éloignés de la tour d'éclairage pendant qu'on la soulève ou qu'on l'abaisse.</p> <p><b>AVERTISSEMENT</b> – La manipulation des luminaires alors qu'ils sont chauds peut provoquer la mort ou des blessures graves. Rester à l'écart des luminaires lorsqu'ils sont allumés ou chauds.</p> <p><b>AVERTISSEMENT</b> – Regarder des luminaires allumés peut provoquer de graves blessures. Ne jamais regarder directement des luminaires allumés.</p> <p>N° de pièce 122478 (Modèles de tour verticale)</p>	<p><b>WARNING</b> Standing under light tower mast and fixtures during lowering operation could result in death or serious injury. Keep bystanders away from light tower during lowering and raising operations.</p> <p><b>AVERTISSEMENT</b> Le fait de se tenir debout sous une tour d'éclairage et de ses accessoires alors qu'elle est abaissée pourrait causer la mort ou des blessures graves. Tenir les spectateurs à l'écart de la tour d'éclairage pendant qu'on la soulève ou l'abaisse.</p> <p><b>WARNING</b> Handling light fixtures when they are hot could result in death or serious injury. Keep clear of light fixtures when illuminated or hot.</p> <p><b>AVERTISSEMENT</b> La manipulation des luminaires alors qu'ils sont chauds pourrait causer la mort ou des blessures graves. Rester à l'écart des luminaires lorsqu'ils sont allumés ou chauds.</p> <p><b>WARNING</b> Looking at illuminated light fixtures could result in serious injury. Do not look directly at illuminated light fixtures.</p> <p><b>AVERTISSEMENT</b> Regarder des luminaires allumés pourrait provoquer de graves blessures. Ne jamais regarder directement des luminaires allumés.</p> <p>122478</p>
<p>Numéro de dossier CSA N° de pièce 110361</p>	<p>CSA File Number: 204930 For electrical equipment only. Pour matériel électrique seulement.</p>
<p><b>AVERTISSEMENT</b> – L'omission de respecter les avertissements, les instructions et le manuel d'utilisation pourrait causer la mort ou des blessures graves. Lire et suivre le manuel d'utilisation avant de faire fonctionner cet équipement ou d'en faire l'entretien.</p> <p><b>AVERTISSEMENT</b> – Ne pas abaisser la tour d'éclairage en position sécurisée avant de la remorquer peut provoquer la mort ou des blessures graves. Abaisser la tour en position sécurisée avant le remorquage.</p> <p><b>AVERTISSEMENT</b> – Une vitesse de remorquage excessive pourrait causer la mort ou des blessures graves. Ne pas dépasser 65 mi/h (105 km/h) lors du remorquage.</p> <p>N° de pièce 122463</p>	<p><b>WARNING</b> Failure to follow warnings, instructions, and the manual could result in death or serious injury. Read and follow the manual before operating or servicing this equipment.</p> <p><b>AVERTISSEMENT</b> L'omission de respecter les avertissements, les instructions et le manuel d'utilisation pourrait causer la mort ou des blessures graves. Lire et suivre le manuel d'utilisation avant de faire fonctionner cet équipement ou d'en faire l'entretien.</p> <p><b>WARNING</b> Lowering tower in secured position before towing could result in death or serious injury. Lower tower in secured position before towing.</p> <p><b>AVERTISSEMENT</b> Ne pas abaisser la tour d'éclairage en position sécurisée avant de la remorquer peut provoquer la mort ou des blessures graves. Abaisser la tour en position sécurisée avant le remorquage.</p> <p><b>WARNING</b> Excessive towing speed could result in death or serious injury. Do not exceed 65 mph (105 km/h) when towing.</p> <p><b>AVERTISSEMENT</b> Une vitesse de remorquage excessive pourrait causer la mort ou des blessures graves. Ne pas dépasser 65 mi/h (105 km/h) lors du remorquage.</p> <p>122463</p>

Modèles domestiques	
<p><b>DANGER</b> – Le contact avec une ligne électrique lorsque la tour d'éclairage est levée peut entraîner la mort ou des blessures graves. Tenir la tour d'éclairage éloignée des lignes électriques.</p> <p><b>AVERTISSEMENT</b> – L'omission de verrouiller le loquet inférieur du mât avant de soulever la tour pourrait faire tomber et provoquer la mort ou des blessures graves. Verrouiller le loquet inférieur du mât avant de soulever la tour.</p> <p><b>AVERTISSEMENT</b> – Le fait de soulever la tour d'éclairage sans positionner les longerons et abaisser les vérins pourrait entraîner le basculement de la machine et provoquer de graves blessures ou la mort. Il faut positionner les longerons et abaisser les vérins sur une surface stable avant de lever la tour d'éclairage.</p> <p><b>ATTENTION</b> – La neige et la glace pourraient occasionner une perte de contrôle, ce qui peut entraîner des blessures mineures à modérées. S'assurer que le cliquet embraye dans l'engrenage. Appliquer du silicone sur le cliquet et la butée d'espacement.</p> <p>N° de pièce 122983 (Modèles de tour basculante)</p>	

Modèles internationaux	
<p><b>DANGER</b> – Le fait d'entrer dans le compartiment électrique tandis que l'équipement est utilisé peut entraîner la mort ou des blessures graves. Débrancher l'équipement avant d'entrer dans le compartiment électrique.</p> <p>N° de pièce 104880</p>	
<p>Cosse de mise à la masse</p> <p>N° de pièce 107969</p>	
<p><b>AVERTISSEMENT</b> – Tout contact avec les pièces et les gaz d'échappement chauds pourrait causer la mort ou des blessures graves. Éviter les gaz d'échappement chauds. Tenir les mains et les produits inflammables à l'écart des pièces chaudes.</p> <p>N° de pièce 107529</p>	
<p><b>AVERTISSEMENT</b> – Regarder des luminaires allumés peut provoquer de graves blessures. Ne jamais regarder directement des luminaires allumés.</p> <p>N° de pièce 107259</p>	
<p><b>DANGER</b> – Le contact avec une ligne électrique lorsque la tour d'éclairage est levée peut entraîner la mort ou des blessures graves. Tenir la tour d'éclairage éloignée des lignes électriques.</p> <p>N° de pièce 107979</p>	

Modèles internationaux	
<p><b>AVERTISSEMENT</b> – Exécuter des virages serrés à haute vitesse pourrait faire culbuter la remorque et provoquer de graves blessures voire la mort. Ralentir à vitesse sécuritaire en effectuant des virages serrés.</p> <p><b>AVERTISSEMENT</b> – L'omission de respecter les avertissements, les instructions et le manuel de l'utilisateur peut entraîner des blessures graves ou la mort. Ouvrir la porte gauche pour repérer le manuel d'utilisation. Lire et suivre le manuel d'utilisation avant de faire fonctionner ou de faire l'entretien de cet équipement.</p> <p>N° de pièce 108216</p>	
<p><b>AVERTISSEMENT</b> – Démarrage de moteur automatique. Le démarrage inattendu du moteur pourrait provoquer la mort ou des blessures graves. Lire et suivre le manuel d'utilisation du contrôleur électronique avant de faire fonctionner ou de faire l'entretien de cet équipement.</p> <p>N° de pièce 107978 (modèles LSC)</p>	
<p><b>AVERTISSEMENT</b> – L'échappement du moteur contient du monoxyde de carbone, un gaz toxique qui pourrait causer la mort ou des blessures graves. Faire fonctionner l'équipement loin des fenêtres, des portes et des événements. Ne pas faire fonctionner à l'intérieur ni dans un espace partiellement fermé.</p> <p>N° de pièce 113941</p>	
<p><b>DANGER</b> – L'omission d'utiliser un piquet de mise à la masse provoquera la mort ou des blessures graves. Planter le piquet de mise à la masse dans le sol et joindre un fil de masse à la patte de mise à la masse sur le côté de la remorque.</p> <p><b>DANGER</b> – Le fait d'entrer dans le compartiment électrique pendant l'utilisation de l'équipement provoquera la mort ou des blessures graves. Arrêter l'équipement avant d'entrer dans le compartiment électrique.</p> <p>N° de pièce 107263</p>	
<p><b>AVERTISSEMENT</b> – Le fait de soulever la tour d'éclairage sans positionner les longerons et sans baisser les vérins pourrait entraîner le basculement de la machine et provoquer de graves blessures ou la mort. Il faut positionner les longerons et abaisser les vérins sur une surface stable avant de lever la tour d'éclairage.</p> <p>N° de pièce 107972</p>	

## Modèles internationaux

**DANGER** – Le contact avec une ligne électrique lorsque la tour d'éclairage est levée peut entraîner la mort ou des blessures graves. Tenir la tour d'éclairage éloignée des lignes électriques.

**AVERTISSEMENT** – Le fait de soulever la tour d'éclairage sans positionner les longerons et sans baisser les vérins pourrait entraîner le basculement de la machine et provoquer de graves blessures ou la mort. Il faut positionner les longerons et abaisser les vérins sur une surface stable avant de lever la tour d'éclairage.

**AVERTISSEMENT** – L'omission de verrouiller le loquet inférieur du mât avant de soulever la tour pourrait la faire tomber et provoquer la mort ou des blessures graves. Verrouiller le loquet inférieur du mât avant de soulever la tour.

**ATTENTION** – La neige et la glace pourraient occasionner une perte de contrôle, ce qui peut entraîner des blessures mineures à modérées. S'assurer que le cliquet embrayé dans l'engrenage. Appliquer du silicone sur le cliquet et la butée d'espacement.

N° de pièce 107250 (Modèles de tour basculante)



**AVERTISSEMENT** – Le fait de se tenir debout sous une tour d'éclairage et de ses accessoires alors qu'elle est abaissée peut causer la mort ou des blessures graves. Tenir les spectateurs à l'écart de la tour d'éclairage pendant qu'on la soulève ou l'abaisse.

**AVERTISSEMENT** – La manipulation des luminaires alors qu'ils sont chauds peut provoquer la mort ou des blessures graves. Rester à l'écart des luminaires lorsqu'ils sont allumés ou chauds.

**AVERTISSEMENT** – Regarder des luminaires allumés peut provoquer de graves blessures. Ne jamais regarder directement des luminaires allumés.

N° de pièce 118444 (Modèles de tour verticale)



**AVERTISSEMENT** – L'ouverture du bouchon sur un radiateur chaud pourrait causer la mort ou des blessures graves. Laisser le radiateur refroidir avant de dévisser le bouchon.

**AVERTISSEMENT** – Le contact avec des pièces en mouvement pourrait causer la mort ou des blessures graves. Se tenir à l'écart des pièces en mouvement.

N° de pièce 107986

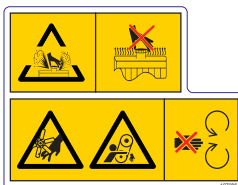

**AVERTISSEMENT** – La manipulation des luminaires alors qu'ils sont chauds peut provoquer la mort ou des blessures graves. Rester à l'écart des luminaires lorsqu'ils sont allumés ou chauds.

N° de pièce 107262

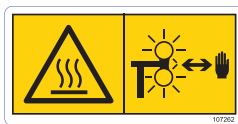

## Modèles internationaux

**AVERTISSEMENT** – Les articles de fumeur, les flammes nues ou d'autres formes d'allumage près de la batterie pourraient causer une explosion, causant la mort ou des blessures graves. Tenir les articles de fumeur, les flammes nues ou les autres formes d'allumage à l'écart de la batterie.

**AVERTISSEMENT** – Toute exposition à des produits corrosifs pourrait causer la mort ou des blessures graves. Porter des gants de protection en manipulant la batterie.

N° de pièce 107968



**DANGER** – Le contact avec une ligne électrique lorsque la tour d'éclairage est levée peut entraîner la mort ou des blessures graves. Tenir la tour d'éclairage éloignée des lignes électriques.

**AVERTISSEMENT** – L'omission de verrouiller le loquet inférieur du mât avant de soulever la tour pourrait la faire tomber et provoquer la mort ou des blessures graves. Verrouiller le loquet inférieur du mât avant de soulever la tour.

**ATTENTION** – La neige et la glace pourraient occasionner une perte de contrôle, ce qui peut entraîner des blessures mineures à modérées. S'assurer que le cliquet embrayé dans l'engrenage. Appliquer du silicone sur le cliquet et la butée d'espacement.

N° de pièce 107451 (Modèles de tour basculante)



**AVERTISSEMENT** – Une vitesse de remorquage excessive pourrait entraîner la mort ou de graves blessures. Ne pas dépasser 65 mi/h (105 km/h) lors du remorquage.

**AVERTISSEMENT** – L'omission de fixer la tour en position abaissée pourrait faire détacher les luminaires et provoquer la mort ou des blessures graves. Verrouiller la tour d'éclairage en position abaissée avant de tirer la remorque.

N° de pièce 107452 (Modèles de tour basculante)



**AVERTISSEMENT** – Une vitesse de remorquage excessive pourrait entraîner la mort ou de graves blessures. Ne pas dépasser 65 mi/h (105 km/h) lors du remorquage.

**AVERTISSEMENT** – L'omission de fixer la barre de luminaires et d'abaisser la tour pourrait faire détacher les luminaires et provoquer la mort ou des blessures graves. Verrouiller la tour d'éclairage en position abaissée avant de tirer la remorque.

N° de pièce 107458 (Modèles de tour verticale)



Tous les modèles	
Information sur les pneus N° de pièce 111585	
Arrêt d'urgence N° de pièce 105567	
Instructions de fonctionnement N° de pièce 122477 (Modèles de tour verticale)	
Instructions de fonctionnement N° de pièce 122984 (Modèles de tour basculante)	
Renseignements électriques N° de pièce 112125	
Renseignements électriques N° de pièce 112126	
Renseignements électriques N° de pièce 112127	
Point de fixation N° de pièce 109005	
Passages de fourches N° de pièce 107254	
Vidange d'huile N° de pièce 107973	

Tous les modèles	
Drain de confinement du liquide N° de pièce 107971	
Positionnement de la tour d'éclairage pour le transport N° de pièce (Modèles de tour basculante)	
Loquet du mât (inférieur) N° de pièce 107260 (Modèles de tour basculante)	
Loquet du mât (supérieur) N° de pièce 107261 (Modèles de tour basculante)	
Poids de levage N° de pièce 122480	
Numéro de série de la remorque (NIV) N° de pièce 113590 (Modèles de tour verticale) N° de pièce 113589 (Modèles de tour basculante)	

## Icônes de fonctionnement

Le tableau ci-dessous contient des icônes de fonctionnement qui peuvent se retrouver sur l'unité, ainsi que la signification de chaque icône.

Icône	Signification	Icône	Signification
	Sous tension		Soulever la tour d'éclairage
○	Hors tension		Abaisser la tour d'éclairage
	Arrêt du moteur		Vidange de l'huile à moteur
	Moteur en marche		Liquide de refroidissement du moteur

Icône	Signification	Icône	Signification
	Démarrage du moteur		Drain de confinement du liquide
	Préchauffage du moteur		Disjoncteur
	Horomètre		Déconnecter le disjoncteur
	Éclairage intérieur de la remorque		Mise à la masse
	Éclairage de travail		

## Caractéristiques et commandes

Le produit Allmand® Night-Lite Pro II® Light Tower est conçu pour être utilisé comme appareil d'éclairage fixe pour illuminer de grandes zones.

Identifier les caractéristiques et contrôles de la machine en comparant les figures 1 et 2 avec les tableaux suivants. Consulter **Transport** et **Utilisation** pour des informations détaillées sur chaque caractéristique et commande.

### Modèles de tour basculante manuelle

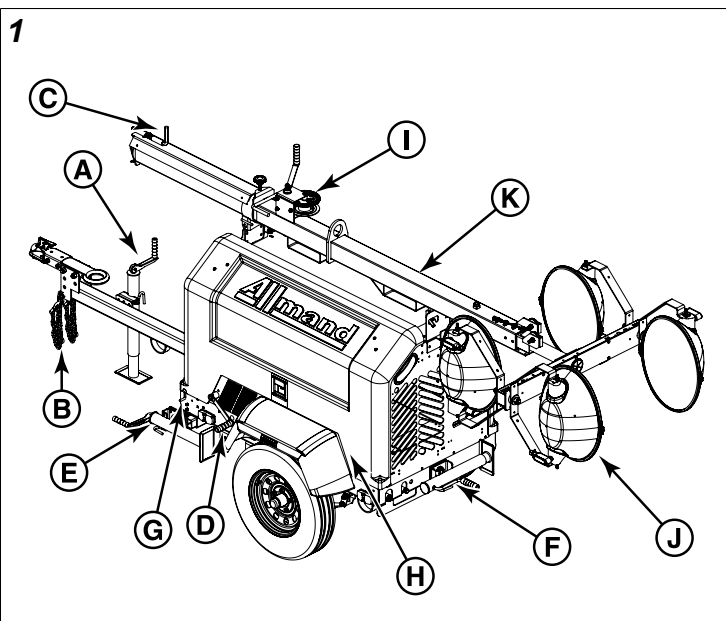

Réf.	Description
A	Vérin de flèche
B	Chaînes de sécurité (2)
C	Goupille de verrouillage
D	Poignée du treuil
E	Longeron avant et cric de stabilisateur (2)
F	Cric du stabilisateur arrière
G	Goupille de retenue du longeron
H	Porte gauche et accès au moteur
I	Treuil de la tour

Réf.	Description
J	Luminaire (4)
K	Mode manuel

### Modèles de tour hydraulique (verticale)

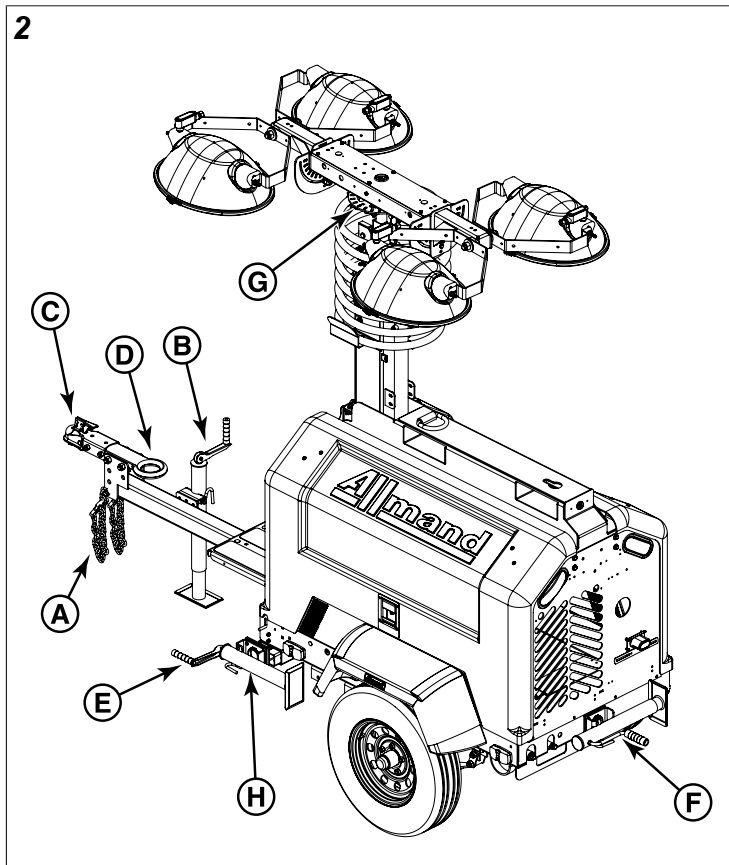

Réf.	Description
A	Chaînes de sécurité (2)
B	Vérin de flèche
C	Attelage avec boule
D	Anneau lunette
E	Cric du stabilisateur avant (2)
F	Cric du stabilisateur arrière
G	Goupille de stationnement de la barre de luminaires
H	Longerons (2)

## Liste de vérification avant utilisation

Effectuer les vérifications suivantes avant le transport et l'utilisation de l'appareil, en effectuant l'entretien général, et après que la tour d'éclairage a été entreposée ou mise au ralenti pendant une période de temps prolongée.



## AVERTISSEMENT

### Risque de fonctionnement non sécuritaire

- Utiliser ou transporter la machine avec des pièces usées, endommagées ou manquantes peut causer la mort ou des blessures graves. Toujours remplacer promptement toutes pièces usées, endommagées ou manquantes. Ne pas transporter ni faire fonctionner la machine tant que les pièces usées, endommagées ou manquantes n'ont pas été remplacées, et que le bon fonctionnement de la machine n'ait pas été vérifié.

#### Remarque :

Nous encourageons l'utilisation de pièces de remplacement Allmand autorisées. La garantie ne couvre pas les dommages ou les problèmes de performance causés par l'utilisation de pièces non autorisées.

1. Vérifier que tous les autocollants de sécurité et d'utilisation sont présents et lisibles.  
Voir **Sécurité – Autocollants de sécurité**.
2. Vérifier que tous les manuels d'utilisation (produit, moteur, génératrice, etc.) sont avec l'appareil.
3. Vérifier si les composants suivants sont usés et endommagés et s'ils fonctionnent bien :
  - a. Vérin de flèche
    - Vérifier si l'appareil est rouillé ou endommagé. Réparer ou remplacer au besoin.
    - Vérifier le bon fonctionnement.  
Voir **Transport – Utilisation du vérin de flèche**.
  - b. Assemblage d'attelage (attelage de la remorque/ anneau lunette)
    - Vérifier si l'appareil est rouillé ou endommagé. Réparer ou remplacer au besoin.
    - Vérifier le bon fonctionnement.  
Voir **Transport – Couplage et découplage de l'attelage de la remorque**.
    - Vérifier que la quincaillerie d'assemblage est bien serrée. Serrer au besoin.
  - c. Chaînes de sécurité
    - Vérifier si l'appareil est rouillé ou endommagé. Réparer ou remplacer au besoin.
    - Vérifier que la quincaillerie d'assemblage est bien serrée. Serrer au besoin.
  - d. Câble de l'éclairage de la remorque
    - Vérifier si les câbles sont coupés, effilochés ou dénudés. Réparer ou remplacer au besoin.
    - Vérifier si le connecteur est endommagé. Réparer ou remplacer au besoin.
  - e. Trousse de sécurité (le cas échéant)
    - Vérifier si les fils ou les câbles de sécurité sont brisés ou effilochés.
    - Vérifier l'autonomie de la batterie.
  - f. Pneus

- Vérifier si les pneus sont usés, coupés, fissurés, etc. Remplacer si nécessaire.
  - Vérifier et ajuster la pression de gonflage. Voir **Spécifications** pour la pression de gonflage adéquate.
- g. Freins (le cas échéant)
    - Vérifier si les freins sont usés et s'ils fonctionnent bien. Réparer au besoin.
  - h. Essieu et châssis
    - Vérifier si l'appareil est rouillé ou endommagé. Réparer au besoin.
  - i. Longerons et vérins stabilisateurs
    - Vérifier si l'appareil est rouillé ou endommagé. Réparer ou remplacer au besoin.
    - Vérifier le bon fonctionnement.  
Voir **Fonctionnement – Utilisation des longerons et des vérins stabilisateurs**.
  - j. Câblage électrique
    - Vérifier si le câblage est coupé, usé ou dénudé. Réparer au besoin.



## AVERTISSEMENT

### Risque de décharge électrique

- L'utilisation de l'appareil avec un câblage coupé, usé ou dénudé pourrait provoquer la mort ou des blessures graves. Réparer ou remplacer tout câblage endommagé avant d'utiliser la tour d'éclairage.
- k. Moteur
    - Vérifier la présence de fuites et d'autres signes d'usure ou de dommages. Réparer au besoin.
    - Vérifier que le filtre à air est fermement attaché et que les joints du filtre à air et les colliers de serrage sont fixés correctement. Vérifier l'élément du filtre à air. Remplacer si nécessaire.
  - l. Tour d'éclairage
    - Vérifier si les câbles sont usés ou effilochés, s'il y a une fuite du liquide hydraulique, etc. Réparer au besoin.
    - Vérifier et ajuster le niveau du liquide hydraulique (modèles de tour verticale hydraulique seulement). Voir **Entretien – Pompe hydraulique**.
  - m. Luminaires de la tour
    - Vérifier si les lentilles, les ampoules, etc. sont brisées. Réparer ou remplacer au besoin.
4. Vérifier et ajuster les niveaux de liquide.
    - a. Huile à moteur
      - Consulter le manuel d'utilisation du moteur pour les recommandations sur l'huile, la capacité du réservoir et les procédures.

## AVIS

L'utilisation du moteur sans huile provoquera des dommages à ce dernier.

- b. Liquide de refroidissement du moteur
  - Consulter le manuel d'utilisation du moteur pour les recommandations sur le liquide de refroidissement, la capacité du réservoir et les procédures.

## AVIS

L'utilisation du moteur sans liquide de refroidissement provoquera des dommages à ce dernier.

- c. Carburant
  - Voir **Fonctionnement – Faire le plein de carburant** pour l'emplacement du réservoir de carburant, sa capacité, et les procédures de remplissage.

## Transport



### AVERTISSEMENT

#### Risque de fonctionnement non sécuritaire

- L'utilisation de l'équipement sans une formation adéquate pourrait provoquer la mort ou des blessures graves. Ne jamais laisser quiconque utiliser l'équipement sans formation adéquate.

Avant le transport, lire **Sécurité**.

## Préparation pour la livraison au chantier

Préparer l'appareil pour la livraison au chantier, surtout s'il a été entreposé ou mis au ralenti pendant une période prolongée.



### AVERTISSEMENT

#### Risque de fonctionnement non sécuritaire

- L'utilisation ou le transport d'une machine avec des pièces usées, endommagées ou manquantes peut causer la mort ou des blessures graves. Toujours remplacer promptement toutes pièces usées, endommagées ou manquantes. Ne pas utiliser ni transporter cette machine tant que les pièces usées, endommagées ou manquantes n'ont pas été remplacées, et que le bon fonctionnement de la machine n'ait été vérifié.

1. Effectuer toutes les vérifications avant utilisation. Voir **Liste de vérification avant utilisation**.
2. Faire passer le moteur par un cycle de démarrage et d'arrêt pour en vérifier le fonctionnement. Voir **Utilisation – Utilisation du moteur**. Consulter aussi le mode d'emploi du moteur.
3. Soulever et abaisser la tour d'éclairage pour en vérifier le fonctionnement. Voir **Utilisation – Soulever et abaisser la tour d'éclairage**.

4. Allumer et éteindre les luminaires de la tour pour en vérifier le fonctionnement. Voir **Utilisation – Utilisation des luminaires de la tour**.

## Préparation pour le transport

1. Éteindre les luminaires de la tour. Consulter **Utilisation – Utilisation des luminaires de la tour**.
2. Arrêter le moteur. Consulter **Utilisation – Utilisation du moteur**. Consulter aussi le manuel d'utilisation du moteur.
3. Abaisser la tour d'éclairage et positionner les luminaires de la tour pour le transport. Consulter **Utilisation – Lever et abaisser la tour d'éclairage** et **Utilisation – Positionner les luminaires de la tour**.



### AVERTISSEMENT

#### Risque de basculement

- Ne pas abaisser la tour d'éclairage en position de transport au préalable pourrait provoquer la mort ou des blessures graves. Toujours abaisser la tour d'éclairage en position de transport au préalable.



### AVERTISSEMENT

#### Risque de brûlure

- La manipulation des luminaires de la tour pendant qu'ils sont chauds peut provoquer des blessures graves. Laisser les lumières refroidir avant de manipuler, et porter des gants thermorésistants.

4. Rétracter les longerons et les vérins stabilisateurs. Consulter **Utilisation – Utilisation des longerons et des vérins stabilisateurs**.
5. Fermer et verrouiller toutes les portes d'accès.

## Remorquage

La vitesse maximale sur la route est de 55 mi/h (90 km/h). La vitesse maximale hors route est de 10 mi/h (16 km/h). Ne pas dépasser ces limites de vitesse.



### AVERTISSEMENT

#### Risque de fonctionnement non sécuritaire

- Tirer la remorque à tour d'éclairage sur la route à des vitesses dépassant 55 mi/h (90 km/h) pourrait provoquer la mort ou des blessures graves. Ne pas tirer la remorque à tour d'éclairage sur la route à des vitesses dépassant 55 mi/h (90 km/h).

## Exigences en matière de véhicule remorqueur et d'attelage

1. Vérifier le poids nominal brut du véhicule (GVWR) de la remorque à tour d'éclairage. Voir **Spécifications**.
2. Vérifier la capacité nominale de remorquage du véhicule remorqueur et de l'attelage. Les deux doivent satisfaire ou dépasser le GVWR de la remorque à tour d'éclairage.

Remarque : Vérifier le manuel d'utilisation du véhicule ou de l'attelage pour la capacité nominale de remorquage.

## AVERTISSEMENT

### Risque lié au remorquage

- L'utilisation d'un véhicule remorqueur ou d'un attelage ayant une capacité nominale de remorquage inférieure au GVWR de la remorque à tour d'éclairage pourrait provoquer la mort ou des blessures graves. Utiliser seulement un véhicule remorqueur et un attelage dont la capacité nominale de remorquage satisfait ou dépasse le GVWR de la remorque à tour d'éclairage.

### Vérifier le type d'attelage du véhicule remorqueur

La remorque à tour d'éclairage est conçue pour les types d'attelage de véhicule remorqueur suivants :

- Boule d'attelage de 2 po (50,8 mm)
- Attelage avec crochet

Veiller à ce que le véhicule remorqueur soit équipé d'un de ces types d'attelage. Installer au besoin.

## AVERTISSEMENT

### Risque de fonctionnement non sécuritaire

- L'omission d'utiliser un attelage de véhicule remorqueur qui est compatible avec l'assemblage de l'attelage de la remorque pourrait provoquer la mort ou des blessures graves. Utiliser seulement un attelage de véhicule remorqueur qui est compatible avec l'assemblage de l'attelage de la remorque.

### Inverser l'assemblage de l'attelage de la remorque

L'assemblage de l'attelage de la remorque peut être inversé. Utiliser l'attelage de la remorque (A, Figure 3) pour les attelages avec boule ou l'anneau lunette (B) pour les attelages avec crochet. Pour inverser l'assemblage de l'attelage de la remorque :

1. Retirer la quincaillerie de montage (C, Figure 3).
2. Inverser l'assemblage de l'attelage de la remorque.  
*Remarque* : Utiliser l'ensemble de trous de montage sur la flèche de la remorque pour maintenir cette dernière de niveau le mieux possible lorsqu'elle est raccordée au véhicule remorqueur.
3. Réinstaller la quincaillerie. Serrer fermement.

## AVERTISSEMENT

### Risque de fonctionnement non sécuritaire

- L'omission d'installer correctement l'assemblage de l'attelage de la remorque pourrait provoquer la mort ou des blessures graves. Installer correctement l'assemblage de l'attelage de la remorque et serrer la quincaillerie fermement.

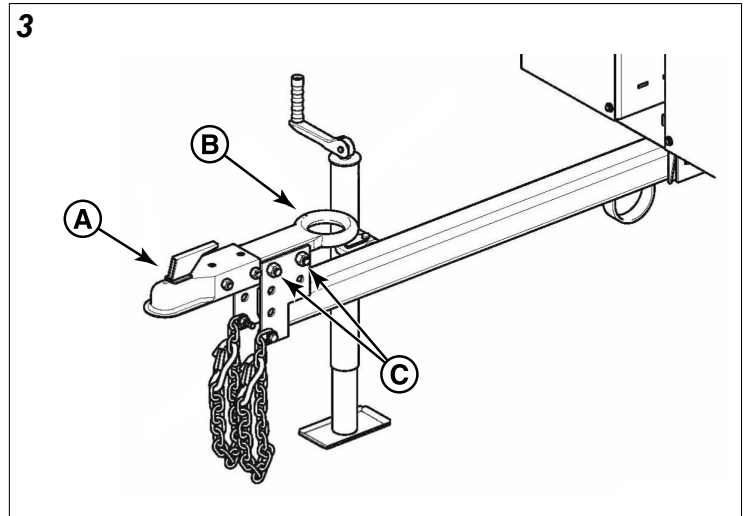

### Raccorder la remorque à tour d'éclairage au véhicule remorqueur

1. Caler les roues. Positionner une cale de roue fermement contre l'avant et l'arrière des roues (A, Figure 4) de chaque côté de la remorque à tour d'éclairage.

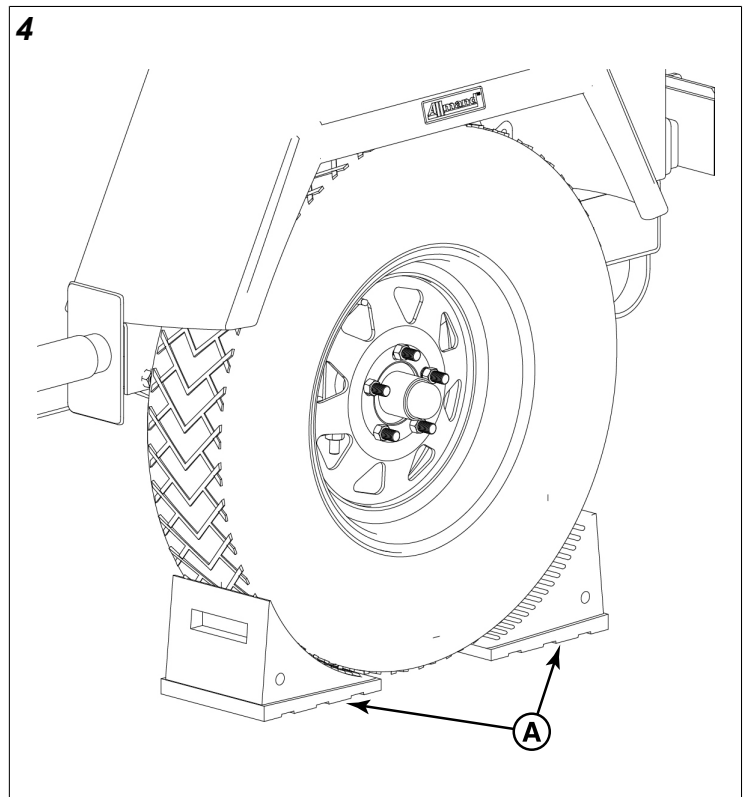

2. Utiliser le vérin de flèche pour soulever la flèche de la remorque. Voir **Transport – Utilisation du vérin de flèche**.
3. Placer la boule d'attelage du véhicule remorqueur sous l'attelage de la remorque.
4. Raccorder l'attelage de la remorque à celui du véhicule remorqueur. Voir **Transport – Couplage et découplage de l'attelage de la remorque**.
5. Raccorder les chaînes de sécurité.

**AVERTISSEMENT**

**Risque de fonctionnement non sécuritaire**

- L'omission d'installer de manière sécuritaire les chaînes de sécurité pourrait provoquer la mort ou des blessures graves. Toujours installer correctement les chaînes de sécurité.
- a. Raccorder les chaînes de sécurité (A, Figure 5) aux passages pour chaînes de sécurité du véhicule remorqueur. Croiser les chaînes sous l'attelage pour entourer ce dernier en cas de séparation.
  - b. Installer les chaînes aussi serrées que possible avec assez de jeu pour permettre un virage sans encombrement.
6. Brancher le câble d'éclairage de la remorque.
- a. Veiller à ce que le câble d'éclairage de la remorque soit compatible avec celui du véhicule remorqueur. Au besoin, installer le câble ou le connecteur compatible au véhicule remorqueur.
  - b. Brancher le câble d'éclairage de la remorque à celui du véhicule remorqueur (B, Figure 5).
  - c. Veiller à ce qu'il y ait suffisamment de jeu pour permettre de faire un virage sans laisser le câble traîner sur le sol.
  - d. Vérifier le bon fonctionnement des feux de la remorque.

**AVERTISSEMENT**

**Risque de fonctionnement non sécuritaire**

- Le mauvais fonctionnement des feux de la remorque pourrait provoquer la mort ou des blessures graves. Toujours vérifier le bon fonctionnement des feux de la remorque et les réparer ou les remplacer au besoin.

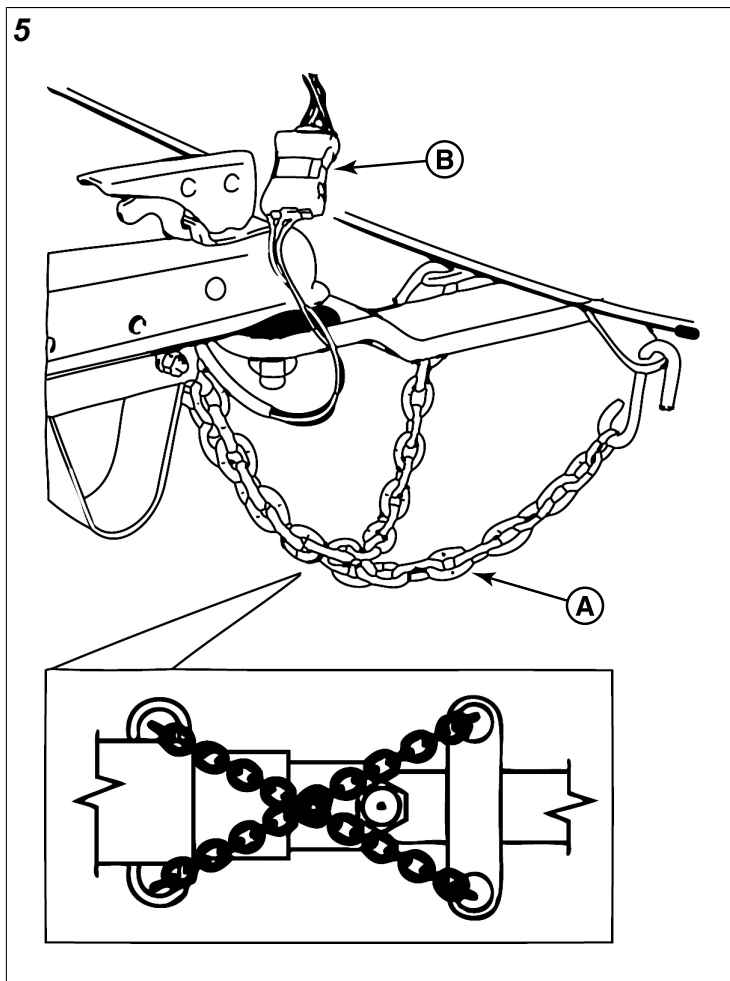

7. Pour rétracter le vérin de flèche.  
Voir **Transport – Utilisation du vérin de flèche**.
8. Retirer les cales de roue.

**La remorque est maintenant prête à être tirée.**

**Pour déconnecter la remorque du véhicule remorqueur**

1. Caler les roues.
2. Déployer le vérin de flèche.  
Voir **Transport – Utilisation du vérin de flèche**.
3. Déconnecter le câble d'éclairage de la remorque de celui du véhicule remorqueur.
4. Retirer les chaînes de sécurité des passages de chaînes sur le véhicule remorqueur.
5. Désaccoupler l'attelage de la remorque de celui du véhicule remorqueur. Voir **Transport – Couplage et découplage de l'attelage de la remorque**.
6. Éloigner le véhicule remorqueur de l'appareil.

**Utilisation du vérin de flèche**

L'appareil est doté d'un vérin de flèche pour soulever et abaisser la flèche de la remorque, et pour mettre la remorque de niveau de l'avant à l'arrière.

**Pour déployer le vérin de flèche**

1. Retirer la goupille de verrouillage du vérin (A, Figure 6).

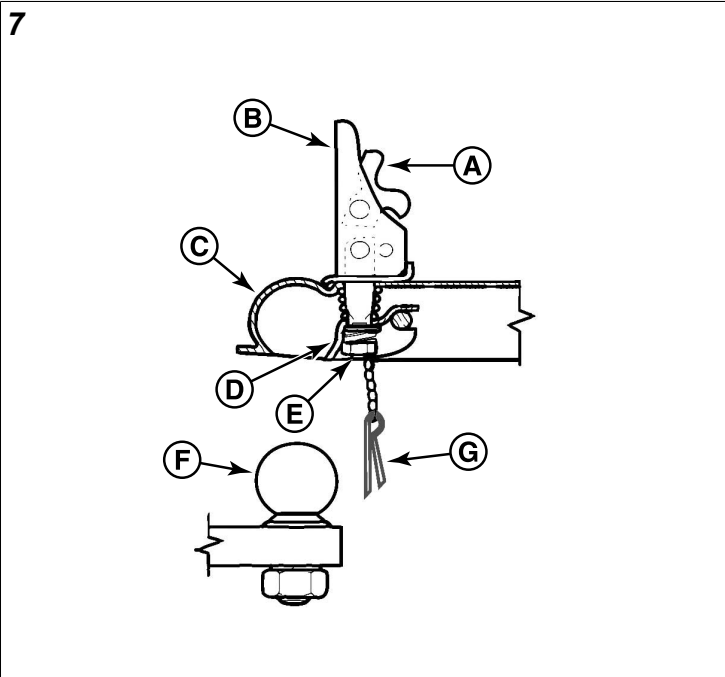

Figure 7) dans le trou dans le levier de verrouillage ou utiliser un cadenas pour plus de sécurité.

5. S'assurer que l'attelage est fixé de façon sécuritaire à la boule d'attelage.

#### Pour découpler

1. Enlever la goupille de verrouillage (ou le cadenas, le cas échéant) du trou dans le levier de verrouillage.
2. Tirer sur le mécanisme de verrouillage et soulever le levier de verrouillage.
3. Utiliser le vérin de flèche pour soulever l'attelage de remorque jusqu'à ce qu'il dépasse la boule d'attelage du véhicule remorqueur. Consulter *Transport – Utilisation du vérin de flèche*.



#### Anneau lunette (pour l'attelage à rondelle)

#### Pour raccorder l'attelage à rondelle du véhicule remorqueur

1. Ouvrir le loquet de verrouillage (C, Figure 8) sur l'attelage à rondelle du véhicule remorqueur (A).

*Remarque* : Attelage à rondelle standard illustré; les modèles varient.

2. Utiliser le vérin de flèche pour abaisser l'anneau lunette (B, Figure 8) dans le crochet d'attelage à rondelle. Consulter *Transport – Utilisation du vérin de flèche*.
3. Fermer le levier de verrouillage. Insérer la goupille de verrouillage (D, Figure 8) dans le trou du levier de verrouillage.

#### Pour découpler

1. Retirer la goupille de verrouillage dans le trou du levier de verrouillage.
2. Ouvrir le levier de verrouillage.
3. Utiliser le vérin de flèche pour abaisser l'anneau lunette jusqu'à ce qu'il se dégage du crochet d'attelage à

rondelle. Consulter *Transport – Utilisation du vérin de flèche*.

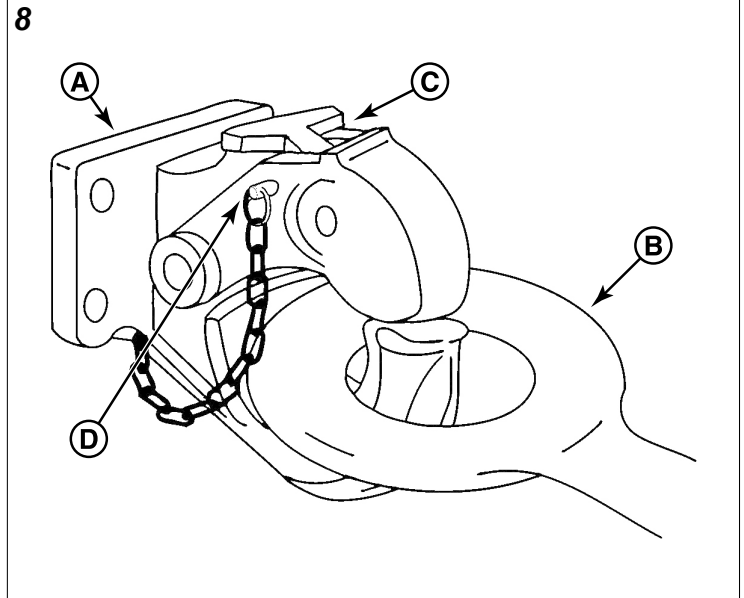

## Levage

### Exigences pour l'équipement de levage

- Utiliser seulement de l'équipement de levage approuvé avec une capacité de levage nominale qui dépasse le GVWR. Voir *Spécifications*.



### AVERTISSEMENT

#### Risque de fonctionnement non sécuritaire

- L'omission d'utiliser de l'équipement de levage approuvé avec une capacité de levage nominale qui dépasse le GVWR peut provoquer la mort ou des blessures graves. Utiliser seulement de l'équipement de levage approuvé avec une capacité de levage nominale qui dépasse le GVWR.

### Avant le levage

- Veiller à ce que la tour d'éclairage soit complètement abaissée et verrouillée en position de transport. Voir *Fonctionnement – Soulever et abaisser la tour d'éclairage*.



### AVERTISSEMENT

#### Risque de renversement

- L'omission d'abaisser la tour d'éclairage avant le levage de l'appareil pourrait provoquer la mort ou des blessures graves. Toujours abaisser la tour d'éclairage avant le levage de l'appareil.

### Points de levage

- Passages de fourche – (A, Figures 9 et 10) Utiliser des lames du chariot élévateur d'au moins 60 po (152 cm) de long en effectuant le levage de l'appareil. Insérer les lames du chariot élévateur dans les passages de fourche.

- Œillette de levage – (B, Figures 9 et 10) Utiliser seulement des manilles ou un crochet de type verrouillable en utilisant l'œillette de levage.
- Sur les modèles de tour basculante manuelle, l'œillette de levage et les passages de fourche supérieurs sont intégrés dans l'assemblage de la tour d'éclairage. Veiller à ce que la tour d'éclairage soit abaissée et verrouillée en position de transport avant le levage de l'appareil.

**⚠ AVERTISSEMENT**

**Risque de fonctionnement non sécuritaire**

- L'omission d'utiliser les points de levage désignés pour soulever l'appareil pourrait provoquer la mort ou des blessures graves. Utiliser seulement les points de levage désignés pour soulever l'appareil.

**⚠ AVERTISSEMENT**

**Risque de fonctionnement non sécuritaire**

- L'omission d'abaisser et de verrouiller correctement la tour pourrait provoquer la mort ou des blessures graves. Toujours veiller à abaisser et à verrouiller correctement la tour avant de tenter de soulever l'appareil.

**⚠ AVERTISSEMENT**

**Risque d'écrasement**

- Se tenir debout sous une tour d'éclairage ou près de cette dernière pendant qu'elle est soulevée pourrait provoquer la mort ou des blessures graves. Ne jamais se tenir debout sous l'appareil ni près de ce dernier pendant qu'il est soulevé.

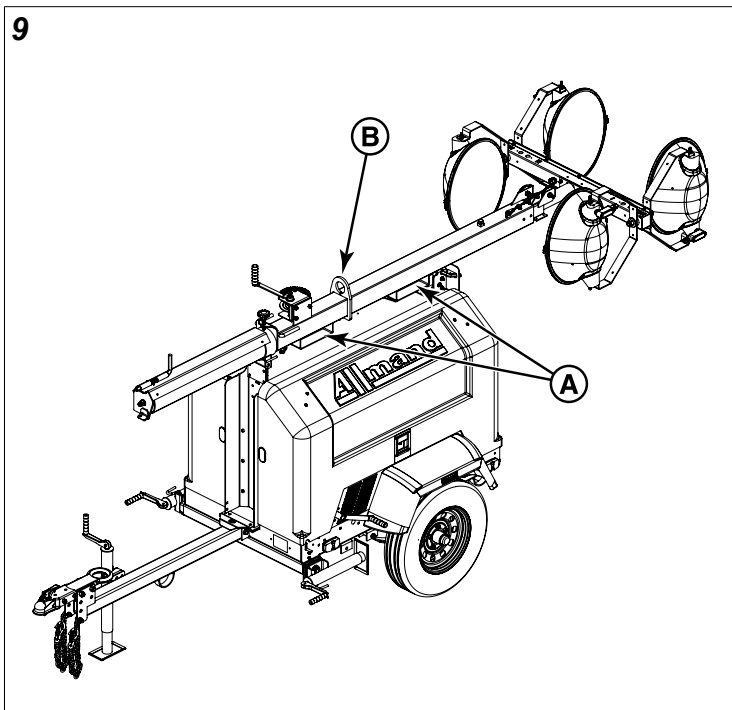

10

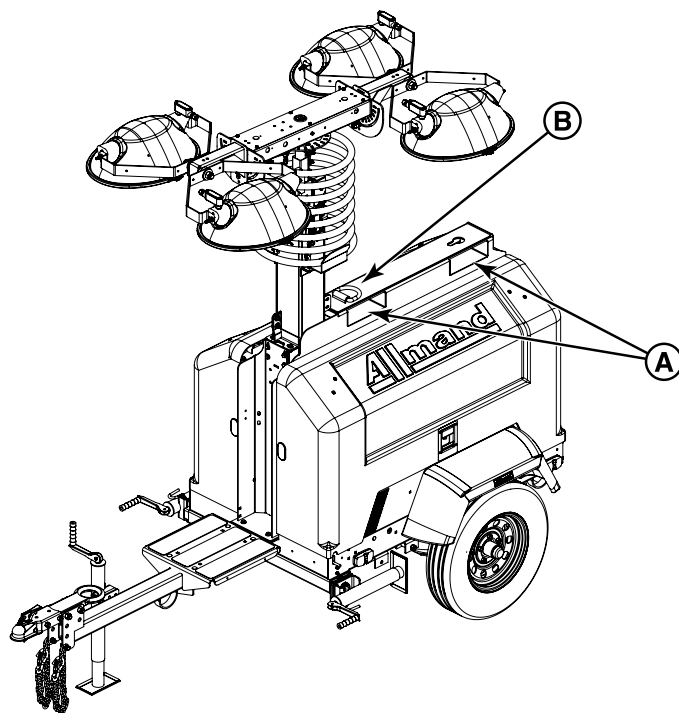

**Transporter sur une remorque**

Les points de fixation situés sur le dessous de la partie arrière de la remorque et la flèche de la remorque (A, Figure 11) sont utilisés pour fixer l'appareil à la remorque.

*Remarque :* Les emplacements des points de fixation de tous les modèles sont semblables.

**⚠ AVERTISSEMENT**

**Risque de fonctionnement non sécuritaire**

- L'omission d'utiliser les points de fixation désignés pour fixer l'unité à la remorque peut provoquer la mort ou des blessures graves. Utiliser toujours les points de fixation désignés pour fixer l'appareil à la remorque.

1. Fixer l'appareil aux points de fixation avec des chaînes ou des sangles de calibre adéquat.

**⚠ AVERTISSEMENT**

**Risque de fonctionnement non sécuritaire**

- L'omission d'utiliser des chaînes ou des sangles de calibre adéquat pour fixer l'unité à la remorque peut provoquer la mort ou des blessures graves. Toujours utiliser des chaînes ou des sangles de calibre adéquat pour fixer l'unité à la remorque.

2. Ne pas appliquer une force de plus de 600 lb (272 kg) sur les chaînes ou les sangles.
3. Le conducteur du camion est responsable de fixer la charge correctement sur la remorque.

11

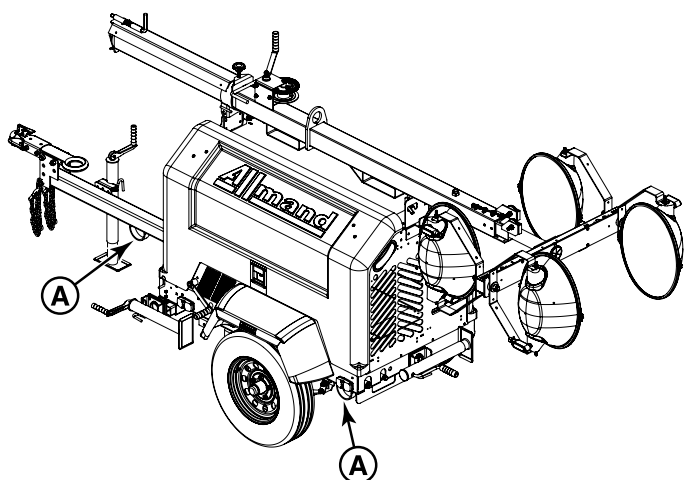

## Fonctionnement

Avant l'utilisation, lire **Sécurité**.

### Choisir le chantier

1. Obéir aux règles et aux règlements étatiques, provinciaux et fédéraux ainsi que les règlements ou les directives du chantier.
2. Tenir compte des points suivants en choisissant un chantier :
  1. **Surface du sol**
    - Faire l'installation sur des surfaces de terrain lisses, planes et solides seulement.
    - Ne pas installer sur une inclinaison de plus de 2,8° (pente de 5 %) de l'avant à l'arrière et d'un côté à l'autre.



#### AVERTISSEMENT

##### Risque de renversement

- L'installation de l'appareil sur des terrains mous ou instables, ou sur des inclinaisons de plus de 2,8° (pente de 5 %), pourrait provoquer la mort ou des blessures graves. Installer l'appareil seulement sur des surfaces de terrain lisses, planes et solides avec des inclinaisons inférieures ou égales à 2,8° (pente de 5 %).

#### 2. Obstructions en hauteur

- Tenir compte de la hauteur de la tour d'éclairage lorsqu'elle est complètement levée. Consulter **Spécifications**.
- Éviter les zones ayant ce qui suit :
  - Arbres
  - Lignes électriques



#### DANGER

##### Risque de décharge électrique

- Le soulèvement de la tour d'éclairage en présence de lignes de tension entraînera la mort ou des blessures graves. Toujours vérifier les câbles et les obstructions en hauteur avant de soulever la tour d'éclairage.

- Autres obstructions en hauteur

#### 3. Vent

- L'appareil est conçu pour fonctionner avec des vents pouvant atteindre 53 mi/h (85 km/h). Ne pas l'utiliser lorsque les vents dépassent 53 mi/h (85 km/h).



#### AVERTISSEMENT

##### Risque de renversement

- L'utilisation avec des vents dépassant 53 mi/h (85 km/h) pourrait provoquer la mort ou des blessures graves. Ne jamais l'utiliser lorsque les vents dépassent 53 mi/h (85 km/h).

### Installer l'appareil

1. Positionner l'appareil au chantier. Consulter **Utilisation – Choisir le chantier**.
2. Caler les roues. Consulter **Transport – Remorquage**.
3. Si l'appareil a été remorqué au chantier, le déconnecter du véhicule de remorquage. Consulter **Transport – Remorquage**.
4. Mettre la remorque de niveau avec le vérin de flèche. Consulter **Transport – Utilisation du vérin de flèche**.
5. Déployer les longerons et les vérins stabilisateurs. Consulter **Utilisation – Utilisation des longerons et des vérins stabilisateurs**.
6. Ajuster les luminaires de la tour. Consulter **Utilisation – Ajuster les luminaires de la tour**.
7. Soulever la tour d'éclairage. Consulter **Utilisation – Soulever et abaisser la tour d'éclairage**.
8. L'appareil est maintenant installé et prêt à être utilisé.

### Utilisation des longerons et des vérins stabilisateurs



#### AVERTISSEMENT

##### Risque de renversement

- L'omission de déployer les longerons et les vérins stabilisateurs pourrait provoquer la mort ou des blessures graves. Toujours déployer les longerons et les vérins stabilisateurs avant de lever la tour d'éclairage.

Il y a un longeron et un vérin stabilisateur sur les parties avant gauche et avant droite de l'appareil et un vérin stabilisateur sur la partie arrière centrale de ce dernier.

### Pour déployer

1. Soulever la goupille de verrouillage du longeron (A, Figure 12).
2. Étendre le longeron complètement (B, Figure 12) jusqu'à ce que la goupille de verrouillage engage le longeron en position d'utilisation.

### AVERTISSEMENT

#### Risque de renversement

L'omission de verrouiller le longeron en position d'utilisation pourrait provoquer la mort ou des blessures graves. Veiller à ce que le longeron soit verrouillé en position d'utilisation.

3. Retirer la goupille de verrouillage du vérin stabilisateur (C, Figure 12).
4. Tourner le vérin stabilisateur (D, Figure 12) à 90° en position d'utilisation et installer la goupille de verrouillage du vérin stabilisateur. Veiller à ce que la goupille soit insérée complètement à travers le vérin stabilisateur.

### AVERTISSEMENT

#### Risque de renversement

- L'omission de verrouiller le vérin stabilisateur en position d'utilisation avec la goupille de verrouillage du vérin stabilisateur pourrait provoquer la mort ou des blessures graves. Veiller à verrouiller le vérin stabilisateur en position d'utilisation avec la goupille de verrouillage du vérin.
5. Déplier la poignée du vérin (E, Figure 12) en position d'utilisation.
  6. Tourner la poignée du vérin dans le sens antihoraire (F, Figure 12) jusqu'à ce que le pied du vérin (G) soit fermement ancré sur le terrain du chantier.
  7. Répéter pour les longerons et les vérins stabilisateurs restants.
  8. Dès que les longerons et les vérins stabilisateurs sont déployés, utilisez les vérins stabilisateurs et le vérin de flèche pour aider à mettre l'appareil de niveau sur le terrain du chantier.

### Pour rétracter

1. Tourner la poignée du vérin dans le sens antihoraire pour soulever complètement le pied du vérin.
2. Replier la poignée du vérin en position de transport.
3. Retirer la goupille de verrouillage du vérin stabilisateur.
4. Tourner le vérin stabilisateur à 90° en position d'utilisation et installer la goupille de verrouillage du vérin stabilisateur. Veiller à ce que la goupille soit insérée complètement à travers le vérin stabilisateur.
5. Soulever la goupille de verrouillage du longeron.

6. Rétracter le longeron en position de transport. Veiller à ce que la goupille de verrouillage s'engage.

### AVERTISSEMENT

#### Risque de fonctionnement non sécuritaire

- L'omission de verrouiller le longeron en position de transport pourrait provoquer la mort ou des blessures graves. Veiller à ce que le longeron soit verrouillé en position de transport.
7. Répéter pour les longerons et les vérins stabilisateurs restants.

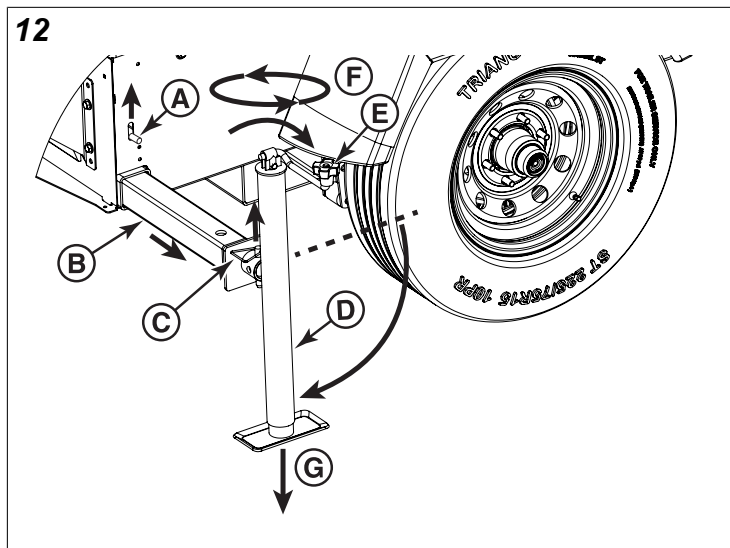

## Ajuster les luminaires de la tour

### AVERTISSEMENT

#### Risque de brûlure

- L'ajustement des luminaires de la tour lorsqu'ils sont allumés peut entraîner la mort ou de graves blessures. Éteindre l'éclairage et attendre 10 minutes que les luminaires de la tour se refroidissent avant de les ajuster.

*Remarque :* Les luminaires de la tour doivent être ajustés à l'angle de travail désiré avant de soulever la tour.

### Ajuster pour l'utilisation

#### des tours basculantes manuelles

1. Ajuster chaque luminaire individuel à l'angle de travail désiré.
  - Atteler le pivot central (A, Figure 13), ajuster l'angle horizontal de chaque luminaire individuel. Saisir les côtés de la fourche (B) pour l'ajuster.
  - Pivots de luminaires (B, Figure 13), ajuster l'angle vertical de chaque luminaire individuel. Déplacer le luminaire (D) vers le haut ou le bas pour l'ajuster.
2. La tour d'éclairage peut également être tournée pour ajuster plus précisément l'angle des luminaires.

Voir **Utilisation – Soulever et abaisser la tour d'éclairage** .

13

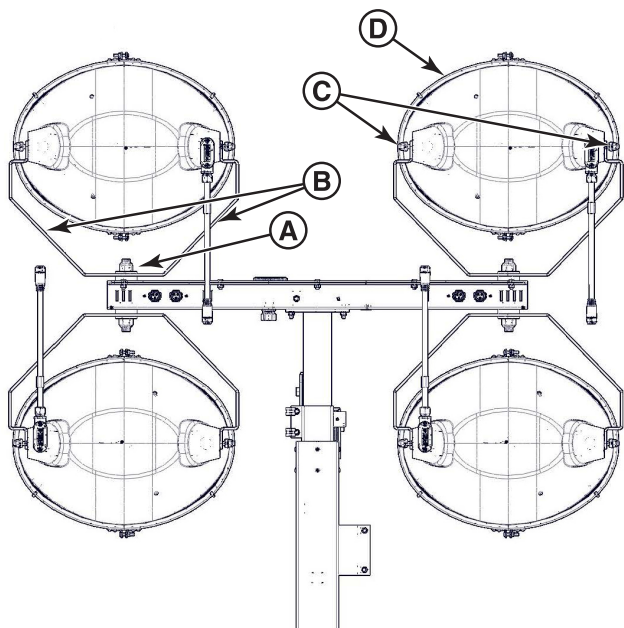

### Tours hydrauliques (verticales) – halogénure métallisé

1. Placer la barre de luminaires à l'angle de travail désiré.
  - a. Tirer sur la goupille de stationnement (A, Figure 14) et tourner à 90° pour déverrouiller la barre de luminaires.
  - b. Tourner la barre de luminaires à l'angle de travail désiré.
  - c. Si la barre de luminaires tourne lâchement ou ne reste pas dans la position de travail désirée :
    - Retirer le bouchon du centre de la barre de luminaires.
    - Serrer l'écrou du pivot jusqu'à ce que la résistance souhaitée soit obtenue.
    - Replacer le bouchon.
2. Placer les bras de la tour à l'angle de travail désiré.
  - a. Desserrer l'écrou de réglage (B, Figure 14) sur chaque bras de la tour.
  - b. Tourner chaque bras de la tour à l'angle de travail désiré.
  - c. Serrer les écrous de réglage.
3. Ajuster chaque luminaire individuel à l'angle de travail désiré.
  - Atteler le pivot central (C, Figure 14), ajuster l'angle horizontal de chaque luminaire individuel. Saisir les côtés de la fourche pour l'ajuster.

- Pivots de luminaires (D, Figure 14), ajuster l'angle vertical de chaque luminaire individuel. Déplacer le luminaire vers le haut ou le bas pour l'ajuster.

14

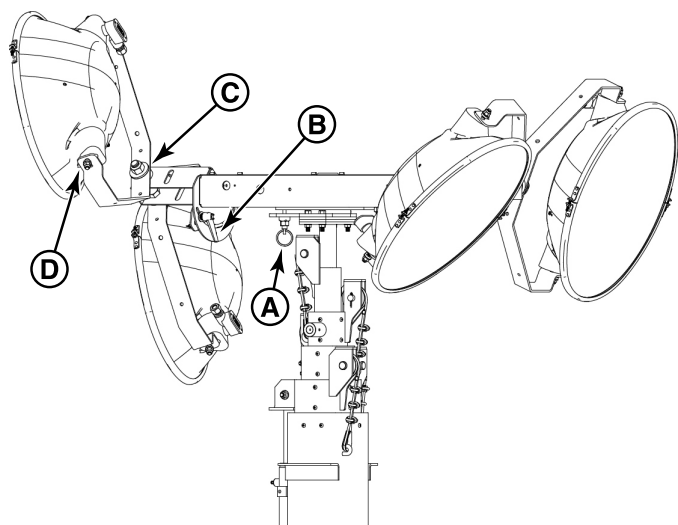

### Tours hydrauliques (verticales) – DEL

1. Placer la barre de luminaires à l'angle de travail désiré.
  - a. Tirer sur la goupille de stationnement (A, Figure 15) et tourner à 90° pour déverrouiller la barre de luminaires.
  - b. Tourner la barre de luminaires à l'angle de travail désiré.
  - c. Si la barre de luminaires tourne lâchement ou ne reste pas dans la position de travail désirée :
    - Retirer le bouchon du centre de la barre de luminaires.
    - Serrer l'écrou du pivot jusqu'à ce que la résistance souhaitée soit obtenue.
    - Replacer le bouchon.
2. Placer les bras de la tour à l'angle de travail désiré.
  - a. Desserrer l'écrou de réglage (B, Figure 15) sur chaque bras de la tour.
  - b. Tourner chaque bras de la tour à l'angle de travail désiré.
  - c. Serrer les écrous de réglage.

3. Ajuster chaque luminaire individuel à l'angle de travail désiré.
  - Atteler le pivot central (D, Figure 15), ajuster l'angle horizontal de chaque luminaire individuel. Saisir les côtés de la fourche pour l'ajuster.
  - Pivots de luminaires : ajuster l'angle vertical de chaque luminaire individuel. Desserrer l'écrou de réglage (B, Figure 15), déplacer le luminaire vers le haut ou le bas pour l'ajuster, puis serrer l'écrou de réglage.

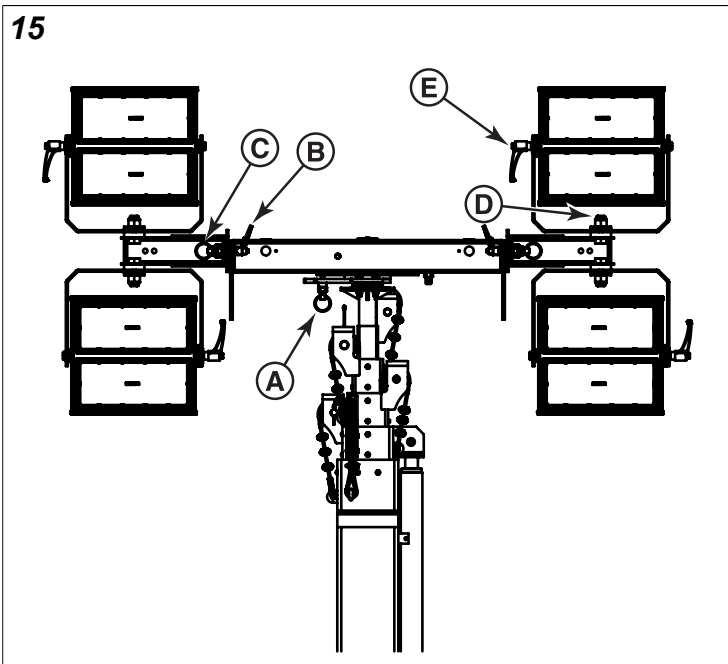

**Pour ajuster aux fins du transport ou de l'entreposage des tours basculantes manuelles**

1. Tourner les fourches des luminaires à 90° (perpendiculaire) à la barre de luminaires. Voir la Figure 16
2. Tourner les luminaires pour qu'ils soient orientés vers l'intérieur au centre.

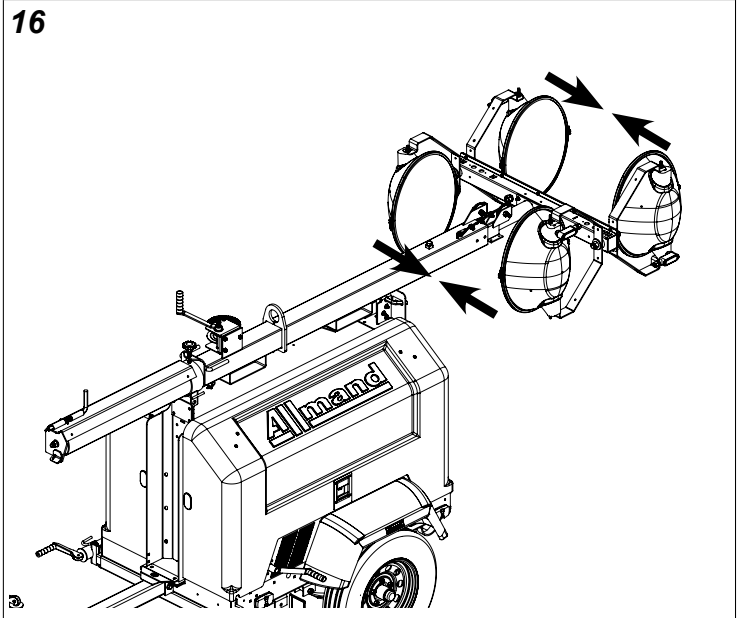

**Modèles de tour hydraulique (verticale)**

1. Régler la barre de luminaires à la position de transport.
  - a. Tourner la barre de luminaires de l'avant à l'arrière. Voir la Figure 17
  - b. Tirer sur la goupille de stationnement et tourner à 90° pour verrouiller la barre de luminaires.
2. Régler les bras de la tour à la position de transport.
  - a. Desserrer l'écrou de réglage sur chaque bras de la tour.
  - b. Tourner chaque bras de la tour pour régler les fourches de luminaires en position horizontale. Voir la Figure 17.
  - c. Serrer les écrous de réglage.
3. Tourner les fourches de luminaires pour qu'elles soient parallèles à la barre de luminaires.
4. Tourner les luminaires pour qu'ils soient orientés vers l'intérieur au centre. Voir la Figure 17.

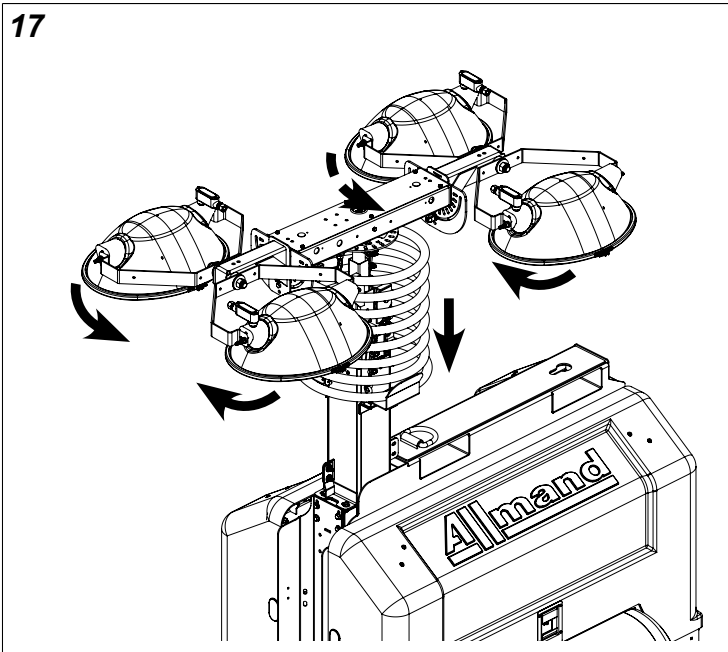

## Soulever et abaisser la tour d'éclairage



### AVERTISSEMENT

#### Risque d'écrasement

- Soulever et abaisser la tour d'éclairage en présence d'obstructions ou de personnes à proximité pourrait provoquer la mort ou des blessures graves. Veiller à ce que la zone de travail soit libre d'obstructions et de personnes avant de soulever ou d'abaisser la tour d'éclairage.

### Tours basculantes manuelles

#### Pour soulever la tour d'éclairage

1. Retirer la goupille de verrouillage de la tour (B, Figure 18).
2. Tourner la poignée du treuil (C, Figure 18) dans le sens horaire jusqu'à ce que la tour d'éclairage (A) soit verticale.
3. Verrouiller la tour d'éclairage en position d'utilisation avec la goupille de verrouillage (E, Figure 18).



### AVERTISSEMENT

#### Risque de fonctionnement non sécuritaire

- L'omission de verrouiller la tour d'éclairage en position d'utilisation pourrait provoquer la mort ou de graves blessures. Veiller à verrouiller la tour d'éclairage en position d'utilisation.
4. Tourner la poignée du treuil (D, Figure 18) de la tour d'éclairage dans le sens horaire pour soulever les mâts télescopiques à la hauteur désirée.

#### Pour tourner la tour d'éclairage à l'angle de travail désiré

1. Desserrer le bouton de verrouillage de la tour (F, Figure 18).
2. Utiliser les poignées (G, Figure 18) pour faire tourner la tour d'éclairage à l'angle de travail désiré.
3. Serrer le bouton de verrouillage de la tour.

#### Pour abaisser la tour d'éclairage

1. Éteindre les luminaires de la tour avant d'abaisser la tour d'éclairage. Voir **Fonctionnement – Utilisation des luminaires de la tour**.
2. Tourner la tour d'éclairage à la position de transport.
  - a. Desserrer le bouton de verrouillage de la tour.
  - b. Utiliser les poignées pour faire tourner la tour en position de transport (la barre de luminaires est perpendiculaire [90°] au vérin de flèche).
  - c. Serrer le bouton de verrouillage de la tour.
3. Tourner la poignée du treuil sur la tour d'éclairage dans le sens antihoraire jusqu'à ce que les mâts télescopiques soient complètement abaissés.
4. Tourner la poignée du treuil du côté droit de l'appareil dans le sens horaire pour veiller à ce que le câble inférieur de la tour d'éclairage soit tendu.
5. Retirer la goupille de verrouillage au pied de la tour d'éclairage.



### AVERTISSEMENT

#### Risque de fonctionnement non sécuritaire

- L'omission de vérifier la tension du câble inférieur de la tour d'éclairage avant de retirer la goupille de verrouillage pourrait provoquer la mort ou des blessures graves. Veiller à ce que le câble inférieur de la tour d'éclairage soit bien tendu avant de retirer la goupille de verrouillage.
6. Tourner la poignée du treuil sur le côté droit de l'appareil dans le sens antihoraire jusqu'à ce que la tour d'éclairage soit abaissée en position de transport (horizontale).



### AVERTISSEMENT

#### Risque de basculement

- L'omission d'abaisser complètement les mâts télescopiques avant d'abaisser la tour d'éclairage en position de transport pourrait provoquer la mort ou des blessures graves. Toujours abaisser complètement les mâts télescopiques avant d'abaisser la tour d'éclairage en position de transport.
7. Fixer les cordons de luminaires dans le crochet sur le support arrière de la tour.
  8. Verrouiller la goupille de la tour.

## AVERTISSEMENT

### Risque de fonctionnement non sécuritaire

- L'omission de verrouiller la tour d'éclairage en position de transport avec la goupille de verrouillage pourrait provoquer la mort ou de graves blessures. Veiller à verrouiller la tour d'éclairage en position de transport avec la goupille de verrouillage.

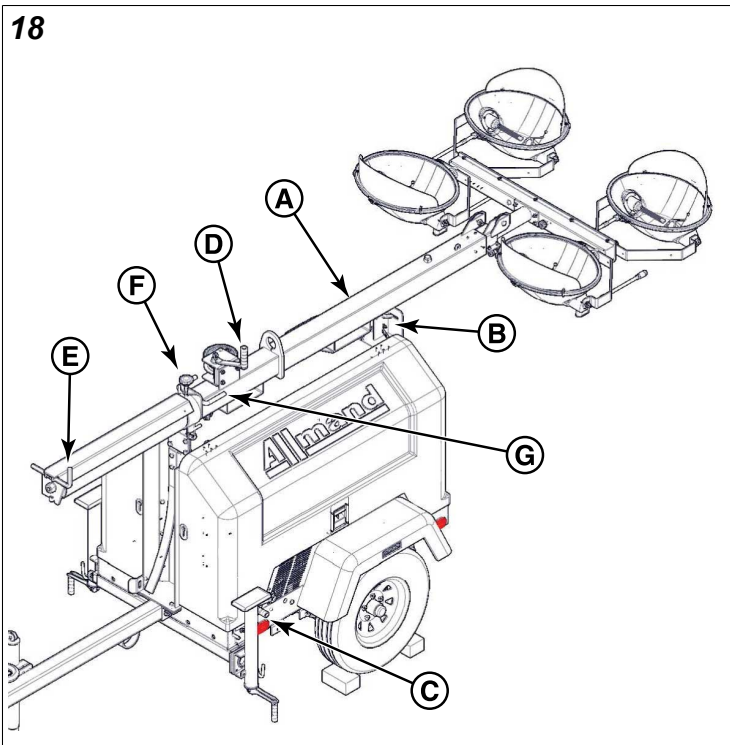

### Tours hydrauliques (verticales)

*Remarque* : Le moteur n'a pas besoin de tourner pour soulever ou abaisser la tour d'éclairage.

#### Pour soulever la tour d'éclairage

1. Placer le commutateur de la tour (B, Figure 19) sur le panneau de contrôle en position HAUT pour soulever la tour (A) à la hauteur désirée.

#### Pour abaisser la tour d'éclairage

1. Éteindre les luminaires de la tour avant d'abaisser la tour d'éclairage. Voir **Fonctionnement – Utilisation des luminaires de la tour**.
2. Placer le commutateur de la tour (B, Figure 19) sur le panneau de contrôle en position BAS jusqu'à ce que la tour (A) soit complètement abaissée.
3. Tenir le commutateur de la tour en position BAS pendant trois secondes supplémentaires pour veiller à ce que la tour soit complètement abaissée.

19

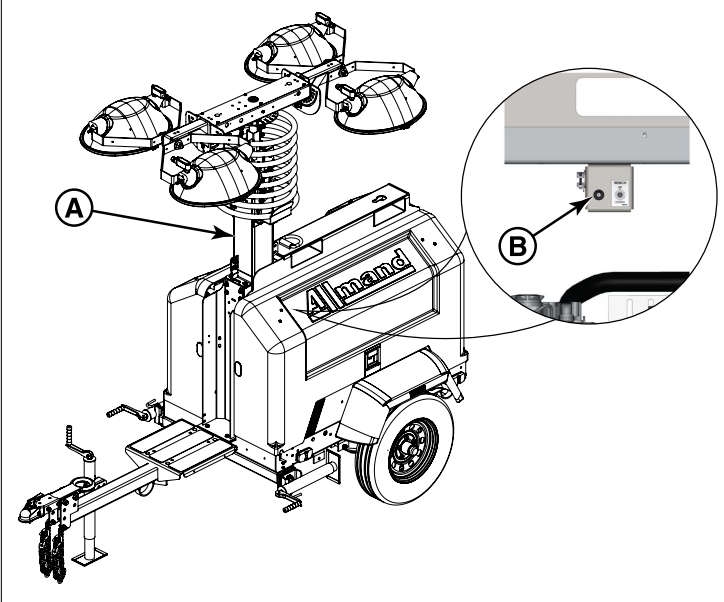

### Faire le plein de carburant

#### Pour faire le plein

- Ouvrir la porte d'accès du compartiment moteur pour accéder au réservoir de carburant.
- Ouvrir le bouchon de remplissage.
- Ajouter du carburant au besoin. Consulter le manuel d'utilisation du moteur pour les recommandations de carburant. Voir **Spécifications** pour la capacité de carburant.

#### AVIS

Carburant diesel seulement. L'utilisation d'essence peut causer des dommages au moteur.

#### AVIS

Faire le plein de carburant sous pression n'est pas permis.

### Utilisation du moteur

#### Avant utilisation

1. Effectuer les vérifications avant utilisation. Voir **Liste de vérification avant utilisation**.
2. Faire en sorte que l'appareil est installé correctement au chantier. Voir **Fonctionnement – Installation de l'appareil**.

#### Panneaux de commande du moteur

#### Modèles CAT, Kubota ou Mitsubishi

Comparer la Figure 20 avec le tableau suivant.

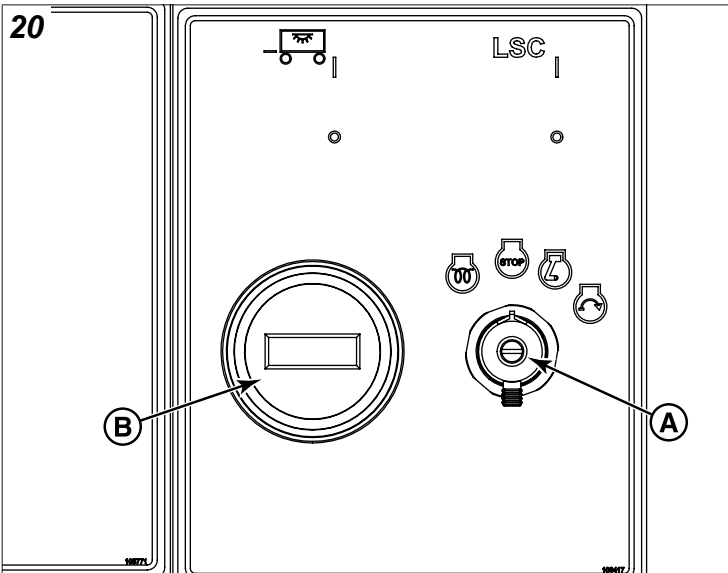

A	Interrupteur à clé
B	Horomètre

### Modèles LSC

Comparer la Figure 21 avec le tableau suivant.

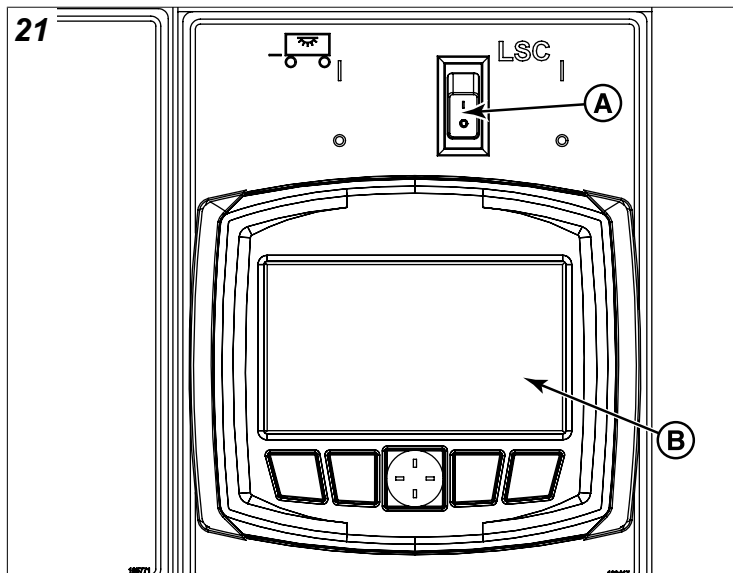

A	Interrupteur Marche/Arrêt LSC
B	Module LSC

### Pour démarrer le moteur

Consulter le manuel d'utilisation du moteur fourni avec l'appareil pour les instructions de démarrage. Pour les moteurs LSC, consulter le manuel d'utilisation LSC fourni avec l'appareil.

Si le moteur a manqué de carburant, vous devrez purger l'air du système de carburant. Consulter le manuel d'utilisation du moteur.

**AVIS** Ne pas utiliser le démarreur pendant plus de 10 secondes. Attendre 30 secondes entre chaque tentative. L'omission de le faire pourrait provoquer des dommages au démarreur.

**AVIS** Engager le démarreur lorsque le volant tourne pourrait endommager le démarreur ou l'engrenage du volant.

### Pour arrêter le moteur

Consulter le manuel d'utilisation du moteur fourni avec l'appareil pour les instructions d'arrêt. Pour les moteurs LSC, consulter le manuel d'utilisation LSC fourni avec l'appareil.

### Système d'arrêt automatique du moteur

Le moteur est équipé d'un système d'arrêt automatique du moteur pour empêcher des dommages excessifs au moteur en cas de faible pression d'huile ou de surchauffe du liquide de refroidissement. Pour des informations supplémentaires, consulter votre manuel d'utilisation du moteur.

## Utilisation des luminaires de la tour

### Avant utilisation

- Ajuster les luminaires de la tour. Voir **Opération** – **Ajuster les luminaires de la tour**.
- Soulever la tour d'éclairage. Voir **Opération** – **Soulever et abaisser la tour d'éclairage**.

### Pour allumer les luminaires

Les luminaires de la tour sont contrôlés automatiquement par le système d'éclairage séquentiel. Laisser les disjoncteurs de surcharge des luminaires (A, Figure 22), situés sur le panneau de contrôle des luminaires, à la position MARCHE pour le contrôle d'éclairage automatique. Cependant, les luminaires individuels peuvent être contrôlés manuellement par les disjoncteurs de surcharge des luminaires.

### Pour éteindre les luminaires

L'arrêt du moteur éteindra automatiquement les luminaires. Cependant, les luminaires individuels peuvent être éteints manuellement en mettant au moins un disjoncteur de surcharge (A, Figure 22) à la position ARRÊT.

*Remarque* : Pendant l'arrêt automatique, les luminaires de la tour s'éteindront une fraction de seconde avant l'arrêt du moteur pour prévenir tout dommage au condensateur.

22

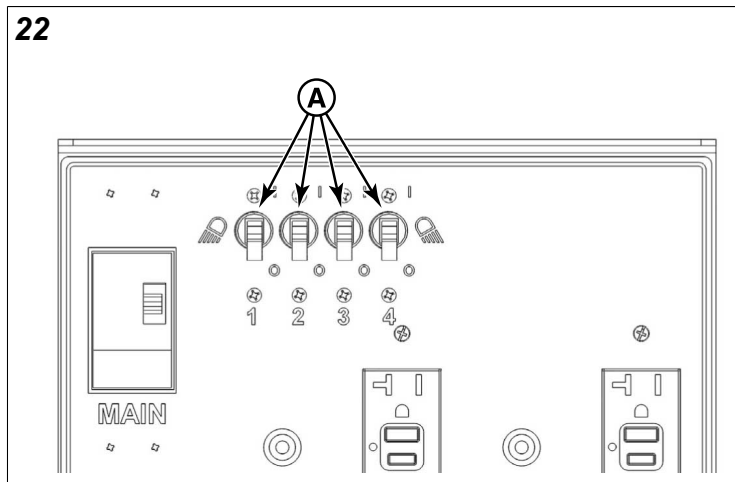

### Prises CA auxiliaires

Le courant est amené aux prises seulement lorsque le moteur est en marche et le disjoncteur principal (A, Figure 23-27) est en position MARCHÉ. Les appareils sont munis d'une gamme de prises CA auxiliaires :

- Sortie DDFT (B, Figure 23), protégée par un disjoncteur à 20 A (C), OU
- Sortie à verrouillage par rotation (B, Figure 24) et sortie VR (C), protégée par un disjoncteur à 30 A (D), et une sortie DDFT (E), protégée par un disjoncteur à 20 A (F), OU
- Sortie à verrouillage par rotation (B, Figure 25), protégée par un disjoncteur à 30 A (C), et une sortie DDFT (D), protégée par un disjoncteur à 20 A (E), OU
- Sortie VR (B, Figure 26), protégée par un disjoncteur à 30 A (C), OU
- Sortie Shucko (B, Figure 27), protégée par un disjoncteur (C). (Modèles à 50 Hz uniquement)

23

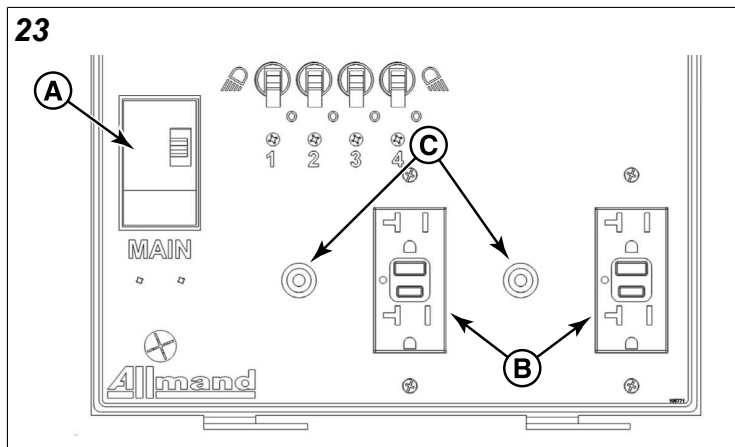

24

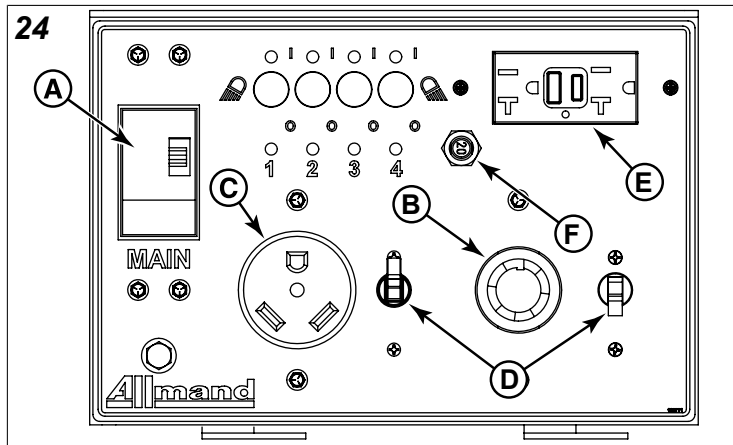

25

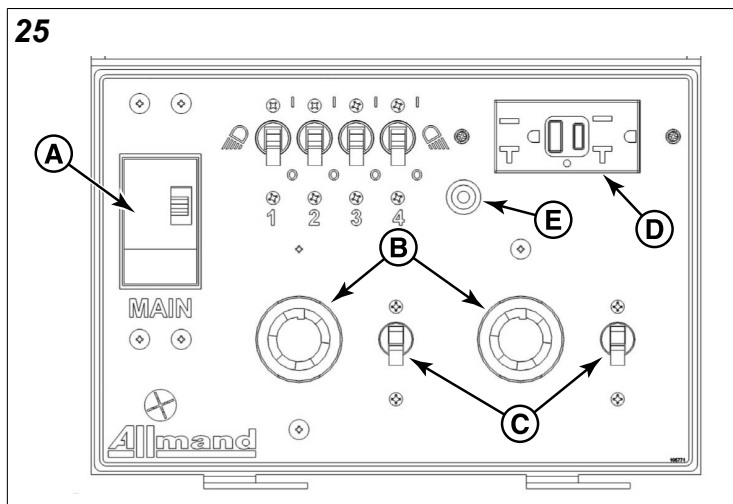

26

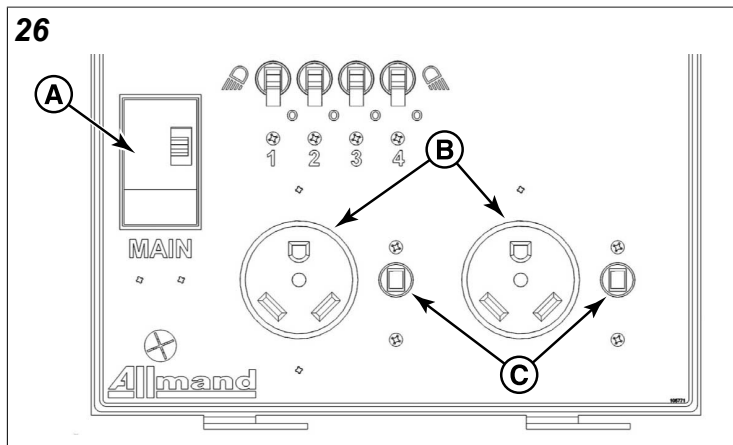

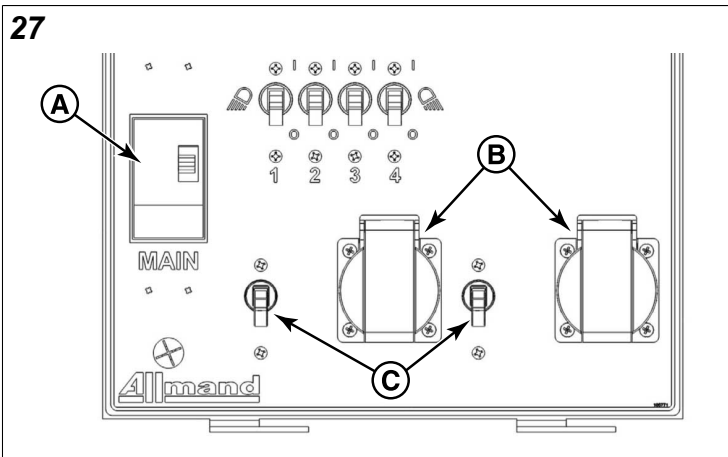

Le courant est amené aux prises lorsque le moteur est en marche et le disjoncteur principal (A, Figure 24 à 27) est activé.

Chaque prise est protégée par un disjoncteur dédié. Si le disjoncteur se déclenche :

1. Déconnecter la charge de la prise.
  2. Éteindre les luminaires de la tour ou arrêter le moteur.
  3. Attendre 10 minutes que la génératrice se refroidisse.
  4. Corriger le problème de charge.
  5. Démarrer le moteur ou allumer les luminaires de la tour.
  6. Réarmer le disjoncteur.
- Remarque :* Vérifier aussi le disjoncteur DDFT sur la prise DDFT et le réarmer si nécessaire.
7. Rebrancher la charge.
  8. Si le problème persiste, voir la section **Dépannage**.

## Arrêt de l'appareil

1. Éteindre les luminaires de la tour. Consulter **Utilisation – Utilisation des luminaires de la tour**.
2. Arrêter le moteur. Consulter **Utilisation – Utilisation du moteur**.
3. Abaisser la tour d'éclairage. Consulter **Utilisation – Soulever et abaisser la tour d'éclairage**.
4. Régler les luminaires à la position de transport. Consulter **Utilisation – Ajuster les luminaires de la tour**.



### AVERTISSEMENT

#### Risque de brûlure

- La manipulation des luminaires pendant qu'ils sont chauds pourrait causer la mort ou des blessures graves. Laisser les lumières refroidir avant de manipuler et porter des gants thermorésistants.
5. Rétracter les vérins stabilisateurs et les longerons. Consulter **Utilisation – Utilisation des longerons et des vérins stabilisateurs**.

6. L'appareil est prêt pour le transport. Consulter **Transport**.

## Entretien

Avant d'effectuer toutes procédures d'entretien, lire **Sécurité**.

L'entretien prévu est nécessaire pour l'utilisation sécuritaire et efficace de l'appareil. Dans des conditions extrêmes (poussière, chaleur, froid, etc.), un entretien plus fréquent peut être nécessaire.



### AVERTISSEMENT

#### Risque de fonctionnement non sécuritaire

- L'utilisation ou le transport d'une machine avec des pièces usées, endommagées ou manquantes pourrait provoquer la mort ou des blessures graves. Remplacer promptement toutes pièces usées, endommagées ou manquantes. Ne pas utiliser ni transporter cette machine tant que les pièces usées, endommagées ou manquantes n'ont pas été remplacées, et que le bon fonctionnement de la machine n'a pas été vérifié.

## Renseignements généraux

Utiliser la liste de vérification avant utilisation comme instructions d'entretien. Voir **Liste de vérification avant utilisation**.

## Moteur

### Entretien général du moteur

Consulter le manuel d'utilisation du moteur pour toutes les procédures d'entretien prévu du moteur (incluant huile, liquide de refroidissement, filtres, etc.).

### Vidange de l'huile à moteur

L'appareil est équipé d'un purgeur d'huile à moteur distant (A, Figure 28).

Pour vidanger l'huile à moteur :

1. Placer un contenant approuvé sous le drain à huile.
2. Retirer le bouchon de vidange d'huile ou ouvrir la soupape de vidange d'huile selon le modèle.
3. Laisser l'huile à moteur s'écouler complètement dans le contenant approuvé. Veiller à jeter l'huile à moteur usée selon les règlements locaux, étatiques, provinciaux ou fédéraux.
4. Replacer le bouchon de vidange d'huile ou fermer la soupape de vidange d'huile.
5. Ajouter de l'huile au moteur. Consulter les spécifications ou le manuel d'utilisation du moteur pour les recommandations concernant l'huile et la capacité du réservoir.

### AVIS

L'omission d'ajouter de l'huile à moteur abîmera le moteur.

### Liquide de refroidissement du moteur

L'appareil est équipé d'un purgeur de liquide de refroidissement du moteur distant (B, Figure 28).

Pour purger le liquide de refroidissement du moteur :

1. Placer un contenant approuvé sous le drain à liquide de refroidissement.
2. Retirer le bouchon de vidange de liquide de refroidissement ou ouvrir la soupape de vidange de liquide de refroidissement selon le modèle.
3. Laisser le liquide de refroidissement du moteur s'écouler complètement dans le contenant approuvé. Veiller à jeter le liquide de refroidissement du moteur usé selon les règlements locaux, étatiques, provinciaux ou fédéraux.
4. Replacer le bouchon de vidange de liquide de refroidissement ou fermer la soupape de vidange de liquide de refroidissement.
5. Ajouter du liquide de refroidissement au moteur. Consulter le manuel d'utilisation du moteur pour les recommandations concernant le liquide de refroidissement et la capacité du réservoir.

#### AVIS

L'omission d'ajouter le liquide de refroidissement du moteur abîmera le moteur.

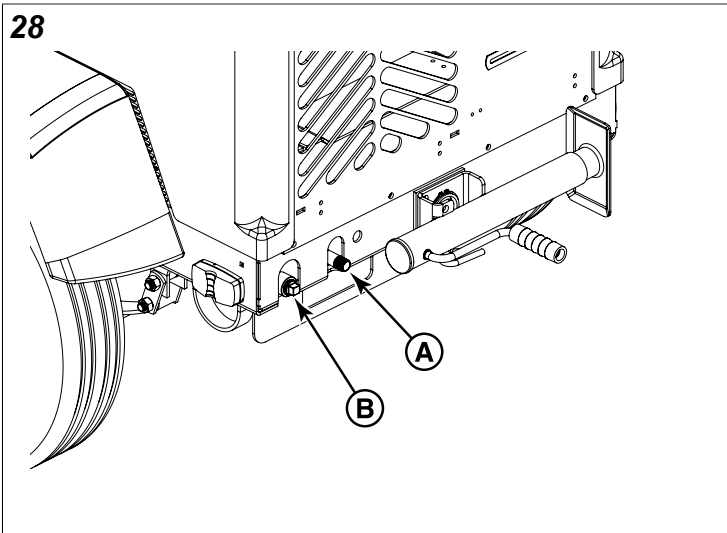

## Système électrique

### Génératrice

Consulter le manuel d'utilisation de la génératrice pour connaître les procédures d'entretien prévues.

### Boîtes de ballast

Communiquer avec votre concessionnaire homologué pour l'entretien des boîtes de ballast.



#### AVERTISSEMENT

#### Risque d'électrocution

- Les ballasts et les condensateurs sont capables de décharger de la haute tension. Seul du personnel qualifié doit effectuer l'entretien de la boîte de ballast.

## Pompe hydraulique

### Spécifications pour l'huile hydraulique

Consulter la Figure 29 et le tableau suivant pour les huiles hydrauliques recommandées.

29

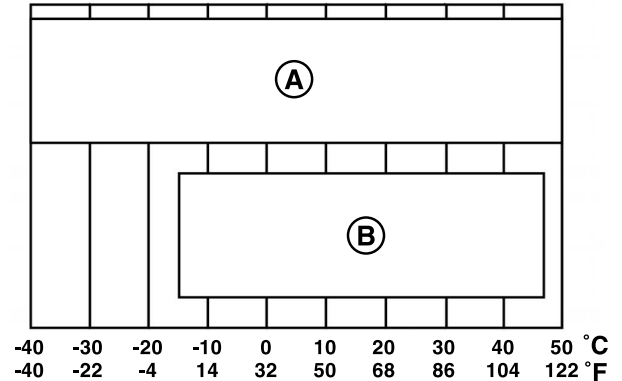

**A** Utiliser du fluide hydraulique grade de viscosité iso 10 ou 15

**B** Utiliser du fluide de transmission automatique

### Ajouter de l'huile hydraulique

Remplir le réservoir avec du liquide de transmission automatique ou tout liquide hydraulique propre qui a un indice de viscosité approprié aux conditions climatiques dans lesquelles l'unité fonctionne. Consulter le tableau précédent.  
*Remarque :* Les unités standards sont fournies avec du fluide de transmission automatique (ATF), et les unités arctiques sont fournies avec du liquide hydraulique synthétique de longue durée.

### Amorcer la pompe hydraulique

Les pompes qui ont été démontées pour réparation, ou les pompes qui ont été remplacées exigent un amorçage approprié pour éviter toute défectuosité possible de la pompe. Une pompe est amorcée lorsque les portions internes de la pompe sont remplies d'huile et que tout l'air a été expulsé. Pour amorcer la pompe :

1. Veiller à ce que le réservoir d'huile (A, Figure 30) soit rempli d'huile jusqu'à la marque PLEIN.
2. Placer une cuvette sous la pompe pour recueillir l'excès d'huile.
3. Activer le contacteur d'allumage et mettre l'interrupteur de la tour à la position HAUT. Le faire de façon intermittente pour faire marcher la pompe par à-coups. Ceci expulsera l'air et l'huile à travers les raccords desserrés. Répéter jusqu'à ce que le débit d'huile soit exempt d'air.
4. Désactiver le contacteur d'allumage.
5. Retirer la cuvette et éliminer l'huile. Veiller à obéir aux directives des organismes gouvernementaux.
6. Remplir de nouveau le réservoir d'huile jusqu'à la marque PLEIN.

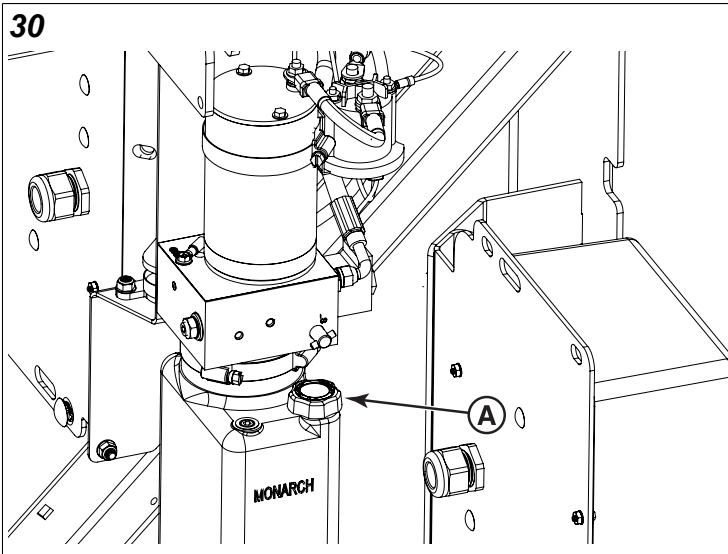

Une fois la pompe amorcée, le cylindre devrait être purgé d'air. Pour purger l'air du cylindre :

1. S'assurer que le réservoir d'huile est rempli d'huile jusqu'à la marque PLEIN.
2. Mettre l'interrupteur de la tour à la position BAS. S'assurer que la tour est complètement abaissée. Désactiver le contacteur d'allumage.
3. Remplir de nouveau le réservoir d'huile jusqu'à la marque PLEIN.

## Tour d'éclairage et luminaires

### Changer les luminaires

1. Éteindre l'éclairage et arrêter le moteur. Laisser les ampoules et les luminaires refroidir.



### AVERTISSEMENT

#### Risque de brûlure

- Les luminaires deviennent extrêmement chauds durant l'utilisation. Toujours faire attention et porter des gants thermiques pour manipuler les lampes ou les laisser suffisamment refroidir avant de les manipuler.
2. Abaisser la tour d'éclairage.
  3. Desserrer les vis du canal de la lentille (H, Figure 31) et retirer le canal de la lentille (G).
  4. Retirer le joint en silicone (F, Figure 31) et de la lentille (E).
  5. Enlever les vis de la pince de fixation (A, Figure 31) et la pince de fixation (B).
  6. Enlever soigneusement l'ancien luminaire (C, Figure 31) et installer le bon luminaire de remplacement. Consulter **Spécifications**.
  7. Nettoyer le réflecteur (D, Figure 31) et la lentille.
  8. Installer la pince de fixation et les vis.
  9. Installer le joint en silicone et la lentille. Remplacer en cas d'usure ou de dommages.

10. Installer le canal de la lentille et les vis.

11. Tester le nouveau luminaire aux fins de bon fonctionnement.

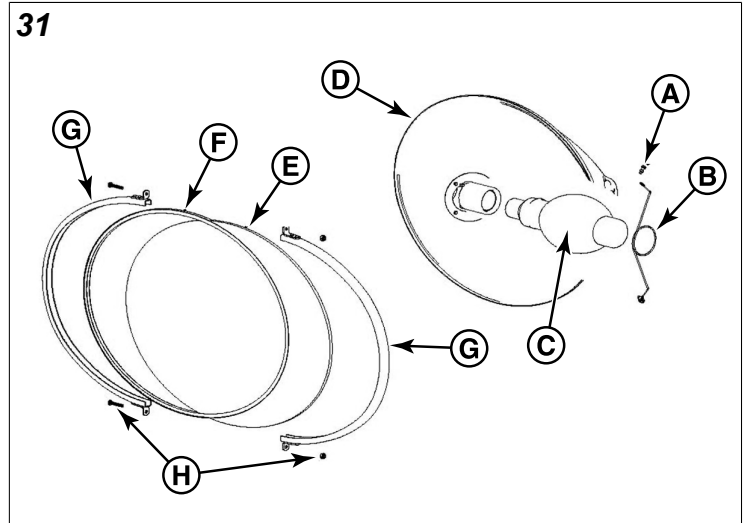

## Remarque

### Châssis

1. Vérifier le bon fonctionnement de l'attelage de remorque et s'il est corrodé ou endommagé. Remplacer si nécessaire.
2. Inspecter le châssis de la remorque et la tôle de carrosserie pour la présence de rouille, d'entailles et d'éclats. Utiliser de la peinture appropriée pour retoucher les entailles ou les égratignures. Contacter votre concessionnaire pour des informations supplémentaires.
3. Vérifier si l'essieu, les ressorts et le châssis sont usés ou endommagés. Remplacer si nécessaire.
4. Vérifier si les barres de longeron, les vérins stabilisateurs avant et arrière ainsi que les mécanismes de verrouillage sont usés ou endommagés et s'ils fonctionnent bien. Remplacer si nécessaire.
5. Vérifier si les chaînes de sécurité sont usées ou endommagées par la corrosion. Remplacer si nécessaire.
6. Vérifier si la trousse de sécurité est endommagée. Vérifier si la batterie est bien chargée. Vérifier si le câblage est usé ou effiloché. Vérifier si le câble de sécurité est usé ou endommagé. Réparer ou remplacer au besoin.

### Points de graissage

1. Utiliser de la graisse de roulement haute température antifriction NGLI n° 2 pour tous les points de pivot mécaniques de la remorque.

### Roues et pneus de la remorque

## AVERTISSEMENT

### Risque lié au remorquage

- Tirer une remorque avec des pneus, des jantes ou des écrous endommagés pourrait provoquer la mort ou des blessures graves. Ne jamais tirer la remorque avec des pneus, des jantes ou des écrous de roue endommagés.
1. Vérifier les pneus en cas de fissures, coupures ou dommages. Réparer ou remplacer les pneus endommagés avant de remorquer.
  2. Vérifier la pression d'air des pneus de la remorque lorsqu'ils sont froids. Consulter **Spécifications**.
  3. Vérifier les jantes de roues en cas de fissures ou de dommages.
  4. Vérifier si les freins fonctionnent correctement.
  5. Veiller à ce que les écrous de roue soient en place. Ne jamais tirer la remorque avec des écrous de roue manquants ou incorrectement serrés.
  6. S'assurer que les écrous de roue sont serrés correctement. Le bon couple pour les écrous de roue est de 90 lb-pi (122 Nm).
  7. Lors du serrage des écrous de roue, toujours utiliser un motif entrecroisé (Figure 32).

32

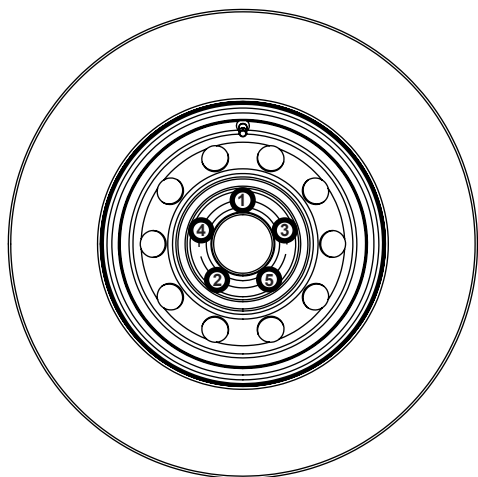

### Roulements de moyeu

Consulter le manuel d'utilisation des essieux pour les renseignements sur l'entretien des roulements de roue et autres composants des essieux.

### Éclairage de la remorque

## AVERTISSEMENT

### Risque lié au remorquage

- Ne jamais tirer la remorque avec des feux de remorque non fonctionnels. Les feux sont une caractéristique de sécurité vitale de votre remorque et sont aussi requis par la loi provinciale. Maintenir les feux en bon état de fonctionnement.
1. Vérifier les feux de la roulotte et le faisceau pour des dommages ou de l'usure. Réparer ou remplacer au besoin.
  2. S'assurer que le faisceau est fixé à la remorque et ne pend pas sur le sol.
  3. Vérifier si les ensembles de boîtiers de feu arrière sont endommagés ou fuitent. Utiliser un scellant au silicone ou au caoutchouc pour sceller la lentille ou le faisceau, si requis, ou remplacer l'assemblage du boîtier. La graisse électrique aidera à protéger les douilles et empêchera leur corrosion.
  4. Lors du remplacement des ampoules, veiller à ce que la bonne ampoule est utilisée et utiliser une petite quantité de graisse électrique dans les douilles pour empêcher la corrosion.
  5. Pour des informations sur le schéma de câblage de la remorque, consulter le manuel séparé schéma de câblage.

## Nettoyage

### AVERTISSEMENT

#### Risque d'emmêlement

L'omission d'arrêter le moteur avant de nettoyer l'appareil pourrait provoquer la mort ou des blessures graves. Toujours arrêter le moteur avant de nettoyer l'appareil.

### AVERTISSEMENT

#### Risque de brûlure

Arrêter le moteur et éteindre les lumières; laisser suffisamment de temps aux composants pour qu'ils se refroidissent avant de nettoyer l'appareil. L'omission de le faire pourrait provoquer de graves brûlures.

### AVIS

Être prudent lors de l'utilisation d'air comprimé ou de laveuses à pression à l'eau ou à la vapeur. Ne pas nettoyer des composants électriques sous pression, ils risqueraient d'être endommagés.

Il est important de maintenir la tour d'éclairage propre pour en assurer le bon fonctionnement. L'accumulation de saleté et de poussière agit comme isolant et peut faire fonctionner le moteur, la génératrice et les luminaires à des températures excessivement élevées.

Utiliser ce qui suit comme directives de nettoyage :

1. Nettoyer la tour d'éclairage pour supprimer la saleté, la poussière et tout corps étranger.
2. Nettoyer la tour d'éclairage et les luminaires avec un chiffon ou une éponge humide.
3. Nettoyer tout le câblage électrique et les composants à la main en utilisant un nettoyant non corrosif.
4. Nettoyer l'intérieur du compartiment moteur.
5. Nettoyer tout déversement d'huile ou de liquide dans le compartiment moteur.
6. Vider le plateau de confinement du liquide.  
Consulter **Vidanger le plateau de confinement du liquide**.

### Vidanger le plateau de retenue de liquide

L'appareil contient un plateau de rétention de fluide conçu pour recevoir les déversements de carburant, d'huile ou de liquide de refroidissement. Pour vidanger :

1. Placer un récipient adéquat sous le drain de retenue de liquide se trouvant sous l'appareil.
2. Retirer le bouchon de vidange.
3. Laisser le liquide se vidanger complètement dans le contenant.
4. Remettre le capuchon de vidange.
5. Jeter le liquide de manière adéquate conformément aux directives du gouvernement.

### Remisage à long terme

Un entretien adéquat est requis lorsque la remorque de la tour d'éclairage doit être remise ou mise hors service pour des périodes de temps prolongées.

Consulter le manuel d'utilisation du moteur et le manuel d'utilisation de la génératrice pour toutes les procédures de remisage à long terme du moteur et du générateur.

1. Abaisser la tour d'éclairage à la position BAS.
2. Faire les réparations nécessaires pour s'assurer que l'équipement est entièrement fonctionnel lors de la remise en service.
3. Nettoyer et laver le châssis et la tôle de carrosserie. Enduire toutes les surfaces d'une couche anticorrosion, le cas échéant.
4. Nettoyer tout déversement d'huile ou de liquide dans le compartiment moteur.
5. Vidanger le système de retenue de liquide.
6. Nettoyer tout le câblage électrique et les composants à la main en utilisant un nettoyant non corrosif.
7. Nettoyer la tour d'éclairage et les ensembles de luminaires.
8. Déconnecter et enlever la batterie.
9. Utiliser un recouvrement approprié pour protéger la tour d'éclairage et la remorque.
10. Déposer adéquatement l'essieu de la remorque sur des chandelles ou autres supports appropriés pour que les pneus ne touchent pas au sol lors du remisage.

## Dépannage

Avant d'effectuer toutes procédures de dépannage, lire **Sécurité** et obéir aux messages de sécurité suivants.

Pour le dépannage du moteur et de la génératrice, voir le manuel d'utilisation du moteur et le manuel d'utilisation de la génératrice ou contacter votre concessionnaire.



### AVERTISSEMENT

#### Risque d'électrocution

- Les ballasts et les condensateurs sont capables de décharger une haute tension. Seulement des électriciens qualifiés devraient faire le service ou effectuer les procédures de remplacement.
- Une haute tension est présente lorsque le moteur est en marche. Ne jamais tenter d'effectuer l'entretien des composants électriques lorsque le moteur est en marche.



### AVERTISSEMENT

#### Risque de brûlure

- Les luminaires deviennent extrêmement chauds durant l'utilisation.
- Toujours faire attention et porter des gants thermorésistants pour manipuler les lampes ou les laisser suffisamment refroidir avant de les manipuler.

Toujours suivre les spécifications du fabricant du composant électrique pour les procédures de tension et essai.

### Tableau de dépannage

Problème	Cause possible	Solution
Les luminaires ne fonctionnent pas	Les disjoncteurs dans la boîte de sortie ne sont pas activés ou sont déclenchés.	Activer ou réinitialiser les disjoncteurs.
	Les ampoules n'ont pas eu suffisamment de temps pour se refroidir après utilisation.	Attendre 15 minutes entre l'arrêt et l'allumage de l'éclairage.
	La connexion entre la barre d'éclairage et les luminaires n'est pas bien établie.	Vérifier et bien établir les connexions.
	Les ampoules ne sont pas bien vissées.	Serrer les ampoules.
	Ampoules brûlées ou brisées.	Remplacer les ampoules.
	Mauvais type d'ampoules de remplacement installées.	Installer les ampoules de remplacement adaptées.
	Trop de puissance est tirée des sorties auxiliaires.	Enlever les charges des sorties auxiliaires.
	La température du ballast est inférieure à -20 °F (-29 °C).	Pour les utilisations où la température du ballast tombe à moins de -29 °C (-20 °F), des mesures de réchauffement du ballast doivent être utilisées.

Pour tous les autres problèmes, contacter votre concessionnaire agréé.

## Spécifications

## Emplacements de la plaque du numéro de série

### Emplacements de la plaque du numéro de série

Les plaques du numéro de série contiennent des renseignements importants qui sont nécessaires pour l'utilisation sécuritaire, l'assistance pour le produit et la commande de pièces.

### Remorque

La plaque du numéro de série est située sur le côté gauche du cadre.

### Génératrice

La plaque du numéro de série est fixée sur la partie supérieure du boîtier.

### Moteur

L'emplacement de la plaque du numéro de série varie selon le moteur :

- CAT / Perkins – Coin supérieur droit du bloc-moteur au-dessus de la pompe à injection de carburant
- Kubota – Sur le dessus du moteur

## Spécifications du produit

### Dimension hors tout

<b>Modèles de tour hydraulique (verticale)</b>	
Hauteur de la tour d'éclairage abaissée	8 pi 4 po (2,54 m)
Hauteur de la tour d'éclairage relevée	25 pi (7,9 m)
Largeur (longerons rétractés)	4 pi 3 po (1,3 m)
Largeur (longerons étendus)	8 pi 4 po (2,54 m)
Longueur	9 pi 4 in (2,85 m)
Poids à sec	1 740 lb (790 kg)
<b>Modèles de tour basculante manuelle</b>	
Hauteur de la tour d'éclairage abaissée	5 pi 9 po (1,75 m)
Hauteur de la tour d'éclairage relevée	30 pi (9,1 m)
Largeur (longerons rétractés)	4 pi 3 po (1,3 m)
Largeur (longerons étendus)	8 pi 4 po (2,54 m)
Longueur avec luminaires	14 pi 7 po (4,45 m)
Poids à sec	1 610 lb (732 kg)

### Remorque

Vitesse sur route maximale (route pavée)	55 mi/h (90 km/h)
Vitesse hors-route maximale	10 mi/h (16 km/h)
Essieux	1
Capacité de l'essieu	2 200 lb (998 kg)
Dimension/type de pneus	ST175/80D13 Capacité de charge « C »

Jantes	13 x 4,5 JJ
Pression des pneus max.	35 lb/po <sup>2</sup> (241 kPa)
Lumières de la remorque	Arrêt, virage et marche – Approuvé DOT
Connecteur de lumière de la remorque	Fiche à 4 broches/7 broches (facultatif)
Ouilleton de levage	Standard
Anneaux d'arrimage	Standard
Passages de fourche arrière	Standard
Passages de fourche latéraux	Standard
Passages de fourche supérieurs	Standard
Stabilisateurs	Quatre (4)
Bras stabilisateurs	Deux (2)
Vérin de flèche	Standard

### Tour d'éclairage

<b>Modèles de tour hydraulique (verticale)</b>	
Sections	6
Tour verticale	Facultatif
Charge du vent max.	53 mi/h (85 km/h) (avec le cric et les longerons déployés sur une surface ferme et de niveau)
Rotation de la barre de lumières	360°
<b>Modèles de tour basculante manuelle</b>	
Sections	3
Mode manuel	Standard
Charge du vent max.	53 mi/h (85 km/h) (avec le cric et les longerons déployés sur une surface ferme et de niveau)
Rotation de la barre de lumières	360°

### Luminaires de la tour

SHO-HD 1250 W aux halogénures (évaluation en lumen : 150 000)	Standard 60 Hz
SHO-HD 1000 W aux halogénures (évaluation en lumen : 110 000)	Standard 50 Hz, facultatif 60 Hz
SHO-HD 1000 W et 1250 W aux halogénures	Temps de réchauffement : 2 à 4 minutes; temps de redémarrage : 10 à 15 minutes
Luminaires	De série (scellés pour toutes les températures)
Poids du luminaire	15 lb (6,75 kg)
<b>DEL – Facultative</b>	
Température de couleur	5 000 K
Consommation d'énergie – Par luminaire	350 W
Lumens – Par luminaire	51 122

### 60 Hz Génératrices

7,5 kW	Standard
8 kW	Facultatif
Prise utilitaire 120 V c.a.	Standard
Tournante de verrouillage 125/250 V c.a.	Facultatif

### 50 Hz Génératrices

6 kW	Standard
------	----------

Prise Shucko 220 V c.a.	Standard
230 V c.a.	Facultatif

## Spécifications du moteur

### Moteur – Information sur le service général (Kubota, CAT, Perkins)

	Modèle Kubota D1005 (moteur facultatif)	Modèle Kubota D1105 (moteur facultatif)	Modèle CAT C1.1 (moteur facultatif)	Modèle Perkins 403F-11 (moteur facultatif)
Type	Diesel refroidi à l'eau			
Cylindres	3	3	3	3
Cylindrée	61,1 po <sup>3</sup> (1 001 cc)	68,5 po <sup>3</sup> (1 123 cc)	69 po <sup>3</sup> (1 100 cc)	69 po <sup>3</sup> (1 100 cc)
Puissance à 1 800 tr/min (60 Hz)	13,1 ch (9,8 kW)	15,4 ch (11,5 kW)	13,3 ch (9,9 kW)	13,3 ch (9,9 kW)
Puissance à 1 500 tr/min (50 Hz)	11,0 ch (8,2 kW)	12,7 ch (9,5 kW)	11,5 ch (8,6 kW)	11,5 ch (8,6 kW)
Déclassement de puissance en sortie	3 % par 1 000 pi (305 m) au-dessus du niveau de la mer et 1 % par tranche de 10 °F au-dessus de 77 °F	3 % par 1 000 pi (305 m) au-dessus du niveau de la mer et 1 % par tranche de 10 °F au-dessus de 77 °F	3 % par 1 000 pi (305 m) au-dessus du niveau de la mer et 1 % par tranche de 10 °F au-dessus de 77 °F	3 % par 1 000 pi (305 m) au-dessus du niveau de la mer et 1 % par tranche de 10 °F au-dessus de 77 °F

Remarque : Les puissances nominales sont établies avec Society of Automotive Engineers Small Engine Test Code – J1349 Gross

Système de carburant	Diesel à injection indirecte			
Système électrique	12 VCC Masse négative (-)			
Type de batterie	Groupe 24			
Caractéristique de la batterie	550 CCA (775 CCA Facultatif)			
Nombre de batteries	1			
Poids	204,3 lb (109 kg)	204,3 lb (109 kg)	191 lb (87 kg)	191 lb (87 kg)
Capacité d'huile	5,4 pte (5,1 L)	5,4 pte (5,1 L)	4,25 pte (4,0 L)	4,25 pte (4,0 L)
Lubrification	Lubrification forcée par pompe			
Filtration d'huile	Type cartouche			
Système de refroidissement	Circulation forcée par radiateur pressurisé avec pompe à eau			
Arrêt Faible pression moteur	De série (tous les moteurs)			
Arrêt Température élevée du moteur				
Bougie de préchauffage Assistance au démarrage à froid				

Carburant	Utiliser du carburant n° 2 propre (SAE J313 JUN87), selon ASTM D795. Ne pas utiliser de carburant alternatif puisque sa qualité est inconnue et peut être inférieure. Le kérosène, qui est très faible en octane, affectera de façon négative le moteur. Consulter le manuel d'utilisation du moteur pour des exigences de carburant plus détaillées.			
Huile à moteur	Utiliser une huile à moteur de haute qualité de la classe de service API (American Petroleum Institute) CC/CD/CE. Consulter le manuel d'utilisation du moteur pour des exigences de carburant plus détaillées.			
Réservoir de carburant	30 L (114 gal)			
Système de refroidissement	5,5 pte (5,2 L)			
Réservoir de trop-plein	1,1 pte (1,0 L)			
Intervalle de maintenance - Filtre à carburant	400 heures	400 heures	1000 heures	1000 heures
Intervalle de maintenance - Changement d'huile et de filtre	1000 heures	1000 heures	1000 heures	1000 heures

## Signaler les défauts de sécurité

### Signaler les défauts de sécurité au gouvernement des États-Unis

En cas de doute que le véhicule présente une défectuosité qui pourrait causer un accident, des blessures ou la mort, Allmand ainsi que l'Administration nationale de la sécurité routière (National Highway Traffic Safety Administration, NHTSA) devaient en être informées.

Si NHTSA reçoit des plaintes similaires, une investigation peut s'ouvrir, et si elle trouve qu'une défectuosité liée à la sécurité existe dans un groupe de véhicules, il pourrait y avoir un rappel afin d'effectuer des réparations. Toutefois, la NHTSA ne peut pas s'impliquer dans des problèmes individuels entre l'utilisateur, le concessionnaire ou Allmand.

Pour joindre la NHTSA, appeler la ligne d'assistance téléphonique pour la sécurité des véhicules au numéro sans frais 1-888-327-4236 (ATS : 1-800-424-9153), visiter le <http://www.safercar.gov> ou écrire à : Administrator, NHTSA, 400 Seventh Street, SW., Washington, DC 20590.

Vous pouvez aussi obtenir d'autres informations au sujet de la sécurité des véhicules à moteur de <http://www.safercar.gov>.

## Signaler les défauts de sécurité au gouvernement du Canada

Les résidents du Canada qui pensent que le véhicule présente un défaut de sécurité doivent en informer immédiatement Transport Canada et Allmand. Appeler Transports Canada au 1-800-333-0510, visiter le [www.tc.gc.ca/rappels](http://www.tc.gc.ca/rappels) (français) ou le [www.tc.gc.ca/recalls](http://www.tc.gc.ca/recalls) (anglais) ou écrire à : Transport Canada, Normes de service, Division des enquêtes sur les défauts et rappels, 80, rue Noël, Gatineau, QC J8Z 0A1

## Signaler les défauts de sécurité à Allmand

En plus d'aviser la NHTSA (ou Transports Canada) d'une situation comme celle-ci, aviser Allmand. Contacter le service d'entretien d'Allmand au 1-800-562-1373, visiter le [www.allmand.com/](http://www.allmand.com/) ou écrire à : Allmand Bros., Inc., P.O. Box 888, Holdrege, NE 68949.

## Consignes de sécurité relatives aux pneus

La section suivante comporte des renseignements sur la sécurité relative aux pneus, comme l'exige la norme 49 CFR 575.6. Sujets abordés :

(i) L'étiquetage des pneus, y compris une description et une explication de chaque marquage sur les pneus fournis avec le véhicule et des informations sur l'emplacement du numéro d'identification des pneus (NIP);

(ii) La pression de gonflage des pneus recommandée, y compris une description et une explication des points suivants :

(A) Pression de gonflage des pneus à froid recommandée;

(B) La plaque du véhicule et l'étiquette de pression de gonflage des pneus et leur emplacement dans le véhicule;

(C) Les conséquences du sous-gonflage sur la sécurité (y compris la défaillance des pneus), et

(D) Mesure et réglage de la pression pour obtenir un gonflage adéquat;

(iii) Glossaire de la terminologie relative aux pneus, y compris la « pression des pneus à froid », la « pression de gonflage maximale » et la « pression de gonflage recommandée » et d'autres termes non techniques;

(iv) L'entretien des pneus, y compris les pratiques en matière de sécurité;

(v) Les limites de charge du véhicule, y compris une description et une explication des éléments suivants :

(A) Repérer et comprendre les informations sur les limites de charge, la capacité de charge totale, le nombre de places assises, la capacité de remorquage et la capacité de chargement;

(B) Calculer la capacité totale et la capacité de chargement avec différentes configurations de sièges, y compris des exemples quantitatifs illustrant la manière dont la capacité de chargement et de bagages du véhicule diminue à mesure que le nombre et la taille combinés des occupants augmentent;

(C) Déterminer la compatibilité des pneus et des capacités de charge du véhicule;

(D) Les incidences sur les pneus d'une surcharge pour la sécurité par rapport à la tenue de route et au freinage.

## 1. Étapes pour déterminer la limite de charge appropriée – Remorque

Déterminer les limites de charge d'une remorque ne se limite pas à comprendre les limites de charge des pneus seuls. Toutes les remorques portent une étiquette de certification fédérale/NIV qui se trouve dans la moitié avant du côté gauche (côté route). Cette étiquette de certification/NIV indique le poids nominal brut du véhicule (PNBV) de la remorque. Il s'agit du poids maximum de la remorque entièrement chargée. Elle indique également le poids technique maximal sous essieu (GAWR). Il s'agit du poids maximum sous un essieu particulier. Si la remorque comporte plusieurs essieux, le GAWR est indiqué.

Si le PNBV de la remorque est inférieur ou égal à 10 000 livres, il y a une plaque de véhicule qui se trouve au même endroit que l'étiquette de certification décrite ci-dessus. Cette plaque indique les informations sur les pneus et le chargement. De plus, cette plaque indique la capacité maximale de chargement. La remorque peut être chargée jusqu'au poids maximum indiqué sur la plaque. Le poids combiné du chargement est indiqué sous la forme d'un seul nombre. Dans tous les cas, ne pas oublier que le poids total d'une remorque entièrement chargée ne peut pas dépasser le PNBV indiqué.

Pour les remorques comportant des espaces habitables, le poids de l'eau et du propane doit également être pris en compte. Le poids des réservoirs de propane entièrement remplis est considéré comme faisant partie du poids de la remorque avant qu'elle ne soit chargée de marchandises et non comme faisant partie du chargement temporaire. Par contre, l'eau est un poids de chargement temporaire et est traitée comme telle. Un réservoir destiné à contenir 100 gallons d'eau douce pèserait environ 800 livres une fois rempli. Si une quantité plus importante de marchandises est transportée, l'eau peut être déchargée pour maintenir le poids total du chargement dans les limites du PNBV afin de ne pas surcharger le véhicule. Comprendre cette flexibilité vous permettra, en tant que propriétaire, de faire les bons choix en fonction de vos besoins.

Lors du chargement de la cargaison, veiller à ce qu'elle soit répartie uniformément pour éviter toute surcharge de l'avant à l'arrière et d'un côté à l'autre. Les objets lourds devraient être placés bas et aussi près des essieux que possible. Mettre trop d'objets d'un même côté peut surcharger un pneu. La meilleure façon de connaître le poids réel du véhicule est de le peser sur une balance publique. Parler au concessionnaire des méthodes de pesage nécessaires pour mesurer les différents poids liés à la remorque. Cela comprend le poids à vide et le poids par essieu, par roue, par attache-remorque ou par pivot, ainsi que le poids total.

Des charges excessives ou un sous-gonflage provoquent une surcharge sur les pneus et, par conséquent, une flexion anormale se produit. Cette situation peut générer une chaleur excessive dans le pneu. Cela peut entraîner une défaillance du pneu. Puisque la pression d'air permet à un pneu de supporter la charge, un bon gonflage est essentiel. La pression d'air appropriée se trouve sur l'étiquette de certification/NIV ou sur la plaquette relative aux pneus. Cette valeur ne doit jamais dépasser la pression de.

### 1.1 Remorques avec un PNBV de 10 000 livres (4 536 kg) ou moins

(1) Repérer la mention « The weight of cargo should never exceed XXX kg or XXX lbs » (« Le poids du chargement ne doit jamais dépasser XXX kg ou XXX lb ») sur la plaque du véhicule.

(2) Ce chiffre est égal à la capacité de charge disponible pour la marchandise et les bagages.

(3) Déterminer le poids combiné des bagages et des marchandises chargés dans le véhicule. Pour des raisons de sécurité, ce poids ne doit pas dépasser la capacité maximale de chargement de la marchandise et des bagages.

### 1.2 Remorques avec un PNBV de plus de 10 000 livres (4 536 kg) (Remarque : Ces remorques ne sont pas tenues de comporter une plaque d'information sur les pneus.)

(1) Déterminer le poids à vide de la remorque en pesant la remorque à l'aide d'une balance publique ou d'un autre moyen. Cette étape n'a pas besoin d'être répétée.

(2) Repérer le PNBV de la remorque sur l'étiquette du NIV (certification) de la remorque.

(3) Soustraire le poids à vide de la remorque du PNBV indiqué sur l'étiquette du NIV. Le poids de chargement maximal de la remorque à ne pas dépasser est ainsi obtenue pour des raisons de sécurité.

## 2. Étapes pour déterminer la limite de charge appropriée – véhicule tracteur

(1) Repérer la mention « The combined weight of occupants and cargo should never exceed XXX kg or XXX lbs » (« Le poids combiné des occupants et du chargement ne doit jamais dépasser XXX kg ou XXX lb ») sur la plaque du véhicule.

(2) Déterminer le poids combiné du conducteur et des passagers du véhicule.

(3) Soustraire le poids combiné du conducteur et des passagers de XXX kg ou de XXX lb.

(4) Ce résultat est égal à la capacité de charge disponible pour la marchandise et les bagages. Par exemple, si le nombre « XXX » est égal à 1 400 lb et s'il y a cinq passagers de 150 lb dans le véhicule, la capacité de charge disponible pour la marchandise et les bagages est de 650 lb (1 400 - 750 [5 × 150] = 650 lb).

(5) Déterminer le poids combiné des bagages et des marchandises chargés dans le véhicule. Pour des raisons de sécurité, ce poids ne doit pas dépasser la capacité maximale de chargement de la marchandise et des bagages calculée à l'étape 4.

(6) Si le véhicule doit tirer une remorque, le chargement sera transféré au véhicule. Consulter le manuel du véhicule tracteur pour déterminer comment cela réduit la capacité de chargement du véhicule en matière de cargaison et de bagages.

## 3. Glossaire de la terminologie relative aux pneus

**Poids des accessoires** désigne le poids combiné, en plus des éléments standard qui peuvent être remplacés, de la transmission automatique, de la direction assistée, des freins assistés, des vitres et des sièges électriques, de la radio et du système de chauffage, dans la mesure où ces articles sont offerts en tant qu'équipements installés en usine (qu'ils soient installés ou non).

Le **talon** désigne la partie du pneu qui est faite de fils d'acier enveloppés ou renforcés par des câblés de pli et qui est formée pour s'adapter à la jante.

La **séparation du talon** désigne la rupture du lien entre les composants du talon.

Un **pneu à renfort de carcasse en diagonale** désigne un pneu dans lequel les câbles du pli qui s'étendent jusqu'aux talons sont posés à des angles alternés sensiblement inférieurs à 90 degrés par rapport à la ligne centrale de la bande de roulement.

La **carcasse** désigne la structure du pneu, à l'exception de la bande de roulement et du caoutchouc des flancs qui, une fois le pneu gonflé, supportent la charge.

**Arrachement** est le détachement de morceaux de la bande de roulement ou du flanc.

**Câblé** désigne les brins formant les plis du pneu.

La séparation des câblés signifie que les fils câblés sont séparés des composés de caoutchouc adjacents.

**Craquelage** désigne toute séparation dans la bande de roulement, le flanc ou le calandrage intérieur du pneu s'étendant aux câblés.

**Poids à vide** désigne le poids d'un véhicule à moteur avec l'équipement standard, y compris la capacité maximale de carburant, d'huile et de liquide de refroidissement et, le cas échéant, la climatisation et le poids supplémentaire d'un moteur en option.

**Pression de gonflage à froid** désigne la pression des pneus lorsque le véhicule n'a pas roulé pendant au moins trois heures.

**Pneu à charge supplémentaire** désigne un pneu conçu pour être utilisé avec des charges et une pression de gonflage plus élevées que le pneu standard correspondant.

La **rainure** désigne l'espace entre deux nervures adjacentes de la bande de roulement.

**Poids technique maximal sous essieu (GAWR)** est la valeur spécifiée par le constructeur du véhicule comme étant la capacité de charge d'un seul système d'essieu, telle que mesurée aux interfaces pneu-sol.

**Poids nominal brut du véhicule ou PNBV** désigne la valeur spécifiée par le constructeur comme étant le poids d'un seul véhicule chargé.

**Le poids à l'attelage** est la force descendante exercée sur la boule d'attelage par l'attelage de remorque.

**Le revêtement intérieur** désigne la ou les couches formant la surface intérieure d'un pneu sans chambre à air qui comporte le système de gonflage à l'intérieur du pneu.

**La séparation du revêtement intérieur** signifie que le revêtement intérieur est séparé des câblés dans la carcasse.

**Pneu pour véhicule utilitaire léger (LT)** est un pneu désigné par son fabricant comme étant principalement destiné à être utilisé sur des camions légers ou des véhicules de tourisme polyvalents.

**La capacité de charge** désigne la charge maximale qu'un pneu est censé supporter pour une pression de gonflage donnée.

**La capacité de charge maximale** désigne l'indice de charge d'un pneu à la pression de gonflage maximale autorisée pour ce pneu.

**La pression de gonflage maximale autorisée** désigne la pression de gonflage à froid maximale à laquelle un pneu peut être gonflé.

**Le poids maximum d'un véhicule chargé** est la somme des éléments suivants : (a) poids à vide, (b) poids des accessoires, (c) poids de la capacité du véhicule et (d) poids des options de production.

**Jante de mesure** désigne la jante sur laquelle un pneu est monté pour les besoins de la dimension physique.

**Jante non pneumatique** désigne un dispositif mécanique qui, lorsqu'un assemblage de pneus non pneumatiques comprend une roue, supporte le pneu et se fixe, soit intégralement, soit de manière séparable, à l'élément central de la roue et sur lequel le pneu est fixé.

**Assemblage de pneu de secours non pneumatique** est un assemblage de pneu non pneumatique destiné à un usage temporaire à la place d'un assemblage pneu-jante monté sur une voiture conformément aux exigences de la présente norme.

**Pneu non pneumatique** désigne un dispositif mécanique qui transmet, directement ou par l'intermédiaire d'une roue ou d'un corps de roue, la charge verticale et les forces de traction de la chaussée au véhicule, qui génère les forces de traction qui assurent le contrôle directionnel du véhicule, et ce, sans gaz ni liquide pour assurer ces fonctions.

**Assemblage de pneu non pneumatique** est un pneu non pneumatique, seul ou en combinaison avec une jante ou un corps de roue, qui peut être monté sur un véhicule.

**Le poids normal des occupants** est calculé comme suit : 68 kg (150 lb) est multiplié par le nombre d'occupants spécifié dans la deuxième colonne du Tableau I de la norme 49 CFR 571.110.

**Répartition des occupants** est la répartition des occupants dans un véhicule comme spécifié dans la troisième colonne du Tableau I de la norme 49 CFR 571.110.

**Soudure ouverte** désigne toute séparation à une jonction de la bande de roulement, du flanc ou du revêtement intérieur qui s'étend aux câblés.

**Diamètre extérieur** désigne le diamètre total d'un pneu neuf gonflé.

**Largeur hors tout** désigne la distance linéaire entre les extérieurs des flancs d'un pneu gonflé, y compris les élévations dues aux étiquettes, aux décorations, aux bandes de protection ou aux nervures.

**Pneu tourisme** désigne un pneu destiné à être utilisé sur les voitures de tourisme, les véhicules de tourisme polyvalents et les camions, dont le poids nominal brut du véhicule (PNBV) est inférieur ou égal à 10 000 livres.

**Poids de la boule d'accouplement** est la force descendante appliquée à la sellette ou à la boule du col de cygne par le pivot d'attelage de la remorque ou de l'attelage à col de cygne.

**Pli** désigne une couche de câbles parallèles recouverts de caoutchouc.

**Décollement entre plis** est une séparation du composé de caoutchouc entre les plis adjacents.

**Pneumatique** est un dispositif mécanique composé de caoutchouc, de produits chimiques, de tissu et d'acier ou d'autres matériaux qui, lorsqu'il est monté sur une roue d'automobile, assure la traction. Il contient le gaz ou le liquide qui soutient la charge.

**Poids des options de production** est le poids combiné des options de production courantes installées et pesant plus de 2,3 kilogrammes de plus que les éléments standards qu'elles remplacent et qui ne sont pas pris en compte dans le poids à vide ou le poids des accessoires, y compris les freins à service lourd, les stabilisateurs, le porte-bagages de toit, la batterie à usage intensif et les garnitures spéciales.

**Un pneu à carcasse radiale** est un pneu dans lequel les câbles du pli qui s'étendent jusqu'aux talons sont posés à des angles de 90 degrés par rapport à la ligne centrale de la bande de roulement.

**La pression de gonflage recommandée** est la pression de gonflage à froid appropriée telle qu'elle est indiquée sur l'étiquette d'information sur les pneus.

**Pneu renforcé** est un pneu conçu pour être utilisé avec des charges et une pression de gonflage plus élevées que le pneu standard correspondant.

**Jante** désigne un support métallique pour un pneu ou un ensemble de pneu et chambre à air sur lequel reposent les talons du pneu.

**Diamètre de jante** est le diamètre nominal du siège du talon.

**Désignation de la jante** est le diamètre et la largeur de la jante.

**Désignation du type de jante** est la désignation du fabricant d'une jante par style ou code.

**Largeur de jante** est la distance nominale entre les rebords de la jante.

**Largeur du boudin** désigne la distance linéaire entre les extérieurs des flancs d'un pneu gonflé, à l'exclusion des élévations dues à l'étiquetage, à la décoration ou aux bandes de protection.

**Le flanc** est la partie d'un pneu située entre la bande de roulement et le talon.

**Il y a séparation du flanc** lorsque le composé de caoutchouc et les câblés se séparent dans le flanc.

**Un pneu ST** n'est conçu que pour être utilisé sur des remorques tirées sur une route.

**Jante d'essai** désigne la jante sur laquelle un pneu est monté pour l'essai. Cela peut être toute jante répertoriée comme appropriée pour ce pneu.

**La bande de roulement** est la partie d'un pneu qui entre en contact avec la route.

**Une nervure** est une partie de la bande de roulement qui entoure le pneu sur toute sa circonférence.

**Il y a déchapage** lorsqu'un décollement de la bande de roulement de la carcasse du pneu se produit.

**Les indicateurs d'usure (Treadwear indicators, TWI)** sont les projections dans les rainures principales conçues pour donner une indication visuelle du degré d'usure de la bande de roulement.

**Le poids de la capacité du véhicule** est la charge nominale de la cargaison et des bagages plus 68 kilogrammes multiplié par le nombre de places assises du véhicule.

**La charge maximale du véhicule sur le pneu** est la charge sur un pneu individuel qui est déterminée en distribuant à chaque essieu sa part du poids maximal du véhicule chargé et en la divisant par deux.

**La charge normale du véhicule sur le pneu** est la charge sur un pneu individuel qui est déterminée en distribuant à chaque essieu sa part du poids à vide, du poids des accessoires et du poids normal des occupants (distribués conformément au tableau I de la norme 49 CFR 571.110) et en divisant ce nombre par 2.

**Le corps de roue** signifie, dans le cas d'un assemblage de pneu non pneumatique comprenant une roue, un dispositif mécanique qui se fixe, intégralement ou de manière séparable, à la jante non pneumatique et qui assure la liaison entre la jante non pneumatique et le véhicule ou, dans le cas d'un assemblage de pneu non pneumatique ne comprenant pas de roue, un dispositif mécanique qui se fixe, intégralement ou de manière séparable, au pneu non pneumatique et qui assure la liaison entre le pneu et le véhicule.

**Le dispositif de fixation de la roue** est utilisé pour maintenir l'assemblage de roue et de pneu en toute sécurité pendant les essais.

#### 4. La sécurité des pneus – tout repose sur eux

La National Highway Traffic Safety Administration (National Traffic Safety Administration, NHTSA) a publié une brochure (DOT HS 809 361) qui aborde tous les aspects de la sécurité des pneus, comme l'exige la norme 49 CFR 575.6. Elle est partiellement reproduite ci-dessous. Elle peut être obtenue et téléchargée gratuitement auprès de la NHTSA sur le site Web suivant :

[http://www.nhtsa.dot.gov/cars/rules/TireSafety/ridesonit/tires\\_index.html](http://www.nhtsa.dot.gov/cars/rules/TireSafety/ridesonit/tires_index.html)

Les études sur la sécurité des pneus montrent que le maintien d'une pression adéquate, le respect des limites de charge des pneus et du véhicule (ne pas transporter plus de poids dans le véhicule que ce que les pneus ou le véhicule peuvent supporter en toute sécurité), éviter les dangers de la route et inspecter les pneus à la recherche de coupures, d'entailles et d'autres irrégularités) sont les choses les plus importantes à faire pour éviter une défaillance des pneus, comme le déchapage, les éclatements ou les crevaisons. Ces mesures, ainsi que d'autres interventions d'entretien, ont également les avantages suivants :

- Améliorer la maniabilité du véhicule
- Contribuer à vous protéger, ainsi que les autres, contre les pannes et les accidents évitables
- Économiser du carburant
- Augmenter la durée de vie des pneus

Ce livret présente un aperçu complet de la sécurité des pneus, y compris des informations sur les sujets suivants :

- Entretien de base des pneus
- Classement uniformisé de la qualité du pneu
- Caractéristiques fondamentales des pneus
- Conseils de sécurité en matière de pneus. Ces renseignements vous permettront de faire de la sécurité des pneus un élément régulier de votre programme d'entretien du véhicule.

Reconnaître que le temps passé est minime par rapport aux inconvénients et aux conséquences sur la sécurité d'un pneu à plat ou d'une autre défaillance.

#### La sécurité d'abord – entretien de base des pneus

Des pneus adéquatement entretenus améliorent la direction, le freinage, la traction et la capacité de charge du véhicule. Les pneus sous-gonflés et les véhicules surchargés sont une cause majeure de défaillance des pneus. Par conséquent, comme mentionné ci-dessus, pour éviter les crevaisons et les autres types de défaillance des pneus, il est nécessaire de maintenir une pression appropriée des pneus, de respecter les limites de charge des pneus et du véhicule, d'éviter les dangers de la route et d'inspecter régulièrement vos pneus.

#### Trouver la pression des pneus et les limites de charge recommandées pour votre véhicule

Les plaques d'information sur les pneus et les étiquettes de certification du véhicule comportent des renseignements sur les pneus et les limites de charge. Ces étiquettes indiquent les informations du constructeur du véhicule, notamment :

- Taille de pneu recommandée
- Pression de gonflage des pneus recommandée
- Poids de capacité du véhicule (vehicle capacity weight, VCW – le poids maximal des occupants et du chargement qu'un véhicule est conçu pour transporter)

- Poids nominal brut des essieux avant et arrière (GAWR – le poids maximal que les systèmes d’essieux sont conçus pour supporter).

Les plaques et les étiquettes de certification sont fixées en permanence sur la remorque, près de la partie avant, à gauche.

### Comprendre la pression des pneus et les limites de charge

La pression de gonflage est le niveau d’air dans le pneu qui lui confère une capacité de charge et qui influence la performance globale du véhicule. La pression de gonflage d’un pneu est le nombre qui indique la quantité de pression d’air – mesurée en livres par pouce carré (psi) – pour qu’un pneu soit bien gonflé. (Ce nombre figure également sur la plaque d’information du véhicule en kilopascals [kPa], qui est la mesure métrique utilisée sur le plan international.)

Les fabricants de véhicules de tourisme et de camions légers déterminent ce nombre en fonction de la limite de charge nominale du véhicule, c’est-à-dire, le poids maximal qu’un véhicule peut transporter en toute sécurité et les dimensions des pneus du véhicule. La pression appropriée des pneus du véhicule est appelée « pression de gonflage à froid recommandée ». (Comme cela est décrit ci-dessous, il est difficile d’obtenir la pression recommandée lorsque les pneus ne sont pas froids.)

Comme les pneus sont conçus pour être utilisés sur plus d’un type de véhicule, les fabricants de pneus indiquent la « pression de gonflage maximale autorisée » sur le flanc du pneu. Ce nombre représente la pression d’air la plus élevée qui devrait être mise dans le pneu dans des conditions de conduite normales.

### Vérifier la pression des pneus

Il est important de vérifier la pression des pneus du véhicule au moins une fois par mois pour les raisons suivantes :

- La plupart des pneus peuvent naturellement perdre de l’air au fil du temps.
- Les pneus peuvent perdre soudainement de l’air si l’on passe sur un nid-de-poule ou un autre obstacle ou si le trottoir est heurté en se garant.
- Il n’est généralement pas possible de déterminer un sous-gonflage des pneus radiaux par une inspection visuelle.

Pour plus de commodité, acheter un manomètre de pression des pneus à conserver dans le véhicule. Les manomètres se trouvent chez les marchands de pneus, dans les magasins d’équipement automobile et dans d’autres points de vente au détail.

La pression de gonflage recommandée par les constructeurs automobiles correspond à la pression manométrique appropriée lorsqu’un pneu est froid. Le terme « froid » ne se rapporte pas à la température extérieure. Un pneu froid est plutôt un pneu qui n’a pas roulé pendant au moins trois heures.

Les pneus se réchauffent en roulant, ce qui fait augmenter la pression de l’air interne. Par conséquent, pour obtenir une lecture précise de la pression des pneus, il est nécessaire de mesurer la pression lorsque les pneus sont froids ou de compenser la pression supplémentaire causée par des pneus chauds.

### Étapes à suivre pour maintenir une pression adéquate des pneus

- Étape 1 : Repérer la pression recommandée sur la plaque d’information sur les pneus du véhicule, sur l’étiquette de certification ou dans le manuel du propriétaire.
- Étape 2 : Noter la pression de tous les pneus.
- Étape 3 : Si la pression est trop élevée dans l’un des pneus, libérer lentement l’air en appuyant doucement sur la tige de la valve du pneu avec l’extrémité du manomètre jusqu’à ce que la pression adéquate soit atteinte.
- Étape 4 : Si la pression du pneu est trop basse, noter la différence entre la pression mesurée et la pression adéquate du pneu. Il faudra ajouter ces livres de pression « manquantes ».
- Étape 5 : À une station-service, ajouter les livres de pression d’air manquantes à chaque pneu qui est sous-gonflé.
- Étape 6 : Vérifier tous les pneus pour s’assurer que leur pression d’air est la même (sauf dans les cas où la pression des pneus avant et arrière est censée être différente).

Si le véhicule a été utilisé et qu’un pneu semble sous-gonflé, le gonfler à la pression de gonflage à froid recommandée indiquée sur la plaque d’information ou l’étiquette de certification des pneus du véhicule. Bien que le pneu puisse être encore légèrement sous-gonflé en raison de la pression supplémentaire causée par un pneu chaud, il est plus sécuritaire de conduire avec une pression légèrement inférieure à la pression de gonflage à froid recommandée par le constructeur du véhicule que de conduire avec un pneu nettement sous-gonflé. Comme il s’agit d’une solution temporaire, ne pas oublier de revérifier et d’ajuster la pression du pneu lorsqu’il est possible d’obtenir une lecture à froid.

### Dimensions des pneus

Pour préserver la sécurité des pneus, acheter des pneus neufs aux mêmes dimensions que ceux d’origine du véhicule ou d’autres dimensions recommandées par le fabricant. Pour trouver ces informations, examiner la plaque d’information sur les pneus, le manuel du propriétaire ou le flanc du pneu remplacé. En cas de doute sur les dimensions à choisir, consulter le détaillant de pneus.

## Bande de roulement

La bande de roulement assure l'adhérence et la traction qui empêchent le véhicule de glisser ou de dérapier, surtout lorsque la route est mouillée ou glacée. En général, les pneus ne sont pas sécuritaires et ils doivent être remplacés lorsque la bande de roulement est usée à 1/16 de pouce. Les pneus comportent des indicateurs d'usure intégrés qui indiquent quand il est temps de les remplacer. Ces indicateurs sont des sections en relief espacées par intermittence dans le fond des rainures de la bande de roulement. Lorsqu'ils semblent « égaux » avec l'extérieur de la bande de roulement, il est temps de remplacer les pneus. Une autre méthode pour vérifier la profondeur de sculpture consiste à placer une pièce d'un cent dans la bande de roulement avec la tête de la reine à l'envers et face à soi. Si le sommet de la tête de la reine est visible, il est temps de changer les pneus.

## Équilibrage des pneus et réglage de la géométrie

Un pneu doit être adéquatement équilibré pour éviter les vibrations ou les secousses du véhicule. Cet équilibre est obtenu en positionnant des poids sur la roue pour contrebalancer les points lourds de l'ensemble roue-pneu. Le réglage de la géométrie des roues permet d'ajuster leurs angles afin qu'elles soient positionnées exactement par rapport au châssis du véhicule. Ce réglage permet de maximiser la durée de vie des pneus. Ces réglages nécessitent un équipement spécialisé et ils doivent être effectués par un technicien qualifié.

## Réparations des pneus

La réparation adéquate d'un pneu crevé nécessite un bouchon pour le trou et une pièce pour la zone qui entoure le trou de crevaison à l'intérieur du pneu. Si les crevaisons dans la bande de roulement peuvent être réparés si elles ne sont pas trop importantes, celles sur le flanc ne devraient pas être réparées. Les pneus doivent être retirés de la jante pour être convenablement inspectés avant de boucher et de réparer la crevaison.

## Éléments fondamentaux des pneus

La loi fédérale oblige les fabricants de pneus à placer des informations standardisées sur le flanc de tous les pneus. Ces informations décrivent les caractéristiques fondamentales du pneu et indiquent un numéro d'identification du pneu pour la certification des normes de sécurité et en cas de rappel.

## Informations sur les pneus des véhicules de tourisme

Se référer à la Figure 33 et aux informations suivantes.

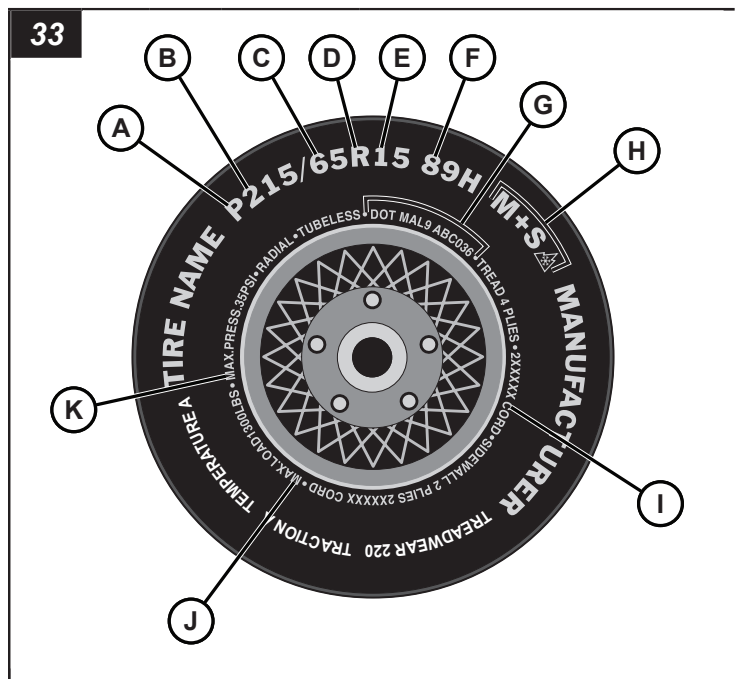

**A-** La lettre « P » indique que le pneu est destiné aux véhicules de tourisme.

**B-** Ce nombre à trois chiffres indique la largeur en millimètres du pneu d'un bord à l'autre du flanc. En règle générale, plus le nombre est élevé, plus le pneu est large.

**C-** Ce nombre à deux chiffres, connu sous le nom de rapport d'aspect, donne le rapport entre la hauteur et la largeur du pneu. Un nombre de 70 ou moins indique que la paroi latérale est courte, ce qui se caractérise par une meilleure réponse de la direction et une maniabilité générale accrue sur chaussée sèche.

**D-** « R » signifie radial. La construction de pneus à carcasse radiale est la norme de l'industrie depuis 20 ans.

**E-** Ce nombre à deux chiffres est le diamètre de la roue ou de la jante en pouces. Si la taille de la roue est changée, il est nécessaire d'acheter de nouveaux pneus pour qu'ils correspondent à ce nouveau diamètre.

**F-**

(Nombre) Ce nombre à deux ou à trois chiffres est l'indice de charge du pneu. Il s'agit d'une mesure du poids que chaque pneu peut supporter. Ces informations se trouvent dans votre manuel du propriétaire. Dans le cas contraire, contacter le détaillant de pneus. *Remarque : Ces informations ne se trouvent pas nécessairement sur tous les pneus, car elles ne sont pas exigées par la loi.*

(Lettre) L'indice de vitesse indique la vitesse à laquelle un pneu est conçu pour être conduit pendant de longues périodes. Les vitesses varient de 99 mi/h à 186 mi/h. Ces cotes sont énumérées ci-dessous. *Remarque : Ces informations ne se trouvent pas nécessairement sur tous les pneus, car elles ne sont pas exigées par la loi.*

Letter Rating	Speed Rating
Q	99 mph
R	106 mph
S	112 mph
T	118 mph
U	124 mph
H	130 mph
V	168 mph*
Y	186 mph*

*\*Note: For tires with a maximum speed capability over 149 mph, tire manufacturers sometimes use the letters ZR. For those with a maximum speed capability over 186 mph, tire manufacturers always use the letters ZR.*

**G-** Numéro d'identification U.S. DOT. Il commence par les lettres « DOT » et indique que le pneu est conforme à toutes les normes fédérales américaines. Les deux chiffres ou lettres suivants sont le code de l'usine où il a été fabriqué et les quatre derniers chiffres représentent la semaine et l'année de fabrication du pneu. Par exemple, les chiffres 3197 signifient la 31<sup>e</sup> semaine de 1997. Les autres numéros sont des codes de commercialisation utilisés à la discrétion du fabricant. Ces informations sont utilisées pour contacter les consommateurs au cas où une défectuosité du pneu nécessiterait un rappel.

**H-** « M+S » ou « M/S » indique que le pneu peut être utilisé dans la boue et la neige dans une certaine mesure. La plupart des pneus radiaux portent ces marquages et ils peuvent donc être utilisés dans la boue et la neige dans une certaine mesure.

**I-** Composition des plis du pneu et matériaux utilisés. Le nombre de plis indique le nombre de couches de caoutchouc dans le pneu. En général, plus le nombre de plis est important, plus un pneu peut supporter de poids. Les fabricants doivent également indiquer les matériaux qui composent le pneu, qui comprennent l'acier, le nylon, le polyester et autres.

**J -** Capacité de charge maximale. Ce nombre indique la charge maximale en kilogrammes et en livres qui peut être supportée par le pneu.

**K -** Pression de gonflage maximale autorisée. Ce nombre représente la pression d'air la plus élevée qui devrait être mise dans le pneu dans des conditions de conduite normales.

### **Classement uniformisé de la qualité du pneu (uniform tire quality grading, UTQGS)**

Les catégories de qualité se trouvent, le cas échéant, sur le flanc du pneu, entre l'épaule de la bande de roulement et la largeur de section maximale. Par exemple :

TREADWEAR 200 TRACTION AA (USURE DE LA BANDE DE ROULEMENT 200, TRACTION AA)

### **Température A**

Tous les pneus de voitures de tourisme doivent être conformes aux exigences fédérales en matière de sécurité, en plus de ces catégories

### **Usure de la bande de roulement**

Le classement de l'usure de la bande de roulement est une évaluation comparative basée sur le taux d'usure du pneu lorsqu'il est testé dans des conditions contrôlées sur un parcours d'essai gouvernemental spécifié. Par exemple, un pneu classé 150 s'userait une fois et demie (1 1/2) plus vite sur le parcours du gouvernement qu'un pneu classé 100. Les performances relatives des pneus dépendent toutefois des conditions réelles de leur utilisation et peuvent différer sensiblement de la norme en raison des variations des habitudes de conduite, de l'utilisation et des différences dans les caractéristiques des routes et du climat.

### **Traction**

Les classements de traction, du plus élevé au plus bas, sont AA, A, B et C. Ils représentent la capacité du pneu à s'arrêter sur une chaussée mouillée, comme mesuré dans des conditions contrôlées sur des surfaces d'essai d'asphalte et de béton spécifiées par le gouvernement. La performance en matière de traction d'un pneu marqué d'un C peut être mauvaise.

*Avertissement : Le classement de traction attribué à ce pneu est basé sur des essais de traction en freinage en ligne droite sans tenir compte de l'accélération, du virage, de l'hydroplanage ou de la traction de pointe.*

### **Température**

Les classements de température sont A (le plus élevé), B et C, représentant la résistance du pneu à la production de chaleur et sa capacité à dissiper la chaleur lorsqu'il est testé dans des conditions contrôlées sur une roue d'essai en laboratoire intérieur précis. Une température élevée soutenue peut provoquer la dégénérescence du matériau du pneu et réduire sa durée de vie; une température excessive peut entraîner une défaillance soudaine du pneu. La classe C correspond à une performance que tous les pneus de voitures de tourisme doivent atteindre en vertu de la norme fédérale de sécurité automobile numéro 109. Les classements B et A représentent une performance plus élevée sur la roue d'essai de laboratoire que le minimum exigé par la loi. Avertissement : Le classement de température est établi pour un pneu convenablement gonflé et non surchargé. Une vitesse excessive, un sous-gonflage ou une charge excessive, séparément ou en combinaison, peuvent provoquer une accumulation de chaleur et une éventuelle défaillance du pneu.

### **Informations complémentaires sur les pneus de camions légers**

Les pneus des camions légers comportent d'autres marquages que ceux trouvés sur les flancs des pneus des voitures de tourisme. Voir la Figure 34 et les informations qui suivent.

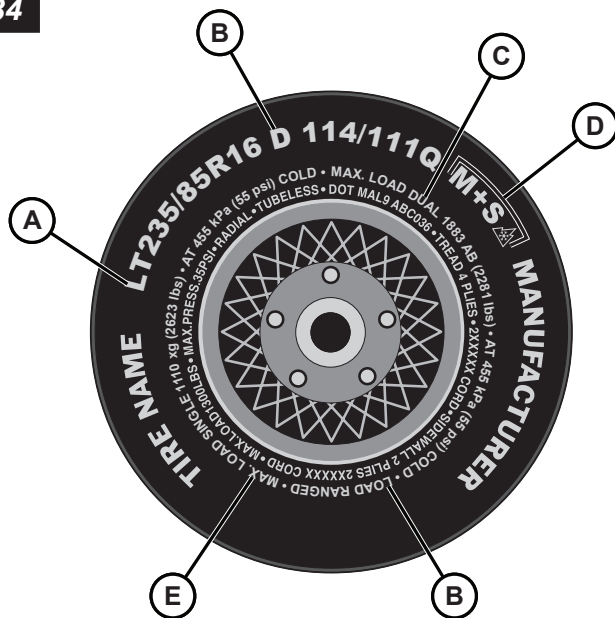

**A**– « LT » indique que le pneu est conçu pour les camions légers. « ST » indique que le pneu est conçu pour les remorques seulement.

**B**– Capacité de charge. Ces renseignements permettent de connaître les capacités de charge du pneu et ses limites de gonflage.

**C**– Charge maximale avec roues jumelées. Ces informations indiquent la charge et la pression maximales des pneus lorsqu'ils sont utilisés de manière jumelée, c'est-à-dire, lorsque quatre pneus sont posés sur chaque essieu arrière (total de six pneus ou plus sur le véhicule).\*

**D**– « M+S » ou « M/S » indique que le pneu peut être utilisé dans la boue et la neige dans une certaine mesure. La plupart des pneus radiaux portent ces marquages et ils peuvent donc être utilisés dans la boue et la neige dans une certaine mesure.

**E** – Cette information indique la charge et la pression maximales des pneus sur roues simples\*.

\*Remarque : La charge maximale est présentée en kilogrammes et en livres (kg/lb). La pression maximale du pneu est présentée en kilopascals et en livres par pouce carré (kPa et lb/po<sup>2</sup>) lorsque le pneu est froid.

## Conseils de sécurité en matière de pneus

### Prévenir les dommages aux pneus

- Ralentir s'il est nécessaire de passer par-dessus un nid-de-poule ou un autre obstacle sur la route.
- Ne pas rouler sur les trottoirs ou autres objets étrangers sur la chaussée et essayer de ne pas heurter le trottoir lorsque l'on doit se garer.

### Liste de contrôle pour la sécurité des pneus

- Vérifier la pression des pneus régulièrement (au moins une fois par mois), y compris celle de la roue de secours.

- Inspecter les pneus à la recherche de fissures, de corps étrangers, d'usure inégale de la bande de roulement ou d'autres signes d'usure ou de traumatisme.
- Retirer les morceaux de verre et les objets étrangers coincés dans la bande de roulement.
- Vérifier que les vannes des pneus sont munies de bouchons. Vérifier la pression des pneus avant de partir pour un long voyage.
- Ne pas surcharger le véhicule. Vérifier sur la plaquette d'information sur les pneus ou dans le manuel du propriétaire la charge maximale recommandée pour le véhicule.

## Addenda – Options des unités

### Débranchement de la batterie

Le débranchement facultatif de la batterie permet un débranchement pratique et sans outils de cette dernière tandis que l'unité est rangée ou lorsqu'elle n'est pas utilisée, ou pour prévenir une utilisation non autorisée de l'unité.

#### To disconnect the battery:

1. Mettre l'interrupteur (A, Figure 35) à la position de débranchement (B, Figure 35).
2. Un cadenas (non fourni) peut être utilisé pour plus de sécurité.

#### Pour brancher la batterie :

1. Retirer le cadenas (le cas échéant).
2. Mettre l'interrupteur à la position de branchement (C, Figure 35).

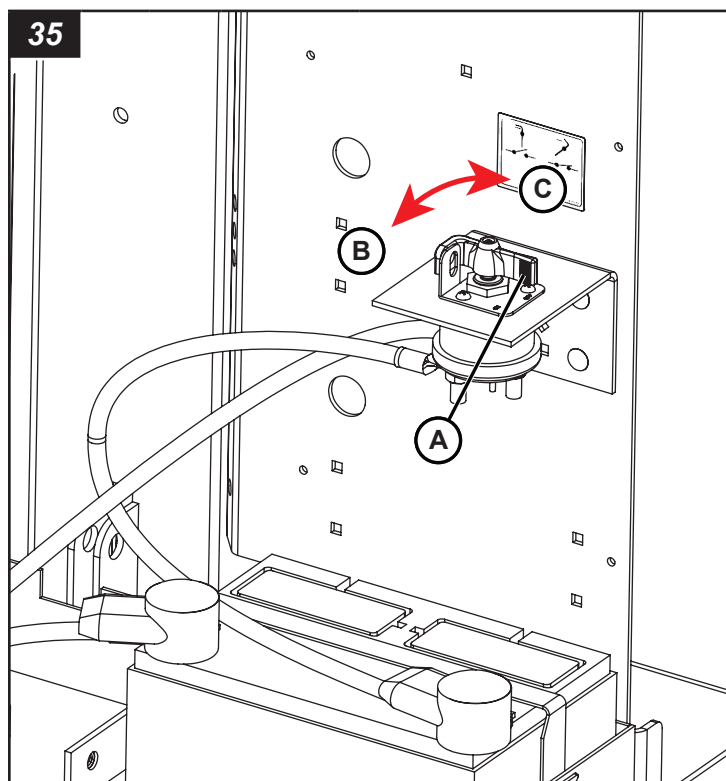

## Vanne d'arrêt d'urgence d'entrée d'air du moteur

Cette vanne d'arrêt d'urgence d'entrée d'air facultative ferme la vanne et éteint le moteur automatiquement en cas de survitesse et d'emballement.

Consulter le manuel de programmation Pacbrake PH3 pour en savoir plus sur le fonctionnement et la programmation.

### AVERTISSEMENT

Si la vanne de fermeture d'urgence d'entrée d'air a éteint le moteur, quitter la zone immédiatement et respecter les instructions et les procédures de sécurité pour votre chantier. Ne pas relancer ni démarrer la machine tant que la source du problème n'a pas été identifiée et qu'une solution n'a pas été trouvée.

### Fonctionnement en mode Auto

1. S'il y a survitesse et emballement du moteur, le contrôleur détecte le problème et ferme la vanne d'arrêt d'urgence d'entrée d'air (A, Figure 36) et éteint le moteur automatiquement.
2. La vanne d'arrêt reste fermée pendant 15 secondes et sera réinitialisée en position ouverte.
3. Déterminer la source du problème et le corriger.
4. *L'interrupteur d'allumage standard* : Tourner l'interrupteur d'allumage dans le sens antihoraire à la position ARRÊT. Consulter la section **Utilisation du moteur** pour les procédures de fonctionnement du moteur.

*LSC* : Réinitialiser le contrôleur LSC en faisant basculer le commutateur MARCHE/ARRÊT du tableau de commande du moteur en position « ARRÊT », puis de nouveau en position « MARCHE ». Consulter la section **Utilisation du moteur** pour les procédures de fonctionnement du moteur.

### Fonctionnement en mode manuel/test

1. Appuyer sur le commutateur à bascule de la vanne d'arrêt d'urgence (B, Figure 36) (position « ARRÊT ») pour fermer la vanne.
2. Lâcher le commutateur de vanne d'arrêt d'urgence (position « MARCHE ») pour réinitialiser la vanne en position ouverte.
3. *Mode manuel* : Déterminer la source du problème et le corriger.  
*Mode test* : Vérifier la fonctionnalité de la vanne.
4. *L'interrupteur d'allumage standard* : Tourner l'interrupteur d'allumage dans le sens antihoraire à la position ARRÊT. Consulter la section **Utilisation du moteur** pour les procédures de fonctionnement du moteur.

*LSC* : Réinitialiser le contrôleur LSC en faisant basculer le commutateur MARCHE/ARRÊT du tableau de commande du moteur en position « ARRÊT », puis de nouveau en position « MARCHE ». Consulter la section **Utilisation du moteur** pour les procédures de fonctionnement du moteur.

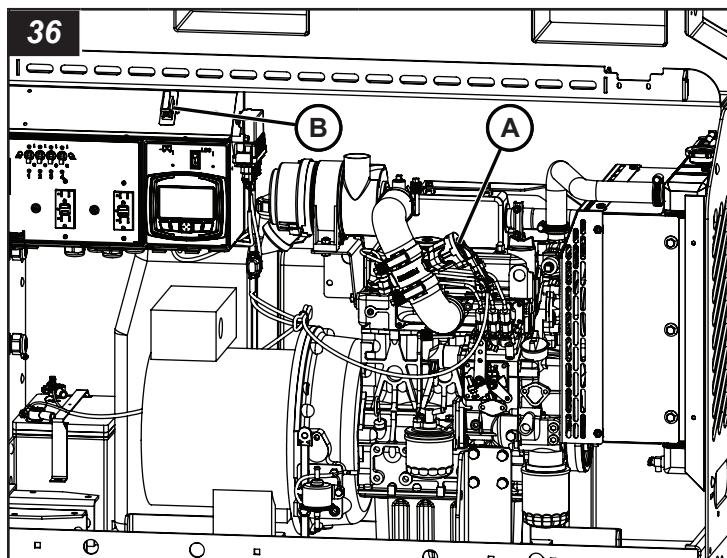

### Arrêt d'urgence

Certains appareils sont dotés d'un arrêt d'urgence qui arrête immédiatement tout l'appareil en cas d'urgence.

#### Pour activer :

- Appuyer sur l'arrêt d'urgence (A, Figure 37).

#### Pour désactiver :

- Tirer sur l'arrêt d'urgence.

S'assurer que vous prenez en charge le problème qui a causé l'urgence avant de faire fonctionner l'appareil de nouveau.

L'Utilisation superflue ou excessive de l'arrêt d'urgence peut endommager le moteur ou les appareils de chauffage. Ne pas utiliser l'arrêt d'urgence pour arrêter l'appareil en cours de fonctionnement normal. Consulter la section **Arrêt de l'appareil**.

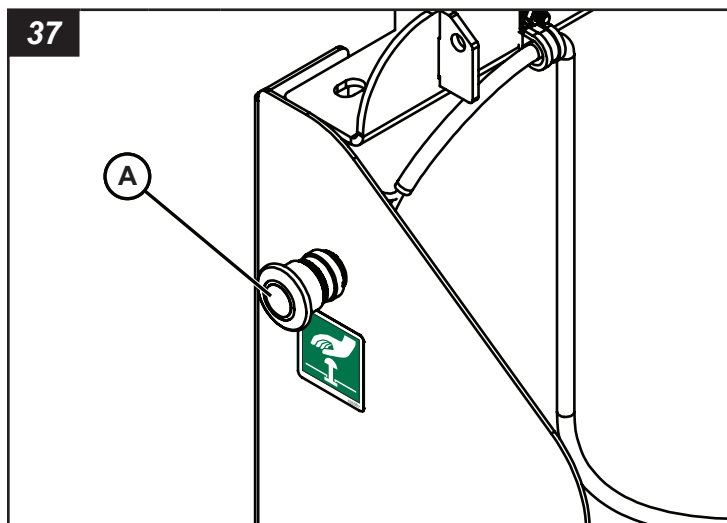

## Chauffe-moteurs

### Chauffe-moteur style bouchon de chemise d'eau

La remorque à tour d'éclairage peut être équipée d'un chauffe-moteur électrique contre le gel de 400 W, 3,3 A, 120 V, 60 Hz. Utiliser une rallonge avec mise à la masse (3 lames) pour brancher la fiche du chauffe-moteur à une source électrique adéquate.

Pour les moteurs Kubota, Caterpillar, Isuzu et Perkins, le chauffe-moteur est situé du côté droit lorsqu'on regarde du côté du ventilateur.

